

COSO®
DESIGN

Original Bedienungsanleitung

Blender NOVEA B4



Artikel-Nr.3612

Braukmann GmbH

Raiffeisenstraße 9
D-59757 Arnsberg

Tel.: +49 (0) 29 32 / 80 55 4 – 99

Fax: +49 (0) 29 32 / 80 55 4 – 77

eMail: kundenservice@caso-germany.de

Internet: www.caso-germany.de

Dokument-Nr.: 3612 30-03-2016

Druck- und Satzfehler vorbehalten.

© 2016 Braukmann GmbH

1	Bedienungsanleitung	9
1.1	Allgemeines.....	9
1.2	Informationen zu dieser Anleitung	9
1.3	Warnhinweise.....	9
1.4	Haftungsbeschränkung	10
1.5	Urheberschutz.....	10
2	Sicherheit.....	10
2.1	Bestimmungsgemäße Verwendung	11
2.2	Allgemeine Sicherheitshinweise	11
2.3	Gefahr durch elektrischen Strom	12
3	Inbetriebnahme	12
3.1	Sicherheitshinweise	12
3.2	Lieferumfang und Transportinspektion	13
3.3	Auspacken.....	13
3.4	Entsorgung der Verpackung.....	13
3.5	Anforderungen an den Aufstellort.....	13
3.6	Elektrischer Anschluss	14
4	Aufbau und Funktion.....	14
4.1	Übersicht	15
4.2	Typenschild.....	15
5	Bedienung und Betrieb	15
5.1	Vorbereiten des Mixers	16
5.2	Gebrauch	16
5.2.1	Gebrauch der Single Serve-Flasche (Einzelportion)	18
5.2.2	Tipps und Techniken für das Mixen	19
6	Reinigung und Pflege.....	20
6.1	Sicherheitshinweise	20
6.2	Reinigung	20
7	Entsorgung des Altgerätes	21
8	Garantie	21
9	Technische Daten	21
10	Operating Manual.....	23
10.1	General	23
10.2	Information on this manual.....	23

10.3	Warning notices	23
10.4	Limitation of liability	24
10.5	Copyright protection	24
11	Safety	24
11.1	Intended use.....	24
11.2	General Safety information	25
11.3	Dangers due to electrical power.....	26
12	Commissioning	26
12.1	Safety information	26
12.2	Delivery scope and transport inspection.....	26
12.3	Unpacking.....	26
12.4	Disposal of the packaging.....	27
12.5	Setup location requirements:	27
12.6	Electrical connection	27
13	Design and Function	28
13.1	Overview.....	28
13.2	Rating plate	28
14	Operation and Handling	29
14.1	Preparing the Blender	29
14.2	Use	29
14.2.1	Using the Single Serve bottle	31
14.2.2	Blender tips and techniques	32
15	Cleaning and Maintenance.....	32
15.1	Safety information	32
15.2	Cleaning.....	32
16	Disposal of the Old Device.....	33
17	Guarantee	33
18	Technical Data.....	34
19	Mode d'emploi.....	36
19.1	Généralités	36
19.2	Informations relatives à ce manuel	36
19.3	Avertissements de danger	36
19.4	Limite de responsabilités	37
19.5	Protection intellectuelle	37

20	Sécurité	37
20.1	Utilisation conforme	37
20.2	Consignes de sécurités générales	38
20.3	Dangers du courant électrique	39
21	Mise en service	39
21.1	Consignes de sécurité.....	39
21.2	Inventaire et contrôle de transport.....	39
21.3	Déballage	39
21.4	Elimination des emballages	40
21.5	Exigences pour l'emplacement d'utilisation.....	40
21.6	Raccordement électrique	40
22	Assemblage et Fonction	41
22.1	Vue d'ensemble.....	41
22.2	Plaque signalétique	42
23	Commande et fonctionnement	42
23.1	Préparation du Blender	42
23.2	Mise en service	42
23.2.1	Utilisez la bouteille Single Serve (portion individuelle)	44
23.2.2	Astuces et techniques pour le mixage.....	45
24	Nettoyage et entretien	46
24.1	Consignes de sécurité.....	46
24.2	Nettoyage	46
25	Elimination des appareils usés	47
26	Garantie	47
27	Caractéristiques techniques	47
28	Istruzione d'uso	49
28.1	In generale	49
28.2	Informazioni su queste istruzioni d'uso	49
28.3	Indicazioni d'avvertenza.....	49
28.4	Limitazione della responsabilità.....	50
28.5	Tutela dei diritti d'autore	50
29	Sicurezza	50
29.1	Utilizzo conforme alle disposizioni	51
29.2	Indicazioni generali di sicurezza	51

29.3	Pericolo dovuto a corrente elettrica.....	52
30	Messa in funzione	52
30.1	Indicazioni di sicurezza	52
30.2	Insieme della fornitura ed ispezione trasporto.....	52
30.3	Disimballaggio	53
30.4	Smaltimento dell'involucro	53
30.5	Requisiti del luogo di posizionamento	53
30.6	Connessione elettrica.....	53
31	Costruzione e funzione	54
31.1	Panoramica.....	54
31.2	Targhetta di omologazione	55
32	Costruzione e funzione	55
32.1	Preparazione del Blender	55
32.2	Uso	55
32.2.1	Utilizzare la bottiglia Single Serve (singola porzione).....	58
32.2.2	Suggerimenti e tecniche per frullare.....	58
33	Pulizia e cura	59
33.1	Avvertenze di sicurezza	59
33.2	Pulizia	59
34	Smaltimento dell'apparecchio obsoleto	60
35	Garanzia.....	60
36	Dati tecnici.....	60
37	Manual del usuario	62
37.1	Generalidades	62
37.2	Información acerca de este manual	62
37.3	Advertencias	62
37.4	Limitación de responsabilidad	63
37.5	Derechos de autor (copyright).....	63
38	Seguridad	63
38.1	Uso previsto	63
38.2	Instrucciones generales de seguridad.....	64
38.3	Peligro de electrocución	65
39	Puesta en marcha	65
39.1	Instrucciones de seguridad	65

39.2	Ámbito de suministro e inspección de transporte.....	65
39.3	Desembalaje	65
39.4	Eliminación del embalaje	66
39.5	Requisitos que debe reunir el lugar de montaje	66
39.6	Conexión eléctrica	66
40	Estructura y funciones	67
40.1	Sinopsis	67
40.2	Placa de especificaciones.....	68
41	Operación y funcionamiento	68
41.1	Preparación del Blender.....	68
41.2	Uso	68
41.2.1	Uso de la botella Single Serve (porción individual)	71
41.2.2	Consejos y técnicas para licuar.....	71
42	Limpieza y conservación	72
42.1	Instrucciones de seguridad	72
42.2	Limpieza	72
43	Eliminación del aparato usado	73
44	Garantía	73
45	Datos técnicos	74
46	Gebruiksaanwijzing	76
46.1	Algemeen.....	76
46.2	Informatie over deze gebruiksaanwijzing	76
46.3	Waarschuwingsinstructies.....	76
46.4	Aansprakelijkheid	77
46.5	Auteurswet	77
47	Veiligheid	77
47.1	Gebruik volgens de voorschriften.....	78
47.2	Algemene veiligheidsinstructies	78
47.3	Gevaar door elektrische stroom	79
48	Ingebruikname	79
48.1	Veiligheidsvoorschriften	79
48.2	Leveringsomvang en transportinspectie	79
48.3	Uitpakken.....	80
48.4	Verwijderen van de verpakking	80

48.5	Eisen aan de plek van plaatsing.....	80
48.6	Elektrische aansluiting.....	80
49	Opbouw en functie.....	81
49.1	Overzicht	82
49.2	Typeplaatje	82
50	Bediening en gebruik	82
50.1	Vorbereiden van het Blender.....	83
50.2	Gebruik	83
50.2.1	Gebruik van de Single Serve-fles (enkele portie).....	85
50.2.2	Tips en technieken voor het mixen.....	86
51	Reiniging en onderhoud.....	86
51.1	Veiligheidsvoorschriften	87
51.2	Reiniging	87
52	Afvoer van het oude apparaat	87
53	Garantie	88
54	Technische gegevens.....	88

1 Bedienungsanleitung

1.1 Allgemeines

Lesen Sie die hier enthaltenen Informationen, damit Sie mit Ihrem Gerät schnell vertraut werden und seine Funktionen in vollem Umfang nutzen können.

Ihr Blender dient Ihnen viele Jahre lang, wenn Sie sie sachgerecht behandeln und pflegen. Wir wünschen Ihnen viel Freude beim Gebrauch.

1.2 Informationen zu dieser Anleitung

Diese Bedienungsanleitung ist Bestandteil des Blenders (nachfolgend als Gerät bezeichnet) und gibt Ihnen wichtige Hinweise für die Inbetriebnahme, die Sicherheit, den bestimmungsgemäßen Gebrauch und die Pflege des Gerätes.

Die Bedienungsanleitung muss ständig am Gerät verfügbar sein. Sie ist von jeder Person zu lesen und anzuwenden, die mit der:

- Inbetriebnahme
- Bedienung
- Störungsbehebung und/oder
- Reinigung

des Gerätes beauftragt ist.

Bewahren Sie diese Bedienungsanleitung auf und geben Sie diese mit dem Gerät an Nachbesitzer weiter.

1.3 Warnhinweise

In der vorliegenden Bedienungsanleitung werden folgende Warnhinweise verwendet:

▲GEFAHR

Ein Warnhinweis dieser Gefahrenstufe kennzeichnet eine drohende gefährliche Situation.

Falls die gefährliche Situation nicht vermieden wird, führt dies zum Tod oder zu schweren Verletzungen.

► Die Anweisungen in diesem Warnhinweis befolgen, um die Gefahr des Todes oder schwerer Verletzungen von Personen zu vermeiden.

▲WARNUNG

Ein Warnhinweis dieser Gefahrenstufe kennzeichnet eine mögliche gefährliche Situation.

Falls die gefährliche Situation nicht vermieden wird, kann dies zu schweren Verletzungen führen.

► Die Anweisungen in diesem Warnhinweis befolgen, um Verletzungen von Personen zu vermeiden.

▲VORSICHT

Ein Warnhinweis dieser Gefahrenstufe kennzeichnet eine mögliche gefährliche Situation.

▲ VORSICHT

Falls die gefährliche Situation nicht vermieden wird, kann dies zu leichten oder gemäßigten Verletzungen führen.

- ▶ Die Anweisungen in diesem Warnhinweis befolgen, um Verletzungen von Personen zu vermeiden.

HINWEIS

Ein Hinweis kennzeichnet zusätzliche Informationen, die den Umgang mit der Maschine erleichtern.

1.4 Haftungsbeschränkung

Alle in dieser Anleitung enthaltenen technischen Informationen, Daten und Hinweise für die Installation, Betrieb und Pflege entsprechen dem letzten Stand bei Drucklegung und erfolgen unter Berücksichtigung unserer bisherigen Erfahrungen und Erkenntnisse nach bestem Wissen. Aus den Angaben, Abbildungen und Beschreibungen in dieser Anleitung können keine Ansprüche hergeleitet werden.

Der Hersteller übernimmt keine Haftung für Schäden aufgrund:

- Nichtbeachtung der Anleitung
- Nicht bestimmungsgemäßer Verwendung
- Unsachgemäßer Reparaturen
- Verwendung nicht zugelassener Ersatzteile
- Technischer Veränderungen, Modifikationen des Gerätes

Modifikationen des Gerätes werden nicht empfohlen und sind nicht durch die Garantie gedeckt. Übersetzungen werden nach bestem Wissen durchgeführt. Wir übernehmen keine Haftung für Übersetzungsfehler, auch dann nicht, wenn die Übersetzung von uns oder in unserem Auftrag erfolgte. Verbindlich bleibt allein der ursprüngliche deutsche Text.

1.5 Urheberschutz

Diese Dokumentation ist urheberrechtlich geschützt.

Alle Rechte, auch die der fotomechanischen Wiedergabe, der Vervielfältigung und der Verbreitung mittels besonderer Verfahren (zum Beispiel Datenverarbeitung, Datenträger und Datennetze), auch teilweise, behält sich die Braukmann GmbH vor.

Inhaltliche und technische Änderungen vorbehalten.

2 Sicherheit

In diesem Kapitel erhalten Sie wichtige Sicherheitshinweise im Umgang mit dem Gerät. Dieses Gerät entspricht den vorgeschriebenen Sicherheitsbestimmungen. Ein unsachgemäßer Gebrauch kann jedoch zu Personen- und Sachschäden führen.

2.1 Bestimmungsgemäße Verwendung

Dieses Gerät ist nur für den Gebrauch im Haushalt in geschlossenen Räumen zum

- Mixen, Hacken und Zerkleinern von Obst und Gemüse
- Crushen von Eiswürfeln

bestimmt. Eine andere oder darüber hinausgehende Benutzung gilt als nicht bestimmungsgemäß.

⚠ WARNUNG

Gefahr durch nicht bestimmungsgemäße Verwendung!

Von dem Gerät können bei nicht bestimmungsgemäßer Verwendung und/oder andersartiger Nutzung Gefahren ausgehen.

- ▶ Das Gerät ausschließlich bestimmungsgemäß verwenden.
- ▶ Die in dieser Bedienungsanleitung beschriebenen Vorgehensweisen einhalten.

Ansprüche jeglicher Art wegen Schäden aus nicht bestimmungsgemäßer Verwendung sind ausgeschlossen.

Das Risiko trägt allein der Betreiber.

2.2 Allgemeine Sicherheitshinweise

HINWEIS

Beachten Sie für einen sicheren Umgang mit dem Gerät die folgenden allgemeinen Sicherheitshinweise:

- ▶ Lesen Sie alle Anweisungen sorgfältig.
- ▶ Dieses Gerät kann von Kindern, die älter als 8 Jahre sind, sowie von Personen mit einer geistigen, sensorischen oder körperlichen Behinderung benutzt werden, wenn sie über den sicheren Betrieb unterrichtet worden sind und die möglichen Gefahren verstehen.
- ▶ Kinder dürfen nicht mit dem Gerät spielen.
- ▶ Reinigungs- und Wartungsarbeiten dürfen nicht von Kindern ohne Beaufsichtigung durchgeführt werden.
- ▶ Gerät, Kabel und Stecker nicht in Wasser und andere Flüssigkeiten tauchen um einen elektrischen Schlag zu vermeiden.
- ▶ Ziehen Sie den Netzstecker aus der Steckdose und lassen Sie das Gerät abkühlen, wenn das Gerät nicht in Gebrauch ist, vor der Reinigung und Verstauung.
- ▶ Vermeiden Sie es, sich bewegende Teile zu berühren.
- ▶ Betreiben Sie dieses Gerät nicht, wenn sein Stromkabel oder -stecker beschädigt ist, wenn es nicht ordnungsgemäß arbeitet oder wenn es beschädigt oder fallen gelassen wurde. Wenn das Stromkabel beschädigt ist, muss es vom Hersteller oder seiner Serviceagentur oder einer ähnlich qualifizierten Person ersetzt werden, um Gefahren zu vermeiden.
- ▶ Der Einsatz von Teilen und Zusätzen, die nicht vom Hersteller empfohlen wurden, können zu Verletzungen führen.
- ▶ Nicht im Freien verwenden.
- ▶ Das Kabel darf nicht über heiße Oberflächen oder den Rand eines Tisches hängen.
- ▶ Verwenden Sie das Gerät nur für den bestimmungsgemäßen Gebrauch.

HINWEIS

- ▶ Stecken Sie Ihre Hände oder andere Utensilien während des Mixens nicht in das Gefäß, um die Gefahr von schlimmen Verletzungen von Personen oder Beschädigungen des Gerätes zu vermeiden.
- ▶ Der Schaber kann verwendet werden, allerdings nur, wenn das Gerät nicht in Betrieb ist.
- ▶ Die Klingen sind sehr scharf. Gehen Sie vorsichtig damit um.
- ▶ Betreiben Sie den Mixer nur mit dem Deckel.
- ▶ Entfernen Sie vor dem Mixen von heißen Flüssigkeiten den Messbecher des zweiteiligen Deckels.
- ▶ Befüllen Sie das Gefäß nicht mehr als bis zur 3 Cup-Markierung.
- ▶ Dieses Gerät ist nur für den haushaltsüblichen Gebrauch vorgesehen.
- ▶ BEWAHREN SIE DIESE ANLEITUNG AUF.

2.3 Gefahr durch elektrischen Strom

⚠GEFAHR

Lebensgefahr durch elektrischen Strom!

Beim Kontakt mit unter Spannung stehenden Leitungen oder Bauteilen besteht Lebensgefahr! Beachten Sie die folgenden Sicherheitshinweise, um eine Gefährdung durch elektrischen Strom zu vermeiden:

- ▶ Zum Schutz vor elektrischem Schlag Netzkabel, Gerät oder Stecker nicht in Wasser oder andere Flüssigkeit eintauchen.
- ▶ Dieses Gerät besitzt einen 3-adrigen Stecker mit Schutzkontakt, um die Gefahr eines elektrischen Schlags zu reduzieren. Dieser Stecker passt nur in spezielle Steckdosen. Falls er nicht in Ihre Steckdose passt, kontaktieren Sie einen qualifizierten Elektriker.
- ▶ Ändern Sie den Stecker in keinsten Weise ab. Falls Sie ein Verlängerungskabel verwenden, sollte es ein 3-adriges Kabel mit Schutzkontakt sein.

3 Inbetriebnahme

In diesem Kapitel erhalten Sie wichtige Hinweise zur Inbetriebnahme des Gerätes. Beachten Sie die Hinweise, um Gefahren und Beschädigungen zu vermeiden.

3.1 Sicherheitshinweise

⚠WARNUNG

Bei der Inbetriebnahme des Gerätes können Personen- und Sachschäden auftreten!

Beachten Sie die folgenden Sicherheitshinweise, um die Gefahren zu vermeiden:

- ▶ Verpackungsmaterialien dürfen nicht zum Spielen verwendet werden. Es besteht Erstickenungsgefahr.

3.2 Lieferumfang und Transportinspektion

Der Blender wird standardmäßig mit folgenden Komponenten geliefert:

- Basis
- Deckel mit Messbecher
- Mixgefäß mit Klingenaufsatz
- Bedienungsanleitung

HINWEIS

- ▶ Prüfen Sie die Lieferung auf Vollständigkeit und auf sichtbare Schäden.
- ▶ Melden Sie eine unvollständige Lieferung oder Schäden infolge mangelhafter Verpackung oder durch Transport sofort dem Spediteur, der Versicherung und dem Lieferanten.

3.3 Auspacken

Zum Auspacken des Gerätes entnehmen Sie das Gerät aus dem Karton und entfernen Sie das Verpackungsmaterial.

3.4 Entsorgung der Verpackung



Die Verpackung schützt das Gerät vor Transportschäden. Die Verpackungsmaterialien sind nach umweltverträglichen und entsorgungstechnischen Gesichtspunkten ausgewählt und deshalb recycelbar.

Die Rückführung der Verpackung in den Materialkreislauf spart Rohstoffe und verringert das Abfallaufkommen. Entsorgen Sie nicht mehr benötigte Verpackungsmaterialien an den Sammelstellen für das Verwertungssystem »Grüner Punkt«.

HINWEIS

- ▶ Heben Sie wenn möglich die Originalverpackung während der Garantiezeit des Gerätes auf, um das Gerät im Garantiefall wieder ordnungsgemäß verpacken zu können.

3.5 Anforderungen an den Aufstellort

Für einen sicheren und fehlerfreien Betrieb des Gerätes muss der Aufstellort folgende Voraussetzungen erfüllen:

- Das Gerät muss auf einer ebenen und stabilen Oberfläche aufgestellt werden.
- Verwenden Sie das Gerät nicht im Freien.
- Nehmen Sie das Gerät nicht in der Nähe von heißem Gas oder einem heißen Ofen in Betrieb.
- Wählen Sie den Aufstellort so, dass Kinder nicht an das Gerät gelangen können.
- Das Gerät ist nicht für den Einbau in einer Wand oder einem Einbauschränk vorgesehen.
- Stellen Sie das Gerät nicht in einer heißen, nassen oder sehr feuchten Umgebung oder in der Nähe von brennbarem Material auf.

3.6 Elektrischer Anschluss

Für einen sicheren und fehlerfreien Betrieb des Gerätes sind beim elektrischen Anschluss folgende Hinweise zu beachten:

- Vergleichen Sie vor dem Anschließen des Gerätes die Anschlussdaten (Spannung und Frequenz) auf dem Typenschild mit denen Ihres Elektronetzes. Diese Daten müssen übereinstimmen, damit keine Schäden am Gerät auftreten.
Im Zweifelsfall fragen Sie Ihre Elektro-Fachkraft.
- Die Steckdose muss über einen 16A-Sicherungsschutzschalter abgesichert sein.
- Der Anschluss des Gerätes an das Elektronetz darf maximal über ein 3 Meter langes, abgewickeltes Verlängerungskabel mit einem Querschnitt von 1,5 mm² erfolgen. Die Verwendung von Mehrfachsteckern oder Steckdosenleisten ist wegen der damit verbundenen Brandgefahr verboten.
- Vergewissern Sie sich, dass das Stromkabel unbeschädigt ist und nicht unter dem Gerät oder über heiße oder scharfkantige Flächen verlegt wird.
- Die elektrische Sicherheit des Gerätes ist nur dann gewährleistet, wenn es an ein vorschriftsmäßig installiertes Schutzleitersystem angeschlossen wird. Der Betrieb an einer Steckdose ohne Schutzleiter ist verboten. Lassen Sie im Zweifelsfall die Hausinstallation durch eine Elektro-Fachkraft überprüfen.
Der Hersteller kann nicht verantwortlich gemacht werden für Schäden, die durch einen fehlenden oder unterbrochenen Schutzleiter verursacht werden.
- Dieses Gerät ist mit einem kurzen Stromkabel ausgestattet, als Sicherheitsmaßnahme, um Verletzungen von Personen oder Beschädigungen des Gerätes durch Stolpern über ein zu langes Kabel vorzubeugen.
- Ein Verlängerungskabel kann verwendet werden, wenn Vorsicht geboten wird. Die Spannung des Verlängerungskabels muss mindestens so hoch sein, wie die Spannung des Gerätes.
- Lassen Sie das Kabel nicht über die Kante von Tischen etc. hängen und halten Sie es von heißen Oberflächen fern.

4 Aufbau und Funktion

In diesem Kapitel erhalten Sie wichtige Hinweise zum Aufbau und zur Funktion des Gerätes.

4.1 Übersicht

Abb. 1

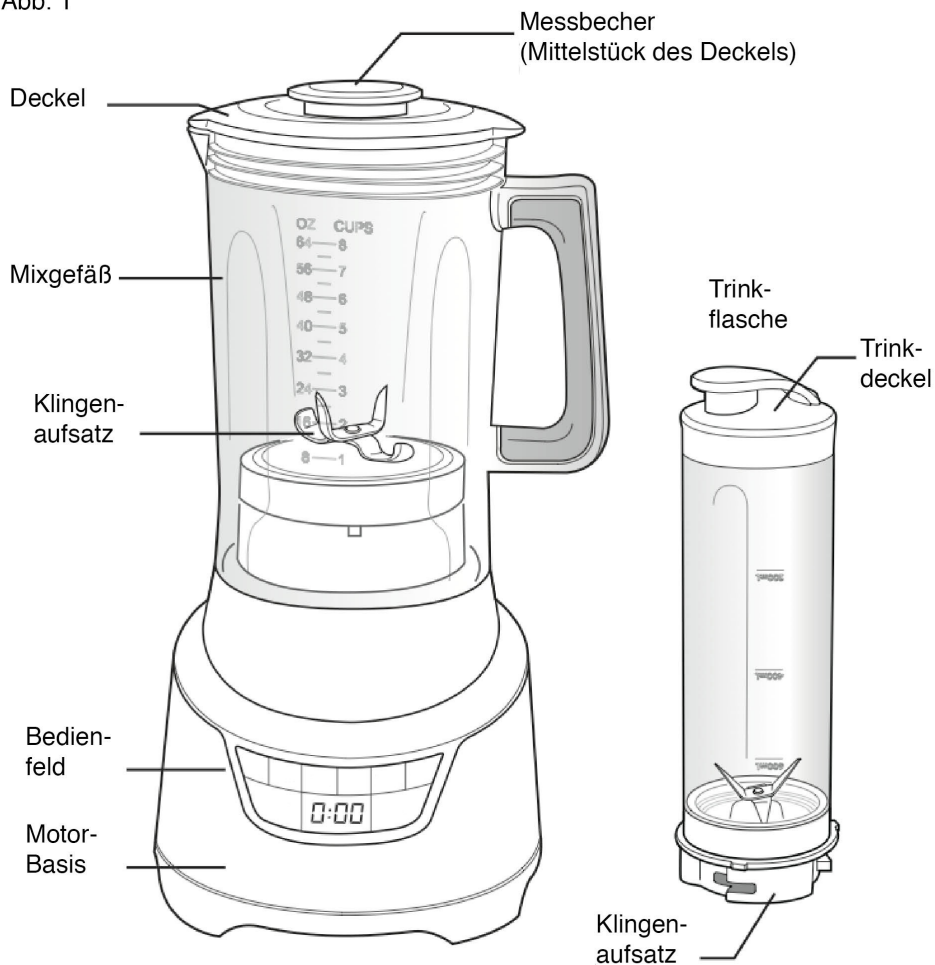

HINWEIS

- ▶ Bitte beachten Sie, dass die Trinkflasche nicht im Lieferumfang enthalten ist. Sie ist als separates Zubehör erhältlich: NOVEA Single Serve, Art. Nr. 3613

4.2 Typenschild

Das Typenschild mit den Anschluss- und Leistungsdaten befindet sich an der Unterseite des Gerätes.

5 Bedienung und Betrieb

In diesem Kapitel erhalten Sie wichtige Hinweise zur Bedienung des Gerätes. Beachten Sie die Hinweise, um Gefahren und Beschädigungen zu vermeiden.

⚠️ WARNUNG

- ▶ Das Gerät während des Betriebes nicht unbeaufsichtigt lassen, um bei Gefahr schnell eingreifen zu können.

5.1 Vorbereiten des Mixers

- Bevor Sie den Mixer zusammenbauen, wischen Sie das Gehäuse mit einem weichen, feuchten Reinigungstuch mit warmem Seifenwasser ab.
- Trocknen Sie es mit einem weichen Tuch ab.
- Reinigen Sie das Mixgefäß mit Klingenaufsatz und den Deckel in warmem Seifenwasser.
- Spülen Sie sie mit klarem Wasser ab und trocknen Sie diese.

⚠️ WARNUNG

- ▶ Geben Sie den Mixer bzw. die Basis niemals in Wasser oder andere Flüssigkeiten!
- ▶ Die Klingen sind sehr scharf. Gehen Sie vorsichtig damit um.

1. Platzieren Sie das Mixgefäß so, dass die Pfeile übereinander liegen. Achten Sie darauf, dass das Mixgefäß einrastet (Abb. 2).

Abb. 2

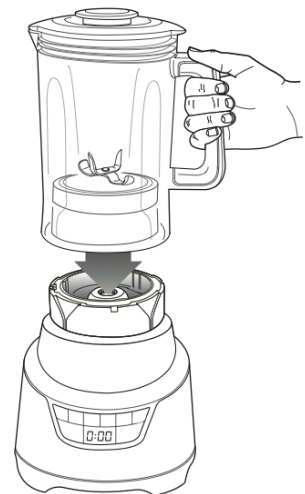

5.2 Gebrauch

Dieser Mixer wurde so konzipiert, dass er auf verschiedene Art und Weisen funktioniert, um Ihre Anforderungen zu erfüllen. Sie können die Funktionen leicht steuern, indem Sie eine der 6 Geschwindigkeitsstufen auswählen:

Es gibt sechs Tasten für die jeweiligen Geschwindigkeitsstufen:

- Mixen / Single Serve
- Zerkleinern
- Mixen
- Pürieren
- Smoothie-Funktion
- Crush Ice-Funktion

Mixen / Single Serve
(ca. 6000 rpm)

Zerkleinern
(ca. 11.000 rpm)



Mixen
(ca. 13.000 rpm)

Pürieren
(ca. 22.000 rpm)

Smoothie-Funktion
(ca. 22.000 rpm)

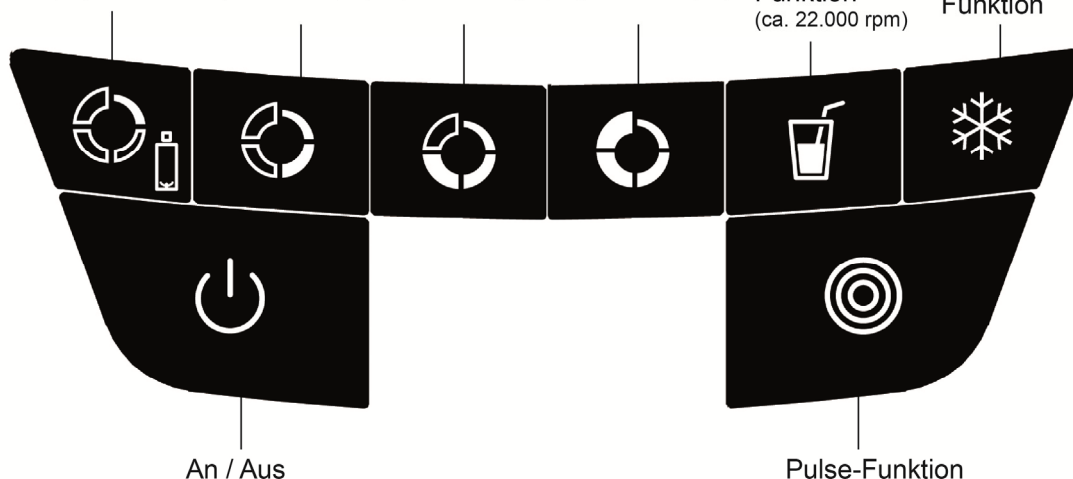
Crush Ice-Funktion







1. Platzieren Sie die Basis bzw. den Motor des Mixers auf eine trockene, ebene und stabile Oberfläche.
2. Platzieren Sie das Mixgefäß auf die Basis.
3. Geben Sie die festen und flüssigen Lebensmittel, die gemixt werden sollen, in das Mixgefäß und platzieren Sie den Deckel darauf, bevor Sie das Gerät starten. Vergewissern Sie sich, dass der Messbecher in der Mitte des Deckels sitzt.
4. Stecken Sie den Stecker in die Steckdose.
5. Drücken Sie , um das Gerät einzuschalten. Das blaue LED-Display zeigt 0:00 für den Timer und  blinkt.

HINWEIS

- Der Mixer schaltet sich, wenn keine Taste betätigt wird, nach 2 Minuten in den Standby-Modus. Um den Mixer wieder zu aktivieren, drücken Sie .

Zerkleinern / Mixen / Pürieren / Smoothie

1. Legen Sie eine Hand auf das Mixgefäß bzw. den Deckel.
2. Drücken Sie  /  /  / . Die Taste leuchtet blau auf und der Timer beginnt, von 0:00 zu zählen.
3. Der Timer stoppt und der Mixer stellt sich nach 1 Min. ab.
4. Um Lebensmittel hinzuzufügen, entnehmen Sie den Messbecher aus dem Deckel. Geben Sie dann die Lebensmittel durch das Loch und platzieren Sie den Messbecher wieder (s. Abb. 5).
5. Sie können die jeweilige Taste erneut drücken oder , um das Gerät jederzeit anzuhalten.

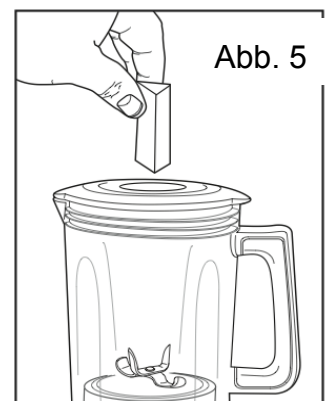



Crush Ice-Funktion







1. Um Eiswürfel zu zerkleinern sollten Sie immer Flüssigkeit in Mixbehälter einfüllen. Beginnen Sie mit etwa 450 ml Flüssigkeit und geben Sie ca. zwei Hände voll Eiswürfel hinzu.
2. Legen Sie eine Hand fest auf den Deckel des Mixers.
3. Drücken Sie , das Gerät mixt für eine Sekunde und pausiert für zwei Sekunden.
4. Dies wiederholt sich 5 Mal. Der Mixer mixt anschließend durchgehend für 45 Sekunden und schaltet sich danach aus.
5. Wenn mehr Eis benötigt wird, entfernen Sie den Messbecher in der Mitte des Deckels und fügen Sie einzelne Eiswürfel durch das Loch hinzu.

⚠ WARNUNG

- Zerkleinern Sie Eiswürfel NIEMALS ohne Flüssigkeit. Ansonsten kann es zu Beschädigungen der Klingen, des Motors oder zu persönlichen Verletzungen kommen.

Pulse-Modus (stoßweiser Betrieb)

Der Mixer besitzt eine Pulse-Funktion, die von den anderen Geschwindigkeitsstufen gesteuert wird. Das bedeutet, dass die Funktion nur funktioniert, wenn Sie  drücken und anschließend eine Geschwindigkeitsstufe (außer Single Serve!) auswählen. Alle anderen Geschwindigkeitsstufen mixen durchgehend. Durch Drücken von  mixt das Gerät stoßweise.

1. Um den Mixer im Pulse-Modus, also stoßweise anstatt durchgehend zu betreiben, legen Sie eine Hand auf das Mixgefäß bzw. den Deckel.
2. Drücken Sie . Die Taste leuchtet auf. Das LED-Display zeigt „P“ an.
3. Drücken Sie anschließend  /  /  /  /  für etwa 2 Sekunden. Wenn Sie die Taste loslassen, stoppt der Mixer und schaltet sich aus. Warten Sie, bis die Klingen zum Stehen gekommen sind.
4. Wiederholen Sie diesen Prozess, bis die gewünschte Konsistenz erreicht ist.
5. Um Lebensmittel hinzuzufügen, entnehmen Sie den Messbecher aus dem Deckel. Geben Sie dann die Lebensmittel durch das Loch und platzieren Sie den Messbecher wieder (s. Abb. 5).
6. Drücken Sie  erneut, falls Sie zum normalen Modus zurückkehren möchten.

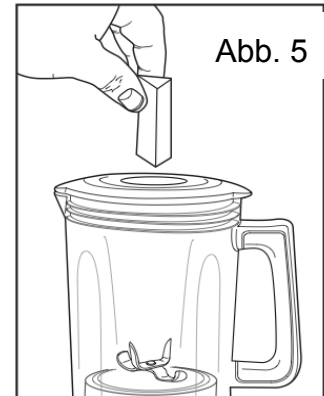

HINWEIS

- ▶  kann, falls gewünscht, auch länger als 2 Sekunden lang gedrückt werden.
- ▶ Die Pulse-Funktion kann nicht mit der Single-Serve-Flasche betrieben werden!

⚠ WARNUNG

- ▶ Berühren Sie nicht die Klingen. Schalten Sie den Mixer immer erst aus und warten Sie, bis die Klingen zum Stehen gekommen sind, bevor Sie das Gefäß oder den Deckel bewegen.
- ▶ Nehmen Sie den Mixer niemals ohne den Deckel und den Messbecher in Betrieb! Durch die Geschwindigkeit der Klingen werden Lebensmittel im Mixgefäß nach oben geschleudert. Ohne den Deckel könnten diese überlaufen.

5.2.1 Gebrauch der Single Serve-Flasche (Einzelportion)

⚠ WARNUNG







Bei der Inbetriebnahme des Zubehörs können Personen- und Sachschäden auftreten!

Beachten Sie die folgenden Sicherheitshinweise, um die Gefahren zu vermeiden:

- ▶ Die Single Serve Flasche nur in zusammengebautem Zustand auf den Mixer aufsetzen! Der Klingenaufsatz darf nicht alleine auf die Basis montiert werden!

1. Stecken Sie den Stecker in die Steckdose.
2. Befüllen Sie die Flasche mit den gewünschten Lebensmitteln und bringen Sie den

Klingenaufsatz an wie in Abb. 6 gezeigt.

3. Stellen Sie die Flasche auf den Kopf und platzieren Sie sie auf die Basis, sodass die Pfeile übereinander liegen.
4. Drehen Sie die Flasche im Uhrzeigersinn.
5. Drücken Sie , die Tasten  und  blinken. Im LED-Display blinkt 0:00.
6. Drücken und halten Sie  um mit dem Mixen zu starten. Lassen Sie die Taste los, um zu stoppen.
7. Das Mixen stoppt nach 1 Minute automatisch, auch wenn Sie die Taste  noch gedrückt halten. Der Countdown wird im Display angezeigt.
8. Die Anzeige wechselt zu 0:00 und blinkt.
9. Drücken Sie  stoßweise für eine Pulse-Funktion.
10. Drehen Sie die Flasche entgegen des Uhrzeigersinns, um sie von der Basis zu entnehmen (Abb. 7).
11. Drehen Sie die Flasche um und stellen Sie sie auf einen geraden Untergrund.
12. Tauschen Sie den Klingenaufsatz durch den Trinkaufsatz aus (s. Abb. 8).
13. Heben Sie die Verschlusskappe des Flaschendeckels, um direkt aus der Flasche zu trinken.



Abb. 6



Abb. 7

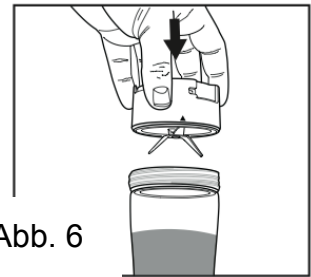

Abb. 8

5.2.2 Tipps und Techniken für das Mixen

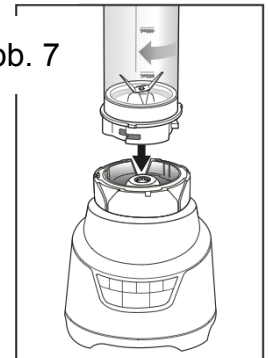
- Für schnelleres und einfaches Mixen, schneiden Sie die Lebensmittel in 2 cm große Stücke, bevor Sie sie in das Mixgefäß geben.
- Um frisches oder gefrorenes Obst zu zerkleinern, schneiden Sie das Obst in etwa 1 cm große Stücke.
- Um Lebensmittel am Besten mit Flüssigkeiten zusammenzumixen, geben Sie zuerst die Flüssigkeit in das Mixgefäß und fügen Sie dann die festen Lebensmittel hinzu.

Die folgenden Funktionen können nicht mit diesem Mixer durchgeführt werden:

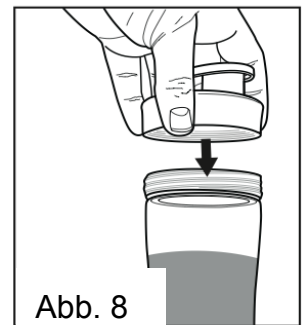
- Eiweiß schlagen
- Sahne schlagen
- Kartoffelpüree herstellen
- Hackfleisch herstellen
- Teig herstellen
- Obst oder Gemüse entsaften

Die folgenden Lebensmittel dürfen niemals mit diesem Mixer verarbeitet werden:

- Knochen
- Große Stücke von gefrorenen Lebensmitteln
- Harte Lebensmittel, wie Kohlrabi

6 Reinigung und Pflege

In diesem Kapitel erhalten Sie wichtige Hinweise zur Reinigung und Pflege des Gerätes. Beachten Sie die Hinweise, um Beschädigungen durch falsche Reinigung des Gerätes zu vermeiden und den störungsfreien Betrieb sicherzustellen.

6.1 Sicherheitshinweise

▲ VORSICHT

Beachten Sie die folgenden Sicherheitshinweise, bevor Sie mit der Reinigung des Gerätes beginnen:

- ▶ Ziehen Sie den Netzstecker des Gerätes vor der Reinigung, und wenn es nicht in Gebrauch ist, aus der Steckdose.
- ▶ Gerät, Kabel und Stecker nicht in Wasser und andere Flüssigkeiten tauchen und nicht in die Spülmaschine geben.
- ▶ Verwenden Sie zur Reinigung keine Metallbürste oder andere scharfen, scheuernden Gegenstände.

6.2 Reinigung

1. Ziehen Sie den Stecker aus der Steckdose, bevor Sie das Gerät reinigen.
2. Spülen Sie für eine einfachere Reinigung die Teile (Mixgefäß, Klingenaufsatz, Deckel und Messbecher) direkt nach dem Mixen aus.
3. Alle entnehmbaren Teile können per Hand oder in der Spülmaschine gereinigt werden.
4. Der Deckel, der Messbecher, den Unterteil des Messbechers und die Dichtung sollten nur im oberen Teil der Spülmaschine gereinigt werden.
5. Bauen Sie alle Teile komplett auseinander, bevor Sie sie in die Spülmaschine geben (außer das Mixgefäß und den Klingenaufsatz).
6. Die Behälter können auch im unteren Teil der Spülmaschine gereinigt werden. Geben Sie die Teile nicht in kochende Flüssigkeiten.

▲ WARNUNG

- ▶ Die Klingen sind sehr scharf. Seien Sie vorsichtig, wenn Sie diese per Hand reinigen, um zu verhindern, dass Sie sich schneiden.
7. Die Basis bzw. der Motor ist resistent gegen Flüssigkeiten. Falls Flüssigkeit jedoch in das Innere gelangt:
 - Ziehen Sie den Stecker heraus.
 - Wischen Sie es mit einem feuchten Tuch ab und trocknen Sie es ab.
 - Tauchen Sie die Basis bzw. den Motor niemals in Wasser!
 8. Verwenden Sie keine scheuernden Reinigungsmittel zur Reinigung, da die Oberfläche zerkratzen oder beschädigt werden können.

7 Entsorgung des Altgerätes

Elektrische und elektronische Altgeräte enthalten vielfach noch wertvolle Materialien. Sie enthalten aber auch schädliche Stoffe, die für ihre Funktion und Sicherheit notwendig waren.

Im Restmüll oder bei falscher Behandlung können diese der menschlichen Gesundheit und der Umwelt schaden. Geben Sie Ihr Altgerät deshalb auf keinen Fall in den Restmüll.



HINWEIS

- ▶ Nutzen Sie die von Ihrem Wohnort eingerichtete Sammelstelle zur Rückgabe und Verwertung elektrischer und elektronischer Altgeräte. Informieren Sie sich gegebenenfalls bei Ihrem Rathaus, Ihrer Müllabfuhr oder bei Ihrem Händler.
- ▶ Sorgen Sie dafür, dass Ihr Altgerät bis zum Abtransport kindersicher aufbewahrt wird.

8 Garantie

Für dieses Produkt übernehmen wir beginnend vom Verkaufsdatum 24 Monate Garantie für Mängel, die auf Fertigungs- oder Werkstofffehler zurückzuführen sind.

Ihre gesetzlichen Gewährleistungsansprüche nach §439 ff. BGB-E bleiben hiervon unberührt. In der Garantie nicht enthalten sind Schäden, die durch unsachgemäße Behandlung oder Einsatz entstanden sind, sowie Mängel, welche die Funktion oder den Wert des Gerätes nur geringfügig beeinflussen. Weitergehend sind Verschleißteile, Transportschäden, soweit wir dies nicht zu verantworten haben, sowie Schäden, die durch nicht von uns durchgeführte Reparaturen entstanden sind, vom Garantieanspruch ausgeschlossen. Dieses Gerät ist für den Gebrauch im privaten Bereich (Haushaltseinsatz) konstruiert und leistungsmäßig ausgelegt. Eine etwaige Nutzung im gewerblichen Einsatz fällt nur soweit unter die Garantie, wie es sich im Umfang mit der Beanspruchung einer privaten Nutzung vergleichen lässt. Es ist nicht für den weitergehenden, gewerblichen Gebrauch bestimmt.

Bei berechtigten Reklamationen werden wir das mangelhafte Gerät nach unserer Wahl reparieren oder gegen ein mängelfreies Gerät austauschen. Offene Mängel sind innerhalb von 14 Tagen nach Lieferung anzuzeigen. Weitere Ansprüche sind ausgeschlossen. Zur Geltendmachung eines Garantieanspruches setzen Sie sich bitte vor einer Rücksendung des Gerätes (immer mit Kaufbeleg!) mit uns in Verbindung.

9 Technische Daten

Gerät	Blender NOVEA B4
Artikel-Nr.	3612
Anschlussdaten	220-240 V, 50 Hz
Leistungsaufnahme	1000 W
Außenabmessungen (B/H/T)	29,5 x 42,5 x 29,5 cm
Nettogewicht	3,973 kg

Original Operating Manual

Blender NOVEA B4



Item No. 3612

10 Operating Manual

10.1 General

Please read the information contained herein so that you can become familiar with your device quickly and take advantage of the full scope of its functions.

Your Blender will serve you for many years if you handle it and care for it properly. We wish you a lot of pleasure in using it!

10.2 Information on this manual

These Operating Instructions are a component of the Blender (referred to hereafter as the device) and provide you with important information for the initial commissioning, safety, intended use and care of the device. The Operating Instructions must be available at all times at the device. This Operating Manual must be read and applied by every person who is instructed to work with the device:

- Commissioning
- Operation
- Troubleshooting and/or
- Cleaning

Keep the Operating Manual in a safe place and pass it on to the subsequent owner along with the device.

10.3 Warning notices

The following warning notices are used in the Operating Manual concerned here.

▲GEFAHR

Danger

A warning notice of this level of danger indicates a potentially dangerous situation.

If the dangerous situation is not avoided, this can lead to death or serious injuries.

- ▶ Observe the instructions in this warning notice in order to avoid the danger of death or serious personal injuries.

▲WARNUNG

Warning

A warning notice of this level of danger indicates a possible dangerous situation.

If the dangerous situation is not avoided, this can lead to serious injuries.

- ▶ Observe the instructions in this warning notice in order to avoid the personal injuries.

▲VORSICHT

Attention

A warning notice of this level of danger indicates a possible dangerous situation.

If the dangerous situation is not avoided, this can lead to slight or moderate injuries.

- ▶ Observe the instructions in this warning notice in order to avoid the personal injuries.

A notice of this kind indicates additional information, which will simplify the handling of the machine.

10.4 Limitation of liability

All the technical information, data and notices with regard to the installation, operation and care are completely up-to-date at the time of printing and are compiled to the best of our knowledge and belief, taking our past experience and findings into consideration.

No claims can be derived from the information provided, the illustrations or descriptions in this manual. The manufacturer does not assume any liability for damages arising as a result of the following:

- Non-observance of the manual
- Uses for non-intended purposes
- Improper repairs
- Technical alterations, modifications of the device
- Use of unauthorized spare parts

Modifications of the device are not recommended and are not covered by the guarantee. All translations are carried out to the best of our knowledge. We do not assume any liability for translation errors, not even if the translation was carried out by us or on our instructions. The original German text remains solely binding.

10.5 Copyright protection

This document is copyright protected. Braukmann GmbH reserves all the rights, including those for photomechanical reproduction, duplication and distribution using special processes (e.g. data processing, data carriers, data networks), even partially. Subject to content and technical changes.

11 Safety

This chapter provides you with important safety notices when handling the device. The device corresponds with the required safety regulations. Improper use can result in personal or property damages.

11.1 Intended use

This device is only intended for use in households in enclosed spaces for

- Mixing, stirring and chopping fruits and vegetables
- Crushing ice cubes

Uses for a different purpose or for a purpose which exceeds this description are considered incompatible with the intended or designated use.

▲WARNING

Warning

Danger due to unintended use!

Dangers can emanate from the device if it is used for an unintended use and/or a different kind of use.

- ▶ Use the device exclusively for its intended use.
- ▶ Observe the procedural methods described in this Operating Manual.

Claims of all kinds due to damages resulting from unintended uses are excluded. The User bears the sole risk.

11.2 General Safety information

HINWEIS

Please note

Please observe the following general safety notices with regard to the safe handling of the device.

- ▶ Read all instructions before using.
- ▶ This appliance can be used by children aged 8 years and above and persons with reduced physical, sensory or mental capabilities or lack of experience and knowledge if they have been given supervision or instruction concerning use of the appliance in a safe way and understand the hazards involved.
- ▶ Children shall not play with the appliance.
- ▶ Cleaning and user maintenance shall not be made by children without supervision.
- ▶ To protect against fire, electric shock and injury to persons, **DO NOT** immerse cord, plug, or the device in water or other liquids.
- ▶ **ALWAYS UNPLUG** the device from power outlet before cleaning, and when storing. Allow to cool before putting on or taking off parts, cleaning or storing.
- ▶ **AVOID** contact with moving parts.
- ▶ **DO NOT** operate any appliance with a damaged cord or plug, or after the appliance malfunctions or has been dropped or damaged in any manner. Return appliance to the nearest authorized service facility for examination, repair or adjustment.
- ▶ The use of accessory attachments not recommended by the appliance manufacturer may result in fire, electric shock or injury to persons.
- ▶ **DO NOT** use outdoors.
- ▶ **NEVER** let the cord hang over the edge of table or counter or touch hot surfaces.
- ▶ **DO NOT** use this device for anything other than its intended use.
- ▶ Keep hands and utensils out of container while blending to reduce the risk of severe injury to persons or damage to the blender. A scraper may be used, but must be used **ONLY** when the blender is not running.
- ▶ Blades are sharp. Handle carefully.
- ▶ **ALWAYS** operate blender with cover in place.
- ▶ When blending hot liquids remove measuring cup from the two-piece lid.
- ▶ Do not fill jar beyond 3-cup level.
- ▶ This appliance is for **HOUSEHOLD USE ONLY**.
- ▶ **SAVE THESE INSTRUCTIONS.**

11.3 Dangers due to electrical power

⚠GEFAHR

Danger

Mortal danger due to electrical power!

Mortal danger exists when coming into contact with live wires or subassemblies! Observe the following safety notices to avoid dangers due to electrical power:

- ▶ Do not dip the cable, device or plug into water or other liquid to prevent an electric shock.
- ▶ This appliance has a grounding 3-prong plug to reduce the risk of electric shock. This plug will fit into an outlet only one way. If the plug does not fit into an available outlet, contact a qualified electrician.
- ▶ Do not modify the plug in any way. If an extension cord is used, it should be a grounding 3-wire cord.

12 Commissioning

This chapter provides you with important safety notices during the initial commissioning of the device. Observe the following notices to avoid dangers and damages:

12.1 Safety information

⚠WARNING

Warning

Personal and property damages can occur during commissioning of the device!

Observe the following safety notices to avoid such dangers:

- ▶ Packaging materials may not be used for playing. There is a danger of suffocation.

12.2 Delivery scope and transport inspection

As a rule, the Blender is delivered with the following components:

- Base
- Blender jar with blade assembly
- Lid with measuring cup
- Operation Manual

HINWEIS

Please note

- ▶ Examine the shipment for its completeness and for any visible damages.
- ▶ Immediately notify the carrier, the insurance and the supplier about any incomplete shipment or damages as a result of inadequate packaging or due to transportation.

12.3 Unpacking

To unpack the device, proceed as follows:

Remove the device out of the carton and remove the packaging material.

12.4 Disposal of the packaging

The packaging protects the device against damages during transit. The packaging materials are selected in accordance with environmentally compatible and recycling-related points of view and can therefore be recycled.



Returning the packaging back to the material loop saves raw materials and reduces the quantities of accumulated waste.

Take any packaging materials that are no longer required to “Green Dot” recycling collection points for disposal.

12.5 Setup location requirements:

In order to ensure the safe and trouble-free operation of the device, the setup location must fulfil the following prerequisites:

- Place the device on a firm and even work surface.
- Do not use the device outdoors.
- Do not operate the product near hot gas or hot stove.
- Choose the setup location in such a way that children cannot reach the device.
- The device is not intended to be installed in a wall or a built-in cupboard.
- Do not set up the device in a hot, wet or extremely damp environment or near flammable material.

12.6 Electrical connection

In order to ensure the safe and trouble-free operation of the device, the following instructions must be observed for the electrical connection:

- Before connecting the device, compare the connection data (voltage and frequency) on the rating plate with those of your electrical network. This data must agree in order that no damages occur in the device. If in doubt, ask your qualified electrician.
- The electrical outlet must be protected by a 16A safety cut-out switch.
- The connection between the device and the electrical network may employ a 3 meter long (max.) extension cable with a cross-section of 1.5 mm². The use of multiple plugs or gangs is prohibited because of the danger of fire that is involved with this.
- Make sure that the power cable is undamaged and has not been installed under the device or over hot or sharp surfaces.
- The electrical safety of the device is only guaranteed if the device is connected to a properly installed protective conductor system. Operations using an electrical outlet without a protective conductor are prohibited. If in doubt, have the house installation checked over by a qualified electrician.

The manufacturer cannot be made responsible for damages that are caused by a missing or damaged protective conductor.

- A short power-supply cord is provided to reduce the risk resulting from becoming entangled in or tripping over a longer cord.
- Extension cords are available and may be used if care is exercised in their use. The marked electrical rating of the extension cord should be at least as great as the electrical rating of the appliance cord.
- The cord should be arranged so that it will not drape over the countertop or tabletop where it can be pulled on by children or tripped over unintentionally.

13 Design and Function

In this chapter, you'll find important information on the design and function of the device.

13.1 Overview

Fig. 1

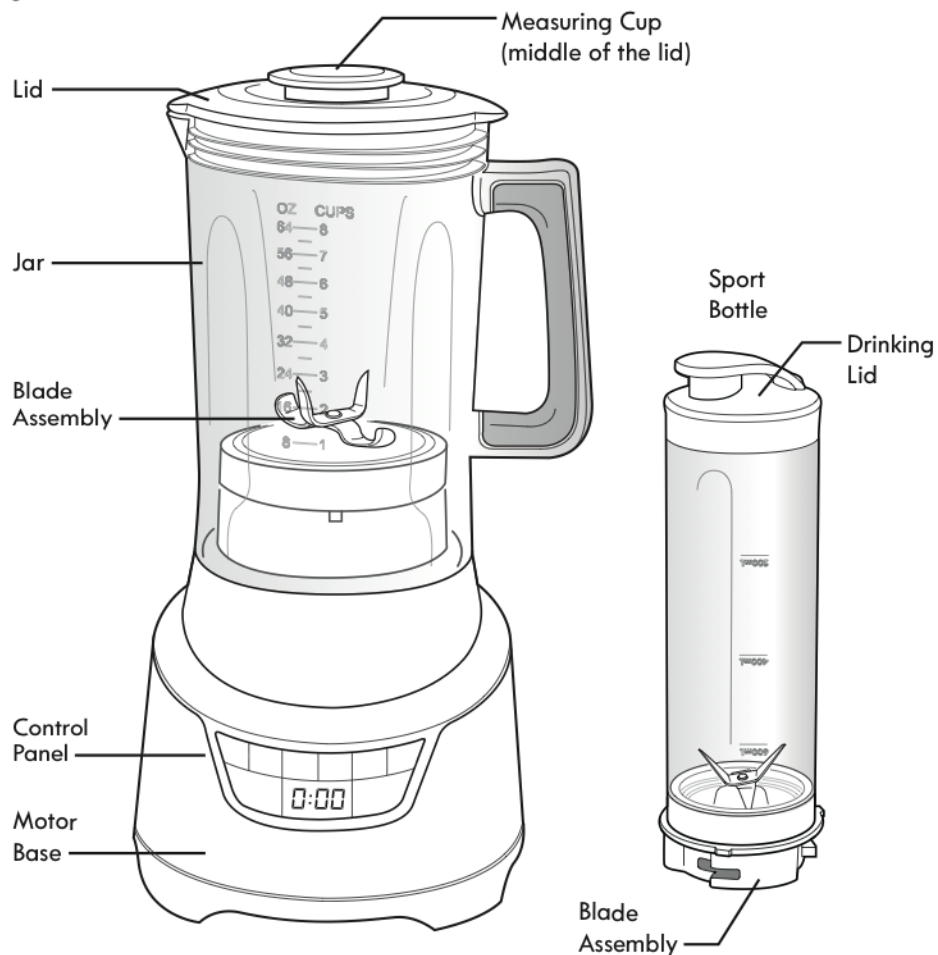

HINWEIS Please note

- Please consider that the Sport Bottle is not part of the delivery scope. It is separately available: NOVEA Single Serve, Item No. 3613

13.2 Rating plate

The rating plate with the connection and performance data can be found beneath the device.

14 Operation and Handling

This chapter provides you with important notices with regard to operating the device. Observe the following notices to avoid dangers and damages.

⚠️ WARNUNG Warning

- ▶ Do not leave the appliance unsupervised during operation.

14.1 Preparing the Blender

- Before assembling your blender, wipe blender base with a warm sudsy cloth, then wipe clean with a damp cloth.
- Dry with a soft cloth.
- Wash blender jar and the lid in warm, sudsy water.
- Rinse and wipe parts dry.

⚠️ WARNUNG Warning

- ▶ NEVER place blender motor/base in water or other liquid.
- ▶ Blades are sharp. Handle carefully.

1. Align the guides of the collar with the guides on the motor base and lower securely into place (Fig. 2).

Fig. 2

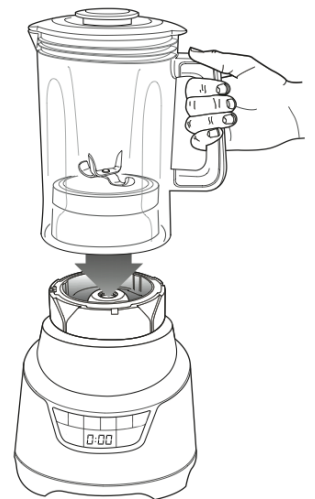



14.2 Use

Your blender has been designed to work in a variety of ways to suit your blending needs. You can easily control its function by selecting one of the 6 speed settings.

There are six control button speed settings:

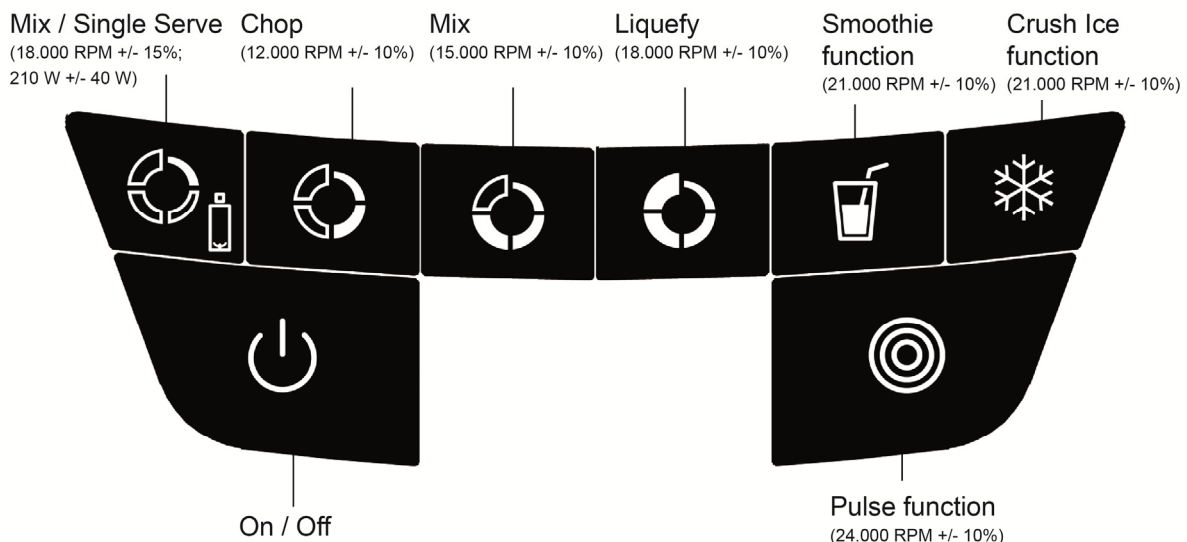
- Mix / Single Serve
- Chop
- Mix
- Liquefy
- Smoothie function
- Crush Ice function







1. Place Blender motor/base on a dry, level, stable surface.
2. Set jar into place on motor/base.
3. Place the food solids and liquids to be blended into the jar and put the lid on the jar before blending. Be sure the measuring cup is in place in the middle of the lid.
4. Plug power cord into a standard electrical outlet.
5. Press  to turn the blender on. The blue LED will display 0:00 for the timer, and  will flash.

HINWEIS

Please note

- ▶ The blender will enter stand-by mode after 2 minutes if no button is pressed. To re-activate the blender from stand-by mode, press .

Chop / Mix / Liquefy / Smoothie function

1. Rest one hand on top of blender jar with lid securely in place.
2. Press  /  /  / . The button will illuminated blue and the timer will begin counting up from 0:00.
3. The timer will stop and the blender will turn off at 1 minute.
4. You can press the button again or press  at any time to cancel the operation.

Crush Ice function



1. To crush ice, ALWAYS have liquid in the jar. Start out with 450 ml of liquid, and add about two hands full of ice cubes.
2. Hold one hand firmly on the lid.
3. Press , the Blender will spin for one second and rest for two seconds.
4. This will repeat 5 times. The blender will then run continuously for 45 seconds and then turn off.
5. If more ice is needed, remove the measuring cup in the middle of the lid and add cubes one at a time through the hole in the lid.







⚠WARNING

Warning

- ▶ DO NOT CRUSH ICE WITHOUT LIQUID. Failure to follow all of the above directions can result in damage to the blades, jar, blender motor, and possibly result in personal injury.

Pulse mode (intermittent operation)

The blender has a pulse mode that is controlled by the other speed settings. This means it operates only by pressing  and then choosing a speed level (except Single Serve!). All other speeds are continuous cycle operation. By pressing  the device blends intermittently.

1. To run the blender intermittently (pulse mode) rather than continuously, rest one hand on top of blender jar with lid securely in place.
2. Press . The button light will illuminate. LED displays 'P'.
3. Then press  /  /  /  / , hold it for 2 seconds. When you release the button the blender will stop and turn off. Allow blades to coast to a stop.
4. Repeat procedure until contents reach desired consistency.

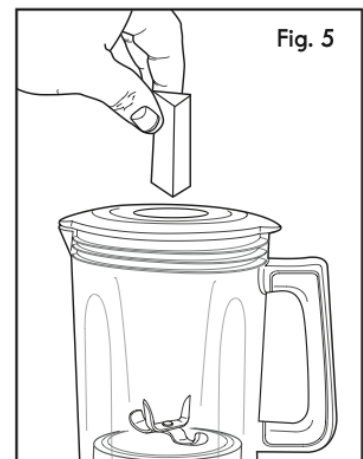

5. To add food or fruit to the jar, remove the measuring cup in the middle of the lid. Add the food or fruit through the hole in the middle of the lid and then replace the measuring cup on lid (see fig. 5)
6. Press  again if you want to go back to normal state.

HINWEIS

Please note

- ▶  button can be held longer than 2 seconds if needed.
- ▶ The Pulse mode cannot be combined with the Single Serve function!

⚠ WARNUNG

Warning

- ▶ Do not touch blades. Always turn blender off and wait until blades have stopped rotating before moving jar or lid.
- ▶ NEVER start up the blender without the lid and measuring cup. The speed of the blades will throw contents high up in the jar, and without the lid could spill out.

14.2.1 Using the Single Serve bottle







⚠ WARNUNG

Warning

Personal and property damages can occur during commissioning of the accessory!

Observe the following safety notices to avoid such dangers:

- ▶ Only put the Single Serve Bottle onto the blender if it is completely assembled! Do not put the blade assembly onto the base on its own!

1. Insert the plug into an appropriate wall socket.
2. Fill the bottle with desired food and secure the blade assembly lid onto the bottle as shown in Fig. 6.
3. Turn the bottle upside down and place it onto the motor base, aligning the tabs on the bottle with the motor base.
4. Turn the bottle clockwise.
5. Press , the buttons  and  will flash. LED display will flash with 0:00.
6. Press and hold  to start blending. Release the button to stop blending.
7. Blending will stop after 1 minute, even if  is still pressed. The countdown is shown in the display.
8. Counter returns to 0:00 and illumination starts flashing.
9. Press  momentarily for pulsed operation.
10. Rotate the bottle counterclockwise and take it out from the base (Fig. 7).
11. Turn the bottle over and rest it on a flat surface.
12. Replace the blade assembly with the drinking lid (Fig. 8)
13. Raise the cap on the drinking lid to drink the blended contents directly out of the bottle.

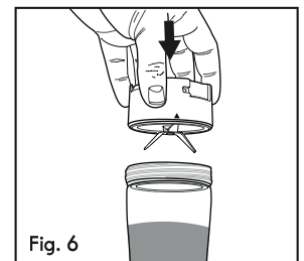

Fig. 6

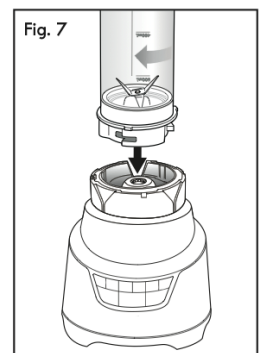

Fig. 7

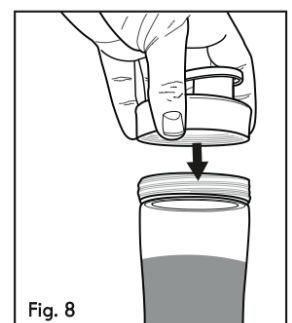

Fig. 8

14.2.2 Blender tips and techniques

- For quicker, easier blending, cut food into 2 cm long pieces before adding to blender jar.
- To chop or grate either fresh or frozen fruit, cut fruit into pieces about 1 cm long.
- To best circulate foods or fruit that are to be blended with liquid, pour the liquid into the jar first, then add the solid foods or fruit.

The following tasks cannot be performed efficiently with a blender:

- beating egg whites
- whipping cream
- mashing potatoes
- grinding meats
- mixing dough
- extracting juices from fruit and vegetables

The following items should never be placed in the blender jar, as they can cause damage:

- bones
- large pieces of solid frozen foods
- dense, tough foods such as turnips.

15 Cleaning and Maintenance

This chapter provides you with important notices with regard to cleaning and maintaining the device. Please observe the notices to prevent damages due to cleaning the device incorrectly and to ensure trouble-free operation.

15.1 Safety information

▲VORSICHT Attention

Please observe the safety instructions, before cleaning your device.

- ▶ Unplug the device when not in use and before any cleaning.
- ▶ Never immerse the unit, cord or plug in water or other liquids and do not place in the dishwasher.
- ▶ Do not use iron brush, abradant, kitchen cleaner, or sharp cleaning tool for cleaning.

15.2 Cleaning

1. Before cleaning, unplug the blender.
2. Rinse parts (jar, blade assembly, lid and measuring cup inner lid) immediately after blending for easier cleanup.
3. All removable parts can be washed by hand or in a dishwasher.
4. The lid, measuring cup, collar and gasket should be placed in the top rack only.
5. Disassemble all parts from each other before placing in the dishwasher (except jar and blades).
6. The jars are bottom rack dishwasher-safe. Do not place the jar or any other parts in boiling liquids.

▲WARNING Warning

- ▶ The blender blades are sharp. Be very careful when washing them by hand to avoid being cut.
7. The motor/base is designed to be resistant to liquids. If liquids spill into the motor/base:
 - Unplug the motor/base.
 - Wipe with a damp cloth and dry thoroughly.
 - NEVER immerse the motor/base in water.
 8. Do not use abrasive scouring pads or cleaners on base as finish may become scratched or damaged.

16 Disposal of the Old Device

Old electric and electronic devices frequently still contain valuable materials. However, they also contain damaging substances, which were necessary for their functionality and safety.

If these were put in the non-recyclable waste or were handled incorrectly, they could be detrimental to human health and the environment.

Therefore, do not put your old device into the non-recyclable waste under any circumstances.



HINWEIS Please note

- ▶ Utilise the collection point, established in your town, to return and recycle old electric and electronic devices. If necessary, contact your town hall, local refuse collection service or your dealer for information.
- ▶ Ensure that your old device is stored safely away from children until it is taken away.

17 Guarantee

We provide a 24 month guarantee for this product, commencing from the date of sale, for faults which are attributable to production or material faults.

Your legal guarantee entitlements in accordance with § 439 ff. BGB-E remain unaffected by this. The guarantee does not include damages, which were incurred as a result of improper handling or use, as well as malfunctions which only have a minor effect on the function or the value of the device. Consumables, transit damages, inasmuch as we are not responsible for these, as well as damages, which were incurred as a result of any repairs that were not performed by us, are also excluded from the guarantee entitlements. This device is designed for use in domestic situations and has the appropriate performance levels. Any use in commercial situations is only covered under the guarantee to the extent that it would be comparable with the stresses of being used in a domestic situation. It is not intended for any additional, commercial use.

In the event of justified complaints, we will repair the faulty device at our discretion or replace it with a trouble-free device. Any pending faults must be reported within 14 days of delivery. All further claims are excluded. To enforce a guarantee claim, please contact us prior to returning the device (always provide us with proof of purchase).

18 Technical Data

Device	Blender NOVEA B4
Item No.:	3612
Mains data	220-240 V, 50 Hz
Power consumption	1000 W
External measurements (W x H x D):	29,5 x 42,5 x 29,5 cm
Net weight	3,973 kg

Mode d'emploi

Blender NOVEA B4



N°. d'article 3612

19 Mode d'emploi

19.1 Généralités

Veillez lire les indications de ce manuel afin de vous familiariser rapidement avec l'appareil et afin de pouvoir utiliser l'ensemble de ses fonctions.

Votre Blender vous sera fidèle de nombreuses années si vous l'utilisez et l'entretenez conformément. Nous vous souhaitons beaucoup de plaisir lors de son utilisation.

19.2 Informations relatives à ce manuel

Ce mode d'emploi appartient le Blender (nommé par la suite l'appareil) et vous donne des indications importantes pour la mise en service, la sécurité, l'utilisation conforme et l'entretien de l'appareil. Le mode d'emploi doit être en permanence disponible près de l'appareil. Il doit être lu et mis en application par toute personne effectuant :

- sa mise en service, • son utilisation, • sa réparation et/ou • son entretien.

Veillez conserver ce mode d'emploi, et le transmettre au propriétaire suivant de l'appareil.

19.3 Avertissements de danger

Dans le présent mode d'emploi vous pourrez trouver les avertissements suivants :



GEFAHR

Danger

Un avertissement à ce niveau de danger signale un risque de situation dangereuse.

Si cette situation dangereuse n'est pas évitée, elle peut entraîner la mort ou des blessures dangereuses.

- ▶ Il faut suivre les instructions données dans cet avertissement afin de prévenir tout danger de mort ou de blessures graves pour les personnes.



WARNUNG

Attention

Ce niveau de risque indique la présence possible d'une situation de danger.

Si cette situation dangereuse n'est pas évitée, elle peut entraîner des blessures graves.

- ▶ Il faut suivre les instructions données dans cet avertissement afin de prévenir tout danger de blessures graves.



VORSICHT

Prudence

Ce niveau de risque indique la présence possible d'une situation de danger.

Si cette situation dangereuse n'est pas évitée, elle peut entraîner des blessures légères ou superficielles.

- ▶ Il faut suivre les instructions données dans cet avertissement afin de prévenir les blessures de personnes.

Cette indication est accompagnée d'informations complémentaires pour faciliter l'utilisation de l'appareil.

19.4 Limite de responsabilités

Tous les renseignements techniques, données et instructions d'installation, de fonctionnement et d'entretien contenus dans ce manuel sont parfaitement actuels au moment de la publication et tiennent compte de notre expérience réalisée jusqu'ici et de nos connaissances actuelles en toute bonne foi. Les indications, illustrations et descriptions contenues dans ce manuel ne peuvent donner lieu à aucun recours. Le constructeur décline toute responsabilité pour les dommages causés par :

- le non respect du mode d'emploi
- l'utilisation non conforme
- des réparations non professionnelles
- l'utilisation de pièces non autorisées
- des modifications techniques, modifications de l'appareil

Les modifications de l'appareil ne sont pas recommandées et ne sont pas couvertes par la garantie. Les traductions ont été réalisées avec la meilleure fidélité possible. Nous déclinons toute responsabilité pour les erreurs de traduction, même si la traduction a été réalisée par nos soins ou sur notre demande. Seul le texte original en allemand fait force de loi.

19.5 Protection intellectuelle

Cette documentation est protégée par la loi sur la propriété intellectuelle.

Tous droits de reproduction aussi photomécaniques, de multiplication et de diffusion du texte, dans sa totalité ou en partie, au moyen de processus spéciaux (par exemple informatique, sur support électronique ou en réseau), sont réservés à la Sté. Braukmann GmbH. Modifications techniques et de contenu réservées.

20 Sécurité

Ce chapitre vous indiquera des consignes de sécurité importantes pour l'utilisation de cet appareil. Cet appareil répond aux directives de sécurité prescrites. Une utilisation non conforme peut toutefois entraîner des dommages sur les personnes et matériels.

20.1 Utilisation conforme

Cet appareil est conçu uniquement pour une utilisation ménagère à l'intérieur de locaux

- Remuer, hacher et mixer des fruits et des légumes
- Piler la glace

Toute autre utilisation est considérée comme non conforme.

▲WARNING**Attention****Danger en cas d'utilisation non conforme !**

En cas d'usage non conforme et/ou non approprié l'appareil peut devenir une source de danger.

- ▶ Utiliser l'appareil uniquement de façon conforme.
- ▶ Respecter les procédures décrites dans ce mode d'emploi.

Tout recours en garantie est supprimé en cas de dommages causés par une utilisation non conforme. L'utilisateur est entièrement responsable des risques encourus.

20.2 Consignes de sécurités générales**HINWEIS****Remarque**

Pour une utilisation en toute sécurité de l'appareil veuillez observer les consignes générales de sécurités suivantes :

- ▶ Lisez toutes les instructions.
- ▶ Cet appareil peut être utilisé par les enfants âgés de plus de 8 ans et par les personnes atteintes d'un handicap mental, sensoriel ou physique si elles ont au préalable été instruites de sa manipulation en sécurité et comprennent ses éventuels dangers.
- ▶ Les enfants ne doivent pas jouer avec l'appareil.
- ▶ Le nettoyage et l'entretien ne doivent pas être faits par des enfants sans surveillance.
- ▶ Pour protéger contre les chocs électrique, ne plongez pas le cordon, la fiche ou l'appareil dans l'eau ou d'autres liquide.
- ▶ Débranchez l'appareil lorsqu'il n'est pas utilisé et avant de le nettoyer.
- ▶ Évitez de toucher les pièces en mouvement.
- ▶ Ne pas utiliser un appareil avec un cordon ou une fiche endommagé ou lorsque l'appareil ou a été endommagé de quelque manière. Donnez l'appareil au service autorisé le plus proche installation pour examen, réparation ou réglage.
- ▶ L'utilisation d'accessoires non recommandés par le fabricant de l'appareil peut provoquer des blessures.
- ▶ Ne pas utiliser à l'extérieur.
- ▶ Ne pas laisser pendre le cordon de la table ou comptoir, ni toucher à chaud surfaces.
- ▶ Ne pas utiliser cet appareil que pour l'utilisation prévue.
- ▶ Pendant le mixage, ne mettez pas les mains ou tout autre utensile dans le récipient afin d'éviter le risque de blessures graves sur les personnes ou les détériorations de l'appareil.
- ▶ La raclette peut être utilisée, mais toutefois uniquement lorsque l'appareil n'est pas en fonctionnement.
- ▶ Les lames sont très affûtées et doivent être manipulées avec beaucoup de précautions.
- ▶ Utilisez le mixer uniquement avec son couvercle.
- ▶ Avant le mixage de liquides chauds, vous devez retirer la partie centrale du couvercle en deux parties.
- ▶ Ne remplissez pas le bol au dessus du marquage de 3 tasses.
- ▶ Cet appareil est destiné à un usage domestique.
- ▶ CONSERVER CES INSTRUCTIONS.

20.3 Dangers du courant électrique

⚠GEFAHR Danger

Danger de mort par électrocution !

Danger de mort en cas de contact avec des câbles ou des pièces sous tension !
Pour éviter les risques d'électrocution veuillez observer les consignes de sécurité suivantes :

- ▶ Pour protéger contre les chocs électrique, ne plongez pas le cordon, la fiche ou l'appareil dans l'eau ou d'autres liquide.
- ▶ Cet appareil dispose d'une fiche à trois pôles avec une sécurité de contact pour réduire le danger d'une décharge électrique. Cette fiche ne s'adapte qu'à des prises spéciales. Si la fiche ne s'adapte pas à la prise, veuillez contacter un électricien qualifié.
- ▶ Vous ne devez en aucun cas procéder à une modification de la fiche. Si vous utilisez un câble de prolongation, il faut que ce soit un câble à trois fils avec sécurité de contact.

21 Mise en service

Ce chapitre est consacré à des indications importantes concernant la mise en service de l'appareil. Observez les indications pour éviter les dangers et les détériorations.

21.1 Consignes de sécurité

⚠WARNUNG Attention

Lors de la mise en service de l'appareil peuvent se produire des dommages pour les biens et les personnes !

Pour éviter les dangers veuillez observer les consignes de sécurité suivantes :

- ▶ Ne pas utiliser les matériaux d'emballage pour jouer. Danger d'étouffement.

21.2 Inventaire et contrôle de transport

Le Blender est livré de façon standard avec les composants suivants :

- Base
- Récipient de mixage avec des lames
- Couvercle avec mesurette
- Mode d'emploi original

HINWEIS Remarque

- ▶ Vérifier l'intégralité de la livraison et les éventuels défauts visuels.
- ▶ En cas de livraison incomplète ou de dégâts en raison d'un emballage insuffisant ou du transport veuillez en avertir immédiatement l'expéditeur, l'assurance et le livreur.

21.3 Déballage

Retirer l'appareil du carton et éliminez les matériaux d'emballage.

21.4 Elimination des emballages

L'emballage protège l'appareil contre les dégâts de transport. Les matériaux d'emballage ont été choisis selon des critères environnementaux et de techniques d'élimination, c'est pourquoi ils sont recyclables. Le retour des emballages dans le circuit des matières épargne les matières premières et restreint le volume des déchets.

Éliminez les emballages inutiles dans les points de collecte destinés au système de recyclage avec le logo «Point vert».



HINWEIS

Remarque

- Veuillez si possible conserver l'emballage original pendant la durée de la garantie de l'appareil afin de pouvoir emballer correctement l'appareil en cas de recours en garantie.

21.5 Exigences pour l'emplacement d'utilisation

Pour un fonctionnement sûr et sans problème de l'appareil, son emplacement d'utilisation doit être choisi selon les critères suivants :

- L'appareil doit être posé sur une surface plane et stable.
- Ne pas utiliser l'appareil extérieur.
- Ne pas placer sur ou près d'un gaz ou électrique chaud, ou dans un four chaud.
- Choisir un emplacement de sorte que les enfants ne puissent pas accéder aux surfaces chaudes de l'appareil.
- L'appareil n'est pas prévu pour une installation dans une niche de mur ou dans un élément de cuisine.
- Ne disposez pas l'appareil dans un environnement chaud, mouillé ou très humide ou à proximité de matériaux inflammables.

21.6 Raccordement électrique

Pour une utilisation de l'appareil sûre et sans panne, il faut observer les indications suivantes pour le raccordement électrique :

- Avant de brancher l'appareil il faut comparer les données de raccordement (tension et fréquence) de la plaque signalétique avec celles de votre réseau. Ces données doivent correspondre, afin de ne pas exposer l'appareil à des dégradations. En cas de doute renseignez-vous auprès d'un électricien.
- La prise de réseau doit être protégée par une protection de 16A.
- Le branchement de l'appareil doit être raccordé au réseau électrique par un câble d'un maximum de 3 mètres avec des conducteurs d'une section de 1,5 mm². Il est interdit d'utiliser des multiprises ou des barrettes de prises multiples en raison des dangers potentiels.
- Assurez-vous que le câble électrique est en parfait état et qu'il n'est pas disposé sous le grille-pain ou des surfaces chaudes ou des bords coupants.
- La sécurité électrique de l'appareil est garantie uniquement lorsqu'il est raccordé à un circuit électrique avec un système de protection installé en toute conformité. Il est interdit de l'utiliser avec une prise non protégée. En cas de doute faites vérifier l'ensemble de l'installation électrique par un électricien.

Le constructeur ne peut pas être tenu responsable pour les dégâts causés par un conducteur de masse absent ou interrompu.

- Cet appareil est équipé d'un cordon d'alimentation court, c'est une mesure de sécurité destinée à éviter les blessures aux personnes ou les détériorations de l'appareil lorsqu'une personne trébuche à cause d'un câble trop long.
- Un câble de prolongation peut être utilisé si la prudence est de rigueur. La tension indiquée sur le câble de prolongation doit être au moins aussi élevée que celle de l'appareil.
- Ne laissez pas pendre le cordon sur le bord des tables et maintenez le éloigné des surfaces chaudes.

22 Assemblage et Fonction

Dans ce chapitre on trouvera des renseignements importants sur l'assemblage et la fonction de la machine.

22.1 Vue d'ensemble

Fig. 1

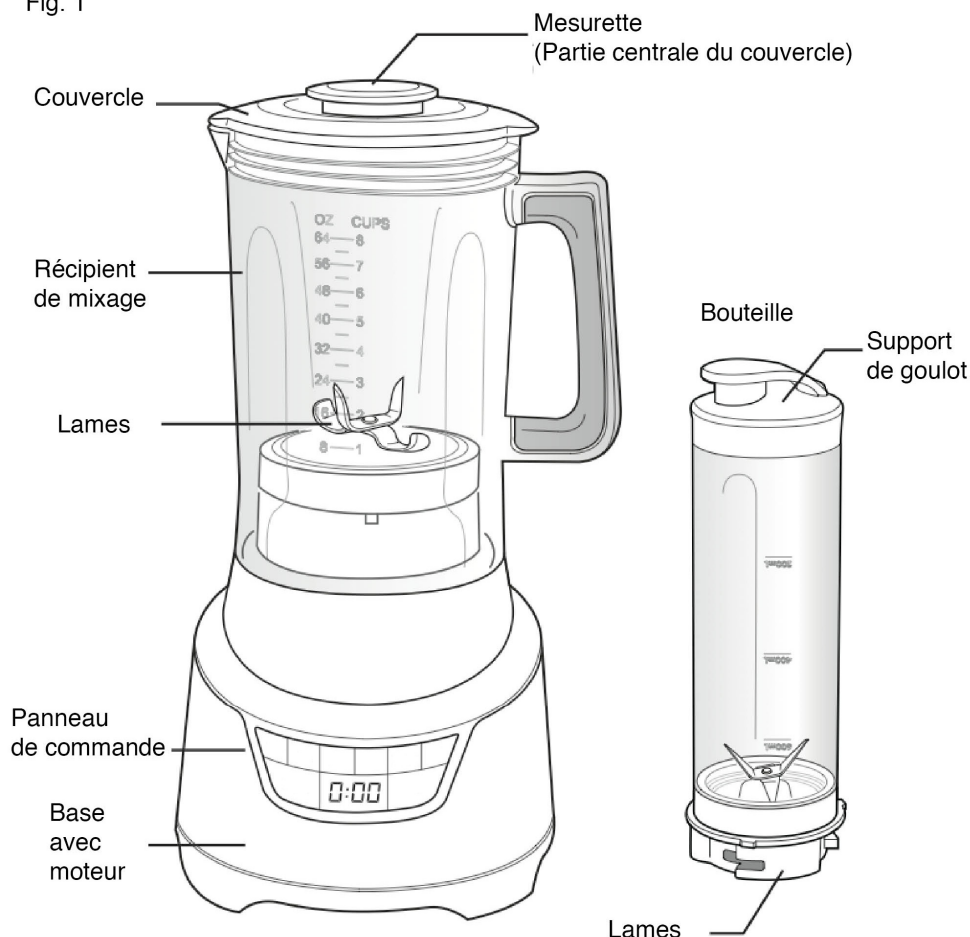

HINWEIS

Remarque

- Notez s'il vous plaît que la bouteille n'est pas inclus. Elle est disponible en option: NOVEA Single Serve, N° d'art. 3613

22.2 Plaque signalétique

La plaque signalétique indiquant les données de raccordement et de puissance se trouve sous l'appareil.

23 Commande et fonctionnement

Ce chapitre est consacré à des indications importantes sur la commande de l'appareil. Pour éviter tout risque et dégradations veuillez observer les indications.

⚠️ **WARNING** Attention

- ▶ Pendant son fonctionnement ne pas l'laisser l'appareil sans surveillance, afin de pouvoir intervenir rapidement en cas de danger.

23.1 Préparation du Blender

- Avant de procéder au montage du mixeur, frottez le boîtier avec un chiffon doux et humide et de l'eau chaude savonneuse.
- Séchez-le à l'aide d'un chiffon doux.
- Nettoyez le bol mélangeur et le couvercle dans de l'eau chaude savonneuse.
- Rincez-les à l'eau claire et séchez-les.

⚠️ **WARNING** Attention

- ▶ Ne mettez jamais le mixeur ni même la base dans l'eau ou tout autre liquide !
- ▶ Les lames sont très affûtées et doivent être manipulées avec beaucoup de précautions.

1. Placez le bol mélangeur de telle sorte que les flèches soient alignées. Assurez-vous que le bol mélangeur est bien en place (Fig. 2).

Fig. 2

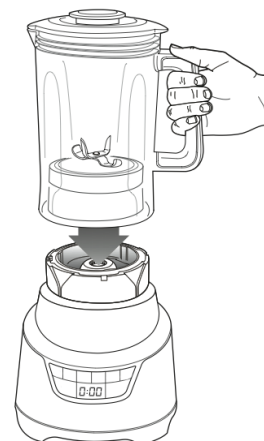



23.2 Mise en service

Ce mixeur a été conçu de telle sorte qu'il puisse fonctionner de différentes manières, pour répondre à vos exigences. Vous pouvez contrôler les fonctions en toute facilité, en sélectionnant une des 6 vitesses.

Il y a six boutons pour chacune des différentes vitesses :

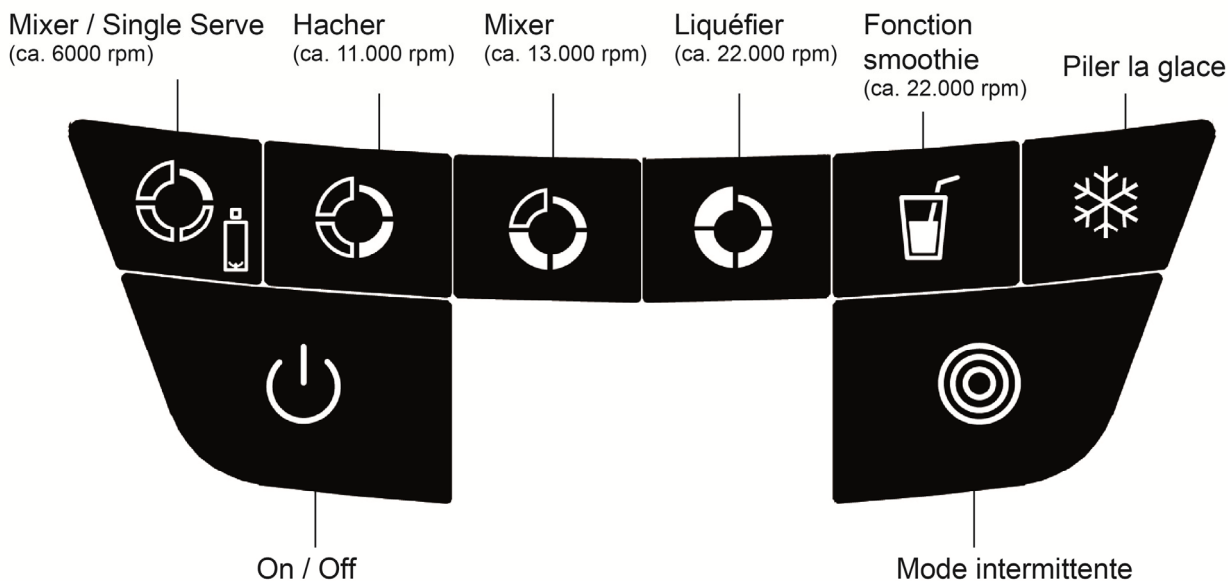
- Mixer / Single Serve
- Hacher
- Mixer
- Liquéfier
- Fonction smoothie
- Piler la glace







1. Placez la base ainsi que le moteur du mixeur sur une surface sèche, plane et stable.
2. Placez le bol mélangeur sur la base.
3. Mettez les aliments solides et liquides destinés à être mélangés dans le bol mélangeur et placez le couvercle par dessus avant de démarrer l'appareil. Veillez à ce que la tasse à mesurer soit bien positionnée au centre du couvercle.
4. Insérez la fiche d'alimentation électrique dans la prise murale.
5. Appuyez  pour démarrer l'appareil. L'écran à LED bleu affiche 0:00 pour la minuterie et  clignote.

HINWEIS

Remarquer

- Le mixeur se met en mode veille si aucun bouton n'est actionné après 2 minutes. Pour activer à nouveau le mixeur, appuyez .

Hacher / Mixer / Liquéfier / Fonction smoothie

1. Placez une main sur le bol mélangeur et le couvercle.
2. Appuyez  /  /  / . Le bouton s'éclaire en bleu et la minuterie commence à décompter de 0:00.
3. La minuterie s'arrête et le mixeur s'éteint 1 minute après.
4. Vous pouvez à nouveau appuyer sur le bouton ou bien appuyer  pour arrêter l'appareil à tout moment.

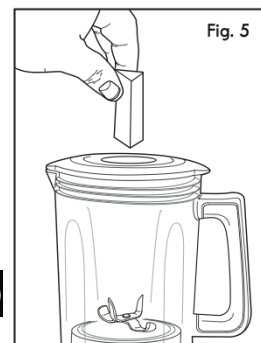

Piler la glace

1. Pour piler de la glace, vous devez toujours verser le liquide dans le récipient du mixeur. Commencez avec environ 450 ml de liquide et ajoutez ensuite environ deux pleines poignées de glaçons.
2. Posez fermement une main sur le couvercle du mixeur.
3. Appuyez , l'appareil mixe pendant une seconde et se met en pause pendant deux secondes.
4. Cette opération se répète 5 fois. Le mixeur mixe ensuite en continu pendant 45 secondes, puis s'éteint.
5. Si vous avez besoin de plus de glace, retirez la tasse à mesurer du centre du couvercle

et ajoutez quelques glaçons supplémentaires à travers l'ouverture.







⚠️ WARNUNG Attention

- ▶ Ne pilez JAMAIS de glace sans liquide. Dans le cas contraire, cela peut entraîner des dommages sur les pales du moteur ou des blessures corporelles.

Pulse mode (mode intermittente)

Le mixeur dispose d'une fonction Pulse qui est commandée à partir des autres vitesses. Cela signifie que la fonction ne marche que lorsque vous appuyez  et que vous sélectionnez ensuite une vitesse (sauf Single Serve !).

Toutes les autres vitesses mixent en continu. En appuyant  l'appareil mixe par impulsions.

1. Pour utiliser le mixeur en mode Pulse, c'est à dire de façon intermittente plutôt qu'en continu, placez une main sur le bol et le couvercle.
2. Appuyez . Le bouton s'allume. L'écran à LED affiche « P ».
3. Appuyez ensuite  /  /  /  /  pendant environ 2 secondes. Lorsque vous relâchez le bouton, le mixeur s'arrête et s'éteint. Attendez jusqu'à ce que les lames se soient arrêtées.
4. Renouvelez ce processus jusqu'à obtenir la consistance désirée.
5. Pour ajouter des aliments, retirez la tasse à mesurer du couvercle. Faites ensuite passer les aliments au travers de l'ouverture et remettez la tasse à mesurer en place (Fig. 5).
6. Appuyez à nouveau  si vous souhaitez revenir au mode normal.

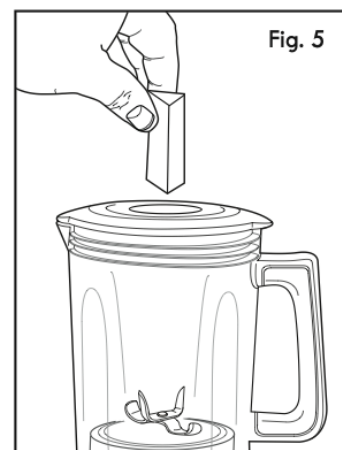

HINWEIS Remarque

- ▶  peut également, si on le souhaite, être appuyé pendant plus de 2 secondes.
- ▶ La fonction Pulse ne peut pas fonctionner avec la fonction Single Serve!

⚠️ WARNUNG Attention

- ▶ Ne touchez pas les lames. Éteignez toujours le mixeur dans un premier temps, et attendez jusqu'à ce que les lames se soient arrêtées, avant de déplacer le bol ou le couvercle.
- ▶ Ne mettez jamais en service le mixeur sans le couvercle et la tasse à mesurer ! Du fait de la vitesse des lames, les aliments contenus dans le bol mélangeur pourraient être projetés par le dessus. Sans le couvercle, cela pourrait déborder.

23.2.1 Utilisez la bouteille Single Serve (portion individuelle)

⚠️ WARNUNG Attention







Lors de la mise en service de l'accessoire peuvent se produire des dommages pour les biens et les personnes !

⚠️ WARNING**Attention**

Lors de la mise en service de l'accessoire peuvent se produire des dommages pour les biens et les personnes !

Pour éviter les dangers veuillez observer les consignes de sécurité suivantes :

► Placez la bouteille Single Serve seulement sur le mixeur quand il est complètement assemblé! N'installez jamais les lames toute seule!

1. Branchez la fiche d'alimentation électrique sur la prise murale.
2. Remplissez la bouteille avec les aliments que vous souhaitez et fixez le support de lames comme indiqué sur la fig. 6.
3. Posez la bouteille sur la tête et placez-la sur la base de telle sorte que les flèches soient alignées.
4. Tournez la bouteille dans le sens des aiguilles d'une montre.
5. Appuyez sur ,  et  clignotent. Sur l'écran à LED est affiché 0:00.
6. Appuyez et maintenez  enfoncée pour démarrer le mixage. Relâchez le bouton pour arrêter le mixage.
7. Après 1 minute, le mixage arrête automatiquement, même si vous maintenez le bouton  enfoncé encore.
8. L'affichage apparaît 00:00 et clignote.
9. Appuyez sur  par intermittence pour une fonction Pulse.
10. Tournez la bouteille dans le sens inverse des aiguilles d'une montre pour la retirer de la base (Fig. 7).
11. Retournez la bouteille et placez-la sur une surface plane.
12. Remplacez le support de lames par le support de goulot (voir Fig. 8).
13. Soulevez le bouchon du couvercle de la bouteille pour boire directement à la bouteille.

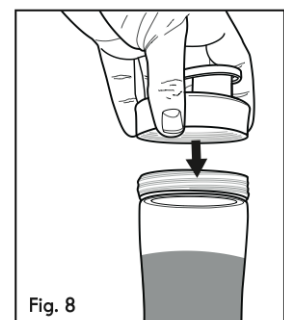
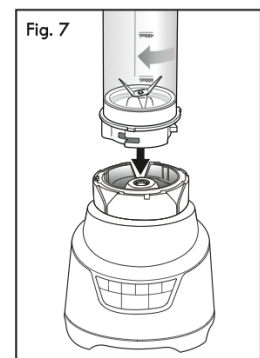
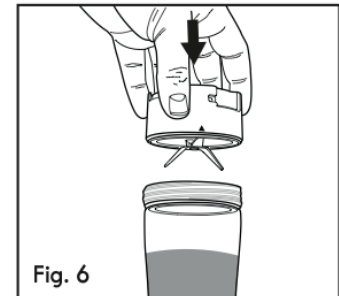
**23.2.2 Astuces et techniques pour le mixage**

- Pour un mixage plus rapide et plus simple, coupez les aliments en morceaux de 2 cm de grosseur avant de les placer dans le bol mélangeur.
- Pour hacher les fruits frais ou surgelés, coupez les fruits en morceaux de 1 cm de grosseur.
- Pour mieux mélanger des aliments avec des liquides, mettez dans un premier temps les liquides dans le bol mélangeur et ajoutez ensuite les ingrédients solides.

Les fonctions suivantes ne peuvent pas être réalisées avec ce mixeur :

- Battre des blancs d'œufs
- Fouetter de la crème
- Faire de la purée de pommes de terre
- Hacher de la viande
- Préparer de la pâte
- Extraire le jus des fruits ou des légumes

Les aliments suivants ne doivent jamais être utilisés dans ce mixeur :

- Os

-
- Gros morceaux d'aliments surgelés
 - Aliments durs, comme le chou rave

24 Nettoyage et entretien

Ce chapitre est consacré à des indications importantes sur le nettoyage et l'entretien de l'appareil. Pour éviter la dégradation de l'appareil par un nettoyage incorrect et pour son bon fonctionnement veuillez observer les conseils ci-dessous.

24.1 Consignes de sécurité

▲VORSICHT Prudence

Veuillez respecter les consignes de sécurité suivantes avant de nettoyer l'appareil:

- ▶ Débranchez l'appareil de la prise murale avant de le nettoyer ou si vous ne l'utilisez pas.
- ▶ Ne plongez pas l'appareil ou le câble ou la prise dans l'eau ou dans un autre liquide et ne mettez pas au lave-vaisselle.
- ▶ N'utilisez pas de brosse métallique ou autres objets tranchants abrasifs pour le nettoyage.

24.2 Nettoyage

1. Débranchez la fiche d'alimentation électrique de la prise murale avant de procéder au nettoyage de l'appareil.
2. Rincez les pièces (bol mélangeur, support de lames, couvercle et tasse à mesurer) pour faciliter leur nettoyage, tout de suite après le mixage.
3. Toutes les pièces démontables peuvent être nettoyées à la main ou dans le lave-vaisselle.
4. Le couvercle, la tasse à mesurer, la partie inférieure de la tasse à mesurer et le joint doivent uniquement être nettoyés dans la partie haute du lave-vaisselle.
5. Démontez totalement toutes les pièces avant de les mettre dans le lave-vaisselle (sauf le bol mélangeur et les lames).
6. Le récipient peut également être lavé dans le lave-vaisselle, sans la partie basse de ce dernier. Ne laissez pas les pièces plongées dans un liquide bouillant.

▲WARNUNG Attention

- ▶ Les lames sont très coupantes. Soyez très prudent lorsque vous les lavez à la main pour éviter de vous couper.
7. La base ainsi que le moteur sont résistants aux liquides. Toutefois, dans le cas où un liquide pénétrerait à l'intérieur :
 - Débranchez la fiche d'alimentation électrique.
 - Frottez-le avec un chiffon doux et essuyez-le.
 - Ne mettez jamais la base ni même le moteur dans l'eau !
 8. N'utilisez jamais de produits détergents abrasifs pour le nettoyage, car la surface pourrait s'abîmer ou se rayer.

25 Elimination des appareils usés



Les appareils électriques et électroniques contiennent de nombreux matériaux recyclables. Mais ils contiennent également des produits nocifs qui sont indispensables au fonctionnement et à la sécurité.

Ces derniers peuvent être nocifs pour les personnes ou pour l'environnement en cas d'élimination dans les ordures ménagères ou de traitement incorrect. Ne jamais jeter les anciens appareils avec les ordures ménagères.

HINWEIS

Remarque

- ▶ Portez les vieux appareils électriques et électroniques dans les points de collecte et de recyclage près de chez vous. Le cas échéant informez-vous auprès de la mairie, des services des ordures ou de votre concessionnaire.
- ▶ Assurez-vous que votre ancien appareil reste hors de portée des enfants jusqu'à son transport définitif.

26 Garantie

Sur ce produit nous accordons une garantie de 24 mois à partir de la date d'achat pour les manques et les défauts de fabrication ou de matériaux.

Vous conserver entièrement vos droits de garantie légale accordés par le §439 et suivants BGB-E. La garantie ne concerne pas les dégâts causés par une utilisation ou une manipulation non conforme, ainsi que les défauts qui n'influencent que faiblement le fonctionnement ou la valeur de l'appareil. D'autre part ne sont pas garantis également les pièces d'usure, les dommages de transport dans la mesure où ils ne sont pas sous notre responsabilité, ainsi que les dommages occasionnés par des réparations qui n'ont pas été effectuées par nos soins. La construction et la puissance de cet appareil sont conçues pour un usage ménager privé. Un éventuel usage commercial reste couvert par la garantie dans la mesure où cette utilisation ne dépasse pas le cadre des contraintes d'un usage privé. L'appareil n'est pas prévu pour un usage commercial plus intensif.

En cas de recours en garantie justifié nous déciderons de réparer l'appareil ou de le remplacer par un appareil sans défaut. Les manques doivent être signalés dans un délai de 14 jours après livraison. Tout autre recours est sans objet.

Pour tout recours en garantie nous vous prions d'entrer en contact avec nos services avant de nous retourner l'appareil (toujours avec le bon d'achat!).

27 Caractéristiques techniques

Appareil	Blender NOVEA B4
N°. d'article	3612
Données de raccordement	220-240 V, 50 Hz
Puissance consommée	1000 W
Dimensions	29,5 x 42,5 x 29,5 cm
Poids net	3,973 kg

Istruzione d'uso

Blender NOVEA B4



Articolo-N. 3612

28 Istruzione d'uso

28.1 In generale

Legga le informazioni qui contenute, affinché acquisti rapidamente familiarità con il suo apparecchio e affinché possa utilizzare appieno le sue funzioni. Le Blender le renderà un buon servizio per molti anni, se lo tratterà e lo curerà in modo adeguato. Ci auguriamo che il suo utilizzo Le procuri molta gioia.

28.2 Informazioni su queste istruzioni d'uso

Queste istruzioni d'uso sono una componente del Blender (di seguito chiamato l'apparecchio) e Le fornirà importanti indicazioni per la messa in funzione, la sicurezza, un utilizzo conforme alle disposizioni e per la cura dell'apparecchio. Le istruzioni d'uso devono trovarsi sempre nelle vicinanze dell'apparecchio. Dovranno essere lette ed utilizzate da qualsiasi persona, incaricata con la:

- messa in funzione, • l'utilizzo, • l'eliminazione di malfunzionamenti e/o • la pulizia dell'apparecchio.

Conservi queste istruzioni d'uso e le passi insieme all'apparecchio al successivo proprietario.

28.3 Indicazioni d'avvertenza

Nelle presenti istruzioni d'uso vengono utilizzate le seguenti indicazioni d'avvertenza:

▲GEFAHR

Pericolo

Un'indicazione d'avvertimento di questo livello di pericolo contrassegna una situazione di pericolo imminente.

Se tale situazione pericolosa non viene evitata, le conseguenze saranno la morte o gravi lesioni.

► Osservare le indicazioni in queste avvertenze, per evitare il pericolo di morte o gravi lesioni di persone.

▲WARNING

Avviso

Un'indicazione d'avvertimento di questo livello di pericolo contrassegna una situazione di pericolo potenziale.

Se tale situazione pericolosa non viene evitata, le conseguenze potranno essere la morte o gravi lesioni.

► Osservare le indicazioni in queste avvertenze, per evitare il lesioni di persone.

▲VORSICHT

Attenzione

Un'indicazione d'avvertimento di questo livello di pericolo contrassegna una situazione di pericolo potenziale.

▲VORSICHT Attenzione

Se tale situazione pericolosa non viene evitata, le conseguenze potranno essere lesioni leggere o di media entità.

► Osservare le indicazioni in queste avvertenze, per evitare il lesioni di persone.

HINWEIS Indicazione

Un indicazione contrassegna inoltre delle informazioni, che facilitano l'utilizzo della macchina.

28.4 Limitazione della responsabilità

Tutte le informazioni tecniche, tutti i dati e le indicazioni per l'installazione, il funzionamento e la cura, contenute in queste istruzioni d'uso, corrispondono all'ultimo stato dell'arte al momento della messa in stampa e sono forniti in considerazione delle nostre attuali esperienze e conoscenze, secondo scienza e coscienza.

Dalle indicazioni, le figure e le descrizioni in queste istruzioni d'uso non possono derivare pretese di nessun tipo.

Il produttore non assume alcuna responsabilità per danni dovuti:

- Alla mancata osservanza delle istruzioni d'uso
- All'utilizzo non conforme alle disposizioni
- A riparazioni inadeguate
- A modifiche tecniche, modifiche dell'apparecchio
- All'utilizzo di pezzi di ricambio non autorizzati

Non è consigliabile apportare modifiche dell'apparecchio, le quali non sono coperte da garanzia.

Le traduzioni avvengono secondo scienza e coscienza. Non assumiamo alcuna responsabilità per errori nella traduzione, nemmeno in quei casi in cui la traduzione è stata effettuata da noi o su nostro incarico. Soltanto il testo originale in tedesco sarà vincolante.

28.5 Tutela dei diritti d'autore

Questo documento è coperto dalla tutela per i diritti d'autore.

La Braukmann GmbH si riserva tutti i diritti, anche quelli della riproduzione fotomeccanica, della riproduzione e diffusione mediante particolari procedure (per esempio mediante l'elaborazione dati, supporto dati e reti di dati) anche parziale.

Ci si riserva il diritto di effettuare modifiche tecniche e nel contenuto.

29 Sicurezza

In questo capitolo riceverà importanti indicazioni sulla sicurezza nell'utilizzo dell'apparecchio. Questo apparecchio corrisponde alle disposizioni di sicurezza prescritte. Un utilizzo inadeguato può però provocare danni a persone e cose.

29.1 Utilizzo conforme alle disposizioni

Questo apparecchio è previsto solo per l'utilizzo in un ambiente domestico, al chiuso

- Frullare, sminuzzare e mescolare frutta e verdura
- Tritare i cubetti di ghiaccio

Un altro utilizzo o un utilizzo che vada oltre a ciò è da considerarsi inadeguato.

⚠️ WARNUNG Avviso

Pericolo per un utilizzo non conforme alle disposizioni!

Dall'apparecchio possono derivare pericoli, nel caso di un utilizzo non conforme alle disposizioni e/o nel caso di un utilizzo differente.

- ▶ Utilizzare l'apparecchio esclusivamente in conformità alle disposizioni.
- ▶ Rispettare le procedure descritte in queste istruzioni d'uso.

Pretese di qualsiasi genere, per danni dovuti ad un utilizzo non conforme alle disposizioni, sono escluse. L'utilizzo avviene a rischio esclusivo dell'operatore.

29.2 Indicazioni generali di sicurezza

HINWEIS Indicazione

Osservi le seguenti indicazioni di sicurezza per un utilizzo sicuro dell'apparecchio:

- ▶ Leggere attentamente tutte le istruzioni.
- ▶ Questo apparecchio può essere utilizzato da bambini, con età superiore di 8 anni, nonché da persone con disabilità mentali, sensoriche o fisiche, solo se prima sono stati istruiti sul funzionamento sicuro e se capiscono i possibili pericoli esistenti.
- ▶ Non fare giocare i bambini con l'apparecchio.
- ▶ Non fare eseguire lavori di pulizia e manutenzione da bambini senza che questi siano sorvegliati.
- ▶ Non immerga mai l'involucro (che contiene il motore), il cavo e/o l'adattatore nell'acqua al fine di evitare una scossa elettrica.
- ▶ Togliere la spina di alimentazione dalla presa di corrente quando l'apparecchio non è in uso e prima della pulizia.
- ▶ Non toccare i componenti in movimento.
- ▶ Non azionare l'apparecchio con cavo o spina danneggiati dopo un malfunzionamento o danneggiamento di qualunque tipo. Portare l'apparecchio difettoso al centro di assistenza autorizzato più vicino per un controllo, la riparazione o la regolazione.
- ▶ L'uso di parti ed accessori non raccomandati dal produttore può provocare lesioni.
- ▶ Non utilizzare all'aperto.
- ▶ Non lasciare sospeso il cavo sopra superfici calde e il bordo del tavolo.
- ▶ Utilizzare l'apparecchio solo per l'uso previsto.
- ▶ Non infilare le dita o altri oggetti nell'apertura durante il funzionamento dell'apparecchio.
- ▶ Il raschiatore può essere utilizzato solo quando il dispositivo non è in funzione.
- ▶ Tutte le lame e tutti i coltelli sono molto affilati. Di conseguenza non le e/o li tocchi!
- ▶ Azionare il mixer solo con il coperchio.
- ▶ Prima di miscelare liquidi caldi rimuovere il misurino del coperchio in due parti. Riempire il contenitore non oltre la 3 tacca della tazza.

HINWEIS Indicazione

- ▶ Questo apparecchio è destinato all'uso domestico.
- ▶ CONSERVARE QUESTE ISTRUZIONI.

29.3 Pericolo dovuto a corrente elettrica

▲GEFAHR Pericolo

Pericolo di vita dovuto a corrente elettrica!

In caso di contatto con cavi o componenti sotto tensione, sussiste pericolo di vita. Di seguito osservi le indicazioni di sicurezza per evitare il pericolo dovuto alla corrente elettrica:

- ▶ Non immerga mai l'involucro (che contiene il motore), il cavo e/o l'adattatore nell'acqua al fine di evitare una scossa elettrica.
- ▶ Questo apparecchio è dotato di una spina a 3 fili con messa a terra per ridurre il rischio di scosse elettriche. La spina può essere inserita solo in prese speciali. Se non si adatta alla presa consultare un elettricista qualificato.
- ▶ Non modificare la spina in alcun modo. Se si utilizza una prolunga, usare un cavo a 3 fili con messa a terra.

30 Messa in funzione

In questo capitolo riceverà indicazioni importanti sulla messa in funzione dell'apparecchio. Osservi le indicazioni per evitare pericoli e danni.

30.1 Indicazioni di sicurezza

▲WARNUNG Avviso

Con la messa in funzione dell'apparecchio possono verificarsi lesioni a persone e danni alle cose!

Di seguito osservi le indicazioni di sicurezza per evitare i pericoli:

- ▶ Pericolo di incendio se il tostapane entra in contatto con materiale combustibile come tendine, tende, pareti, ecc.

30.2 Insieme della fornitura ed ispezione trasporto

Le Blender viene fornito standard con le seguenti componenti:

- Base
- Contenitore e portalames
- Coperchio con misurino
- Istruzioni d'uso

HINWEIS Indicazione

- ▶ Controlli che la fornitura sia completa e non presenti danni visibili.
- ▶ Segnali immediatamente al spedizioniere, all'assicurazione e al fornitore una fornitura incompleta o danni dovuti ad un imballaggio insufficiente o al trasporto.

30.3 Disimballaggio

Estragga l'apparecchio dal cartone e tolga il materiale d'imballaggio.

30.4 Smaltimento dell'involucro



L'involucro protegge l'apparecchio da danni dovuti al trasporto. I materiali per l'imballaggio sono stati selezionati in considerazione dell'ambiente e della tecnica di smaltimento e sono quindi riciclabili. Ricondere l'imballaggio nel circuito materiali permette di risparmiare sulle materie prime e riduce la produzione di rifiuti. Smaltisca i materiali per l'imballaggio, che non sono più necessari, nei punti di raccolta presso le "aree ecologiche" per il sistema di riciclo.

HINWEIS Indicazione

- ▶ Conservi, se possibile, l'imballaggio originale durante il periodo di garanzia, per poter reimballare adeguatamente l'apparecchio, in caso di necessità.

30.5 Requisiti del luogo di posizionamento

Per un funzionamento sicuro privo di errori dell'apparecchio, il punto di posizionamento dovrà soddisfare i seguenti presupposti:

- L'apparecchio deve essere appoggiato sopra una superficie piana e stabile.
- Non utilizzare l'apparecchio all'aperto.
- Non posizioni l'apparecchio nelle vicinanze di gas bollente o di un forno caldo.
- Scelga il luogo di posizionamento in modo tale, che i bambini non possano raggiungere le superfici calde dell'apparecchio.
- L'apparecchio non è previsto per il montaggio in una parete o in un armadio a muro.
- Non posizioni l'apparecchio in un ambiente caldo, bagnato o molto umido o nelle vicinanze di materiale infiammabile.

30.6 Connessione elettrica

Per un funzionamento sicuro e privo di errori dell'apparecchio, bisognerà considerare le seguenti indicazioni durante la connessione elettrica.

- Prima di connettere l'apparecchio, confronti i dati di connessione (tensione e frequenza) sulla targhetta di omologazione con quelli della rete elettrica. Questi dati dovranno corrispondere, affinché non si verifichino danni sull'apparecchio.
In caso di dubbi, chiedi il tuo tecnico elettricista specializzato.
- La spina dovrà essere assicurata mediante un interruttore di protezione 16°.

- La connessione dell'apparecchio alla rete elettrica dovrà avvenire al con una prolunga lunga al massimo 3 metri, srotolata con una sezione di 1,5 mm². L'utilizzo di prese multiple o di ciabatte è vietato a causa del pericolo d'incendio collegato all'uso di queste.
- Ci si assicuri che il cavo elettrico non sia danneggiato e che non venga posato sotto il apparecchio o sopra superfici calde o dai bordi taglienti.
- La sicurezza elettrica dell'apparecchio viene garantita solo se ci si connette ad un conduttore di terra installato in conformità alle disposizioni. Il funzionamento con una presa senza conduttore di terra è vietato. In caso di dubbio, faccia controllare l'installazione di casa mediante un tecnico elettricista specializzato.
Il produttore non può essere considerato responsabile per danni, provocati da una conduttura di terra mancante o interrotta.
- Questo apparecchio è dotato di un cavo di alimentazione corto come misura di sicurezza per evitare di inciampare e subire lesioni personali o causare danni all'apparecchio.
- I bambini devono essere sorvegliati, non devono giocare con l'apparecchio o utilizzarlo da soli.
- Un cavo di prolunga deve essere utilizzato con cautela. La tensione del cavo di prolunga deve essere almeno pari alla tensione dell'apparecchio.

31 Costruzione e funzione

In questo capitolo riceverà indicazioni importanti sulla costruzione e sulla funzione dell'apparecchio.

31.1 Panoramica

Fig. 1

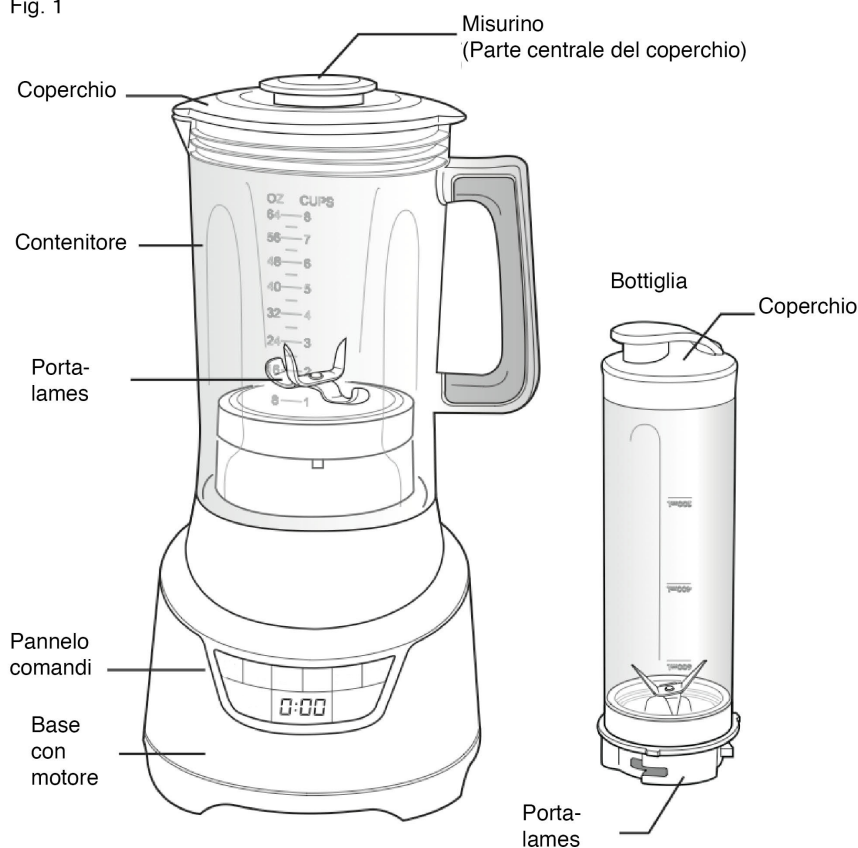

- ▶ Si prega di notare che la bottiglia non è inclusa. È disponibile come opzione: NOVEA Single Serve, Articolo-N. 3613

31.2 Targhetta di omologazione

La targhetta di omologazione con i dati di connessione e di potenza, si trova sul lato posteriore dell'apparecchio.

32 Costruzione e funzione

In questo capitolo riceverà indicazioni importanti sull'utilizzo dell'apparecchio. Osservi le indicazioni per evitare pericoli e danni.

⚠️ WARNUNG Avviso

- ▶ Non lasci l'apparecchio incustodito durante il suo funzionamento, per poter agire rapidamente, in caso di pericoli.

32.1 Preparazione del Blender

- Prima di assemblare il mixer, pulire l'alloggiamento con un panno morbido e acqua tiepida e sapone.
- Asciugare con un panno morbido.
- Pulire il contenitore e il coperchio in acqua saponata tiepida.
- Sciacquare con acqua pulita e asciugare i componenti.

⚠️ WARNUNG Avviso

- ▶ Non collocare il mixer, ovvero la base, in acqua o in altri liquidi!
- ▶ Tutte le lame e tutti i coltelli sono molto affilati. Di conseguenza non le e/o li tocchi!

1. Collocare il contenitore in modo tale che le frecce siano allineate. Assicurarsi che il contenitore sia scattato in posizione (Fig. 2).

Fig. 2

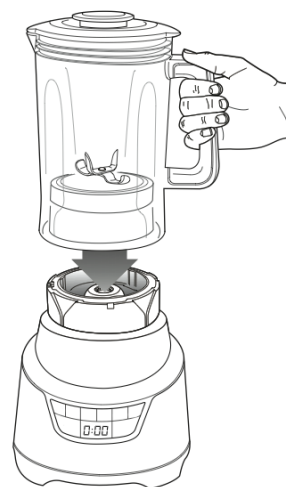

32.2 Uso



Questo mixer è stato progettato per funzionare in una varietà di modi intesi a soddisfare le vostre esigenze. È possibile controllare facilmente le funzioni selezionando una delle 6 velocità.

Sono disponibili sei tasti per le diverse velocità:

- Frullare / Single Serve
- Sminuzzare
- Frullare

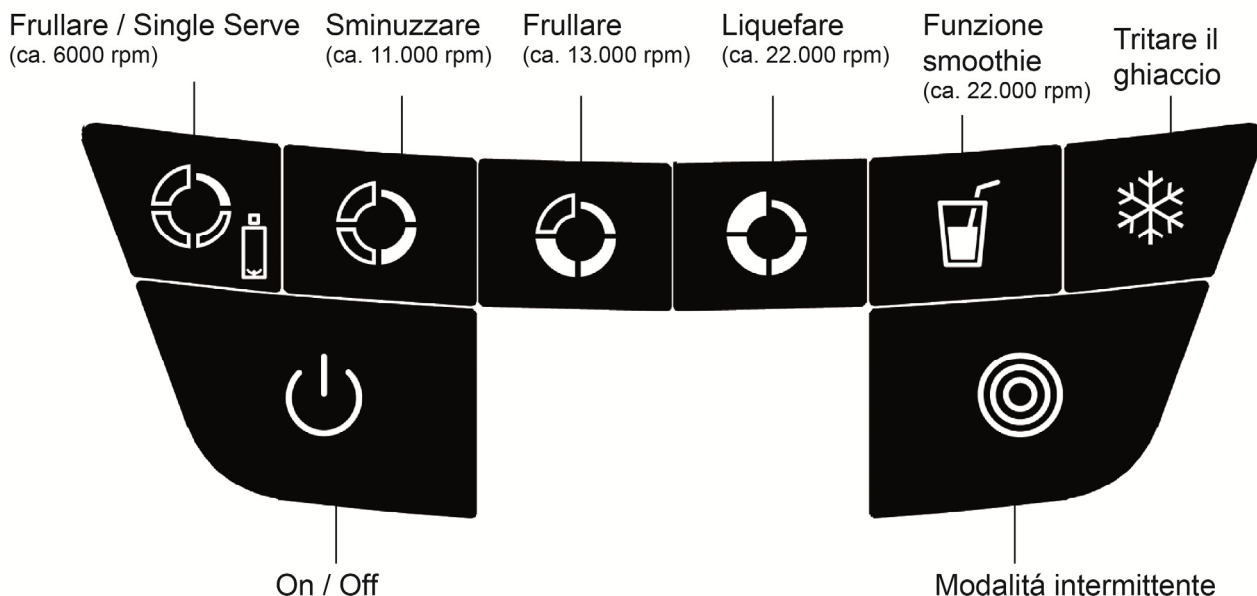
- Liquefare
- Funzione smoothie
- Tritare il ghiaccio





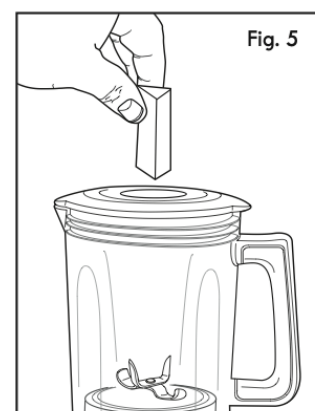

1. Posizionare la base, ovvero il motore del mixer, su una superficie asciutta, piana e stabile.
2. Collocare il contenitore sulla base.
3. Inserire gli alimenti solidi e liquidi da frullare nel contenitore e posizionare il coperchio prima di avviare l'apparecchio. Assicurarsi che il misurino si trovi al centro del coperchio.
4. Inserire la spina nella presa.
5. Premere  per accendere l'apparecchio. Il display a LED blu indica 00:00 per il timer e  lampeggia.

HINWEIS Indicazione

- Se non si preme alcun tasto il mixer passa in modalità stand-by dopo 2 minuti. Per attivare nuovamente il mixer premere .



Sminuzzare / Frullare / Liquefare / Funzione smoothie

1. Posizionare una mano sul contenitore, cioè sul coperchio.
2. Premere  /  /  / . Il tasto diventa blu e il timer inizia a contare da 0:00.
3. Il timer si ferma e il mixer si arresta dopo 1 min.
4. Per aggiungere alimenti, rimuovere il misurino dal coperchio. Quindi, aggiungere gli alimenti attraverso il foro e posizionare nuovamente il misurino (Fig. 5).
5. È possibile premere di nuovo il tasto o  per fermare l'apparecchio in qualsiasi momento.

Tritare il ghiaccio

1. Per tritare i cubetti di ghiaccio, si dovrebbe sempre versare del liquido nel contenitore del mixer. Iniziare con circa 450 ml di liquido e aggiungere circa due mani piene di cubetti di ghiaccio.
2. Appoggiare una mano sul coperchio del mixer.
3. Premere , l'apparecchio trita per un secondo e fa una pausa di due secondi.

4. Questa procedura viene ripetuta 5 volte. Successivamente il mixer trita continuamente per 45 secondi e quindi si spegne.
5. Se è necessario più ghiaccio, rimuovere il misurino nel centro del coperchio e aggiungere alcuni cubetti di ghiaccio attraverso il foro.







▲WARNUNG Avviso

- ▶ NON tritare MAI il ghiaccio senza liquido. Pericolo di danni alle pale del motore o lesioni personali.

Pulse mode (modalità intermittente)

Il mixer dispone di una funzione Pulse controllata da altri livelli di velocità, ovvero la funzione è disponibile solo premendo il tasto  e, quindi, selezionando un livello di velocità (ad esclusione di Single Serve!).

Tutti gli altri livelli di velocità frullano ininterrottamente. Premendo , il dispositivo frulla a intervalli.

1. Per attivare il mixer in modalità Pulse, cioè intermittente anziché continua, appoggiare una mano sul coperchio.
2. Premere  Il tasto si illumina. Il display a LED indica "P".
3. Quindi premere  /  /  /  /  per circa 2 secondi. Quando si rilascia il tasto, il mixer si arresta e si spegne. Attendere che le lame siano giunte a una battuta d'arresto.
4. Ripetere questo processo fino a raggiungere la consistenza desiderata.
5. Per aggiungere alimenti, rimuovere il misurino dal coperchio. Quindi, aggiungere gli alimenti attraverso il foro e posizionare nuovamente il misurino (Fig. 5).
6. Premere di nuovo  per tornare alla modalità normale.

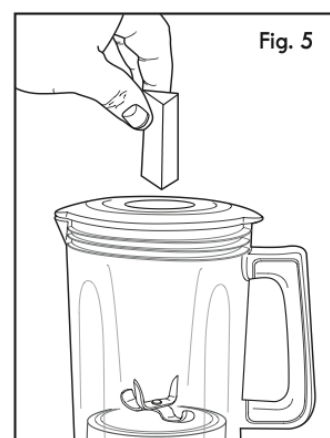

HINWEIS Indicazione

- ▶  può essere premuto per più di 2 secondi.
- ▶ La funzione Pulse non può essere utilizzata con la funzione Single Serve!

▲WARNUNG Avviso

- ▶ Non toccare le lame. Spegnerne sempre prima il mixer e attendere che le lame siano giunte a una battuta d'arresto prima di spostare il contenitore o il coperchio.
- ▶ Non mettere in funzione il mixer senza il coperchio e il misurino! A causa della velocità delle lame, gli alimenti nel contenitore sono scagliati verso l'alto. Senza il coperchio, potrebbero fuoriuscire.







32.2.1 Utilizzare la bottiglia Single Serve (singola porzione)

⚠️ WARNUNG Avviso

Con la messa in funzione dell'apparecchio possono verificarsi lesioni a persone e danni alle cose!

Di seguito osservi le indicazioni di sicurezza per evitare i pericoli:

► Posizionare la bottiglia Single Serve solo sul mixer quando è montato completo! La portalames non deve essere solo montato alla base !

1. Inserire la spina nella presa.
2. Riempire la bottiglia con gli alimenti desiderati e posizionare il portalame come in Fig. 6
3. Posizionare la bottiglia capovolta e collocarla sulla base in modo che le frecce siano allineate.
4. Ruotare la bottiglia in senso orario.
5. Premere ,  e  lampeggia. Il display LED mostra 0:00.
6. Premere e tenere premuto  per avviare il mixer. Rilasciare il tasto per interrompere il mixer.
7. Il mixer si arresta automaticamente dopo 1 minuto , anche se si tiene premuto il tasto  ancora premuto.
8. Il display visualizza 0:00 e lampeggia .
9. Premere  intermittenente per una funzione Pulse.
10. Ruotare la bottiglia in senso antiorario per rimuoverla dalla base (Fig.7).
11. Ruotare la bottiglia e posizzarla su una superficie piana.
12. Sostituire il portalame attraverso il coperchio (Fig. 8).
13. Sollevare il tappo del coperchio della bottiglia per bere direttamente dalla bottiglia.

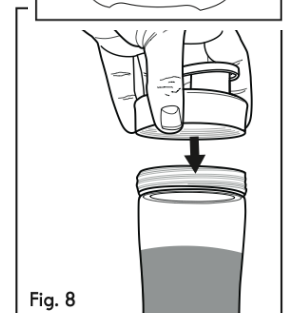
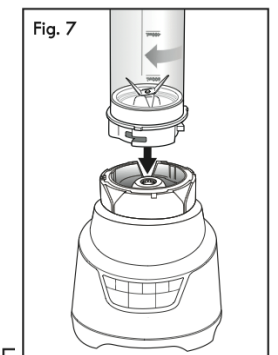
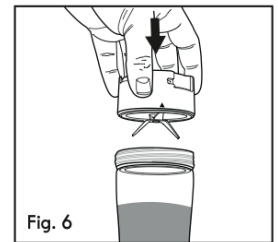

32.2.2 Suggerimenti e tecniche per frullare

- Per frullare più velocemente e semplicemente, tagliare il cibo in pezzi di 2 centimetri prima di metterli nel contenitore.
- Per sminuzzare la frutta fresca o congelata, tagliare la frutta in pezzi di 1 centimetro.
- Per frullare gli alimenti con i liquidi nel modo migliore, inserire prima il liquido nel contenitore e quindi aggiungere il cibo solido.

Le seguenti funzioni non possono essere eseguite con questo mixer:

- Montare gli albumi
- Montare la panna
- Preparare purè di patate
- Preparare carni macinate
- Preparare la pasta
- Centrifugare il succo da frutta o verdura

I seguenti alimenti non devono mai essere inseriti in questo mixer:

- Ossa
- Grandi pezzi di alimenti surgelati
- Alimenti duri, come il cavolo rapa

33 Pulizia e cura

In questo capitolo riceverà indicazioni importanti sulla pulizia e la cura dell'apparecchio. Osservi le indicazioni per evitare danni dovuti ad una erronea pulizia dell'apparecchio e per assicurare un funzionamento senza inconvenienti.

33.1 Avvertenze di sicurezza

▲VORSICHT Attenzione

Prima di iniziare la pulizia della macchina, osservare le avvertenze di sicurezza seguenti:

- ▶ Staccare la spina dell'apparecchio dalla presa elettrica, quando l'apparecchio non è in funzione e prima di eseguire la pulizia.
- ▶ Non immergere l'apparecchio, il cavo e la spina nell'acqua e in altri liquidi e non metterli nella lavastoviglie.
- ▶ Per pulire lo spremifrutta non utilizzi una spazzola di metallo e non usi neppure degli altri oggetti acuti e aggressivi.

33.2 Pulizia

1. Togliere la spina dalla presa di corrente prima della pulizia.
2. Per una pulizia più facile sciacquare i componenti (contenitore, portalame, coperchio e misurino) subito dopo la preparazione.
3. Tutte le parti rimovibili possono essere pulite a mano o in lavastoviglie.
4. Il coperchio, il misurino, la parte inferiore del misurino e la guarnizione devono essere puliti solo nella parte superiore della lavastoviglie.
5. Smontare completamente tutti i componenti prima di collocarli nella lavastoviglie (ad esclusione di contenitore e portalame).
6. I contenitori possono essere puliti a fondo anche nella parte inferiore della lavastoviglie. Non inserire i componenti in liquidi bollenti.

▲WARNUNG Avviso

- ▶ Le lame sono molto affilate. Fare attenzione se si lavano manualmente per evitare di tagliarsi.
7. La base, ovvero il motore, è resistente ai liquidi. Tuttavia, se il liquido penetra all'interno:
 - Staccare la spina.
 - Pulire con un panno umido e asciugare.
 - Non immergere la base in acqua!
 8. Non utilizzare detergenti abrasivi per la pulizia perché la superficie può essere danneggiata o graffiata.

34 Smaltimento dell'apparecchio obsoleto

Apparecchi elettrici ed elettronici obsoleti contengono spesso ancora materiali preziosi. Essi contengono però anche sostanze nocive, che erano necessarie per il loro funzionamento e la loro sicurezza.

Questi possono nuocere alla salute umana o all'ambiente se vengono gettati tra i rifiuti non riciclabili o in caso di un trattamento errato. Per questo eviti assolutamente di gettare il suo apparecchio obsoleto nella spazzatura non riciclabile.



HINWEIS

Indicazione

- ▶ Si serva dell'area ecologica realizzata nel suo comune di residenza, per la consegna ed il riciclo di apparecchi elettrici o elettronici obsoleti. Si informi eventualmente presso il Suo comune, il Suo servizio di nettezza urbana o presso il suo rivenditore.
- ▶ Si assicuri, che il suo apparecchio obsoleto venga stoccato a prova di bambini, fino al momento della sua rimozione.

35 Garanzia

A partire dalla data di vendita assumiamo per questo prodotto una garanzia di 24 mesi per difetti, riconducibili ad errori di fabbricazione o nelle materie prime.

Ciò non ha alcuna influenza sulle sue pretese di garanzia di legge in conformità al §439 e seguenti del BGB-E. Non contenute nella garanzia sono i danni, che si sono verificati a causa di un trattamento o un impiego inadeguato, così come i danni, che compromettono solo lievemente il funzionamento o il valore dell'apparecchio. Inoltre si escludono dalle pretese di garanzia pezzi d'usura, danni dovuti al trasporto, fin tanto questi non siano imputabili alla nostra responsabilità, così come danni, che sono riconducibili a riparazioni non eseguiti da noi. Questo apparecchio è stato realizzato per un utilizzo in ambito privato (impiego domestico) ed è stato realizzato con una potenza adeguata. Un eventuale utilizzo di tipo commerciale è assoggettabile alla garanzia, solo fintanto il suo utilizzo possa essere confrontato con quello in ambito privato. Non è previsto per un uso che vada oltre questo tipo di utilizzo commerciale. In caso di reclami giustificati, saremo liberi di scegliere se riparare l'apparecchio o se è il caso di sostituirlo con uno privo di malfunzionamenti.

Malfunzionamenti aperti dovranno essere comunicati entro 14 giorni dalla fornitura. Altre pretese sono escluse. Per far valere una pretesa di garanzia, La preghiamo di mettersi in contatto con noi, prima di reinviarci l'apparecchio (sempre con scontrino d'acquisto!).

36 Dati tecnici

Apparecchio	Blender NOVEA B4
N. articolo	3612
Dati connessione	220-240 V, 50 Hz
Potenza assorbita	1000 W
Misure esterne (L/H/P)	29,5 x 42,5 x 29,5 cm
Peso netto	3,973 kg

Manual del usuario

Blender NOVEA B4



Ref. 3612

37 Manual del usuario

37.1 Generalidades

Lea atentamente la información contenida en este manual para familiarizarse rápidamente con el aparato y poder utilizar sus funciones en toda su capacidad.

Su Blender le servirá durante muchos años si lo trata y conserva adecuadamente. Le deseamos una gran satisfacción durante el uso.

37.2 Información acerca de este manual

El manual de instrucciones forma parte integrante del aparato y le proporciona instrucciones importantes para la puesta en marcha, la seguridad, el uso previsto y la conservación del aparato. El manual del usuario debe guardarse siempre a mano, cerca del aparato. Debe ser leído y utilizado por la persona encargada de:

- la puesta en marcha, • operación, • resolución de fallos y/o • limpieza del aparato. Guarde este manual de instrucciones en un lugar seguro y facilítelo a las terceras personas que vayan a utilizarlo en el futuro.

37.3 Advertencias

En el presente manual se utilizan las siguientes advertencias:

▲GEFAHR

Peligro

Una advertencia de este nivel de peligro designa una situación peligrosa.

Si la situación peligrosa no se evita, puede causar la muerte o lesiones graves.

► Siga las instrucciones que indica esta advertencia para evitar el peligro de muerte o de lesiones graves a personas.

▲WARNUNG

Advertencia

Una advertencia de este nivel de peligro designa una posible situación peligrosa.

Si la situación de peligro no se evita, puede conducir a lesiones graves.

► Siga las instrucciones que indica esta advertencia para evitar lesiones a personas.

▲VORSICHT

Precaución

Una advertencia de este nivel de peligro designa una posible situación peligrosa.

Si la situación de peligro no se evita, puede conducir a lesiones de gravedad moderada a leve.

► Siga las instrucciones que indica esta advertencia para evitar lesiones a personas.

Esta indicación designa información adicional que facilitará el manejo de la máquina.

37.4 Limitación de responsabilidad

La información técnica contenida, datos e indicaciones contenidos en el presente manual para la instalación, operación y conservación se corresponden con los últimos avances técnicos en el momento de la impresión y se publican teniendo en cuenta nuestra experiencia y conocimientos hasta ese momento. Por este motivo no nos hacemos responsables de las indicaciones, ilustraciones o descripciones contenidas en el presente manual del usuario. El fabricante no se hace responsable de los daños causados por:

- desobedecimiento de las instrucciones
- uso indebido
- reparaciones indebidas
- modificaciones técnicas, modificaciones del aparato
- uso de piezas de repuesto no autorizadas

No se recomienda realizar modificaciones en el aparato y no están cubiertas por la garantía.

Las traducciones se realizan a nuestro buen saber y entender. No nos hacemos responsables de ningún error de traducción, incluso si la traducción hubiera sido realizada por nosotros o por orden nuestra. Por tanto, sólo el texto original en alemán tendrá carácter vinculante.

37.5 Derechos de autor (copyright)

Esta documentación está protegida por los derechos de autor.

Braukmann GmbH se reserva todos los derechos, incluida la reproducción fotomecánica, la publicación y distribución mediante procedimientos especiales (p.ej. procesamiento de datos, soporte de datos y redes de datos), ya sea en su totalidad o en parte.

Válido salvo errores de contenido y modificaciones técnicas

38 Seguridad

En este capítulo obtendrá importantes instrucciones de seguridad sobre la manipulación del aparato. Este aparato cumple la normativa de seguridad vigente. No obstante, el uso indebido puede causar lesiones a personas y daños materiales.

38.1 Uso previsto

Este aparato está previsto únicamente para el uso doméstico.

- Agitar, picar y mezclar fruta y verdura
- Triturar hielo

Cualquier otro uso no se adecúa a su uso original.

Cualquier otro uso distinto al aquí previsto se considera un uso indebido del aparato.

▲WARNING**Advertencia****Peligro ante el uso no conforme a lo previsto.**

El uso indebido del aparato o cualquier uso distinto al uso previsto puede entrañar peligro.

- ▶ Utilice el aparato exclusivamente para su uso previsto
- ▶ Los procedimientos descritos en el manual de instrucciones deben obedecerse.

Queda excluida cualquier reclamación de garantía debido a daños derivados del uso no conforme a lo previsto. La responsabilidad recae exclusivamente en el usuario.

38.2 Instrucciones generales de seguridad**HINWEIS****Nota**

Para una manipulación segura del aparato, observe las siguientes instrucciones generales de seguridad:

- ▶ Lea todas las instrucciones cuidadosamente.
- ▶ Este aparato puede ser utilizado por niños mayores de ocho años, así como por personas con discapacidad psicológica, sensorial o física si han sido instruidos en el uso seguro y son conscientes de los posibles peligros existentes.
- ▶ Los niños no deben jugar con el aparato.
- ▶ Las tareas de limpieza y mantenimiento no deben ser realizadas por niños sin supervisión.
- ▶ La carcasa (contiene el motor), el cable y/o el enchufe jamás deberán entrar en contacto con el agua para evitar electrocuciones.
- ▶ Tire del enchufe de alimentación de la toma de corriente cuando la unidad no esté en uso y antes de limpiarla.
- ▶ No toque las partes móviles.
- ▶ No utilice en ningún dispositivo un cable o enchufe dañado o después de notificaciones de mal funcionamiento o daños. Lleve el aparato defectuoso al centro de servicio autorizado más cercano para su revisión, reparación o ajuste.
- ▶ El uso de piezas y accesorios no recomendados por el fabricante puede causar lesiones.
- ▶ No utilizar al aire libre.
- ▶ No permita que el cable cuelgue sobre superficies calientes y del borde de una mesa.
- ▶ Utilice el equipo únicamente para el uso previsto.
- ▶ No introduzca dedos ni otros objetos a través de las ranuras de abertura durante el uso.
- ▶ El rascador sólo se puede utilizar cuando el dispositivo no está en funcionamiento.
- ▶ Las cuchillas y los cuchillos son muy afilados. ¡No las toque!
- ▶ Haga funcionar la licuadora solamente con la tapa puesta.
- ▶ Antes de licuar líquidos calientes, retire el vaso medidor de la tapa de dos partes.
- ▶ No rellenar el depósito más allá de la marca 3 del vaso.
- ▶ Este aparato está destinado para el uso doméstico.
- ▶ **GUARDE ESTAS INSTRUCCIONES.**

38.3 Peligro de electrocución

⚠GEFAHR

Peligro

Peligro de muerte por electrocución

El contacto con cables o componentes energizados implica peligro de muerte. Tener en cuenta las precauciones indicadas, a fin de evitar peligro de electrocución:

- ▶ La carcasa (contiene el motor), el cable y/o el enchufe jamás deberán entrar en contacto con el agua para evitar electrocuciones.
- ▶ Esta unidad cuenta con un enchufe con toma de tierra de 3 hilos para reducir el riesgo de descarga eléctrica. Este conector sólo puede utilizarse en tomas especiales. Si no encaja en su toma, consulte a un electricista calificado.
- ▶ No modifique el enchufe de ninguna manera. Si utiliza un cable de extensión, debe ser un cable de 3 hilos con toma de tierra.

39 Puesta en marcha

Este capítulo incluye algunos consejos importantes acerca de la puesta en marcha del aparato. Observe dichos consejos para evitar peligros y daños.

39.1 Instrucciones de seguridad

⚠WARNUNG

Advertencia

Al poner en marcha el aparato pueden producirse lesiones a personas o daños materiales

Tener en cuenta las precauciones indicadas, a fin de evitar peligros:

- ▶ Los materiales de embalaje no deben utilizarse como juguetes. Peligro de asfixia.

39.2 Ámbito de suministro e inspección de transporte

Le Blender incluye los siguientes componentes de fábrica:

- Base
- Recipiente de mezclas y acoplamientos de las cuchillas
- Tapa con vaso medidor
- Manual del usuario

HINWEIS

Nota

- ▶ Verifique la integridad del suministro y revíselo para detectar daños visibles.
- ▶ Si detectara cualquier falta o daños en el suministro debidos a un embalaje defectuoso o al transporte debe informar de inmediato al transportista, a la aseguradora y al proveedor.

39.3 Desembalaje

Para desembalar el aparato, sáquelo de la caja y retire el material de embalaje.

39.4 Eliminación del embalaje



El embalaje protege al aparato frente a daños ocasionados por el transporte. Los materiales de embalaje han sido seleccionados con una filosofía respetuosa con el medio ambiente e idónea a efectos de una correcta eliminación y, por tanto, son reciclables.

La devolución del embalaje al ciclo de material ahorra materia prima y reduce la generación de residuos. Por tanto, deposite los materiales de embalaje que no necesite en los puntos de recogida "punto verde".

HINWEIS

Nota

- ▶ Si fuera posible, conserve el embalaje original durante el periodo de garantía para poder embalar el aparato adecuadamente en caso de que requiera hacer uso de la garantía.

39.5 Requisitos que debe reunir el lugar de montaje

Para garantizar el funcionamiento seguro y correcto del aparato, el lugar de colocación debe cumplir los siguientes requisitos:

- El aparato debe colocarse sobre una superficie llana y estable.
- No utilice el aparato en exteriores.
- No ponga en marcha el aparato cuando esté cerca de gas caliente o un horno.
- Elija el montaje de manera que los niños no puedan obtener en el dispositivo.
- El dispositivo no está diseñado para ser instalado en una pared o en un armario.
- No instale la unidad en un entorno cálido, húmedo o muy húmedo o cerca de materiales combustibles.

39.6 Conexión eléctrica

Para que el aparato funcione con seguridad y correctamente debe observar las siguientes indicaciones al establecer la conexión eléctrica:

- Antes de conectar el aparato, compare los datos de conexión (tensión y frecuencia) de la placa de especificaciones con las de la red eléctrica doméstica. Estos datos deben coincidir para evitar daños en el aparato.
- En caso de duda, consulte a su servicio técnico eléctrico.
- La toma de alimentación debe estar provista de un fusible protector de 16A.
- La conexión del aparato a la red eléctrica debe realizarse mediante un cable alargador arrollado, de 3 metros de longitud como máximo y una sección recta de 1,5 mm². El uso de regletas de conexiones o ladrones con varias tomas está prohibido, por el peligro de incendio.
- Asegúrese de que el cable de alimentación no resulta dañado y que no se tiende bajo el horno ni sobre superficies calientes o de bordes afilados.
- La seguridad eléctrica del aparato solo se asegurará si se conecta un sistema de protección frente a sobrecargas. Está prohibido conectar el aparato a una toma de alimentación desprotegida. En caso de duda, avise al electricista autorizado para que

revise la instalación doméstica. El fabricante no se hace responsable de los daños ocasionados por falta de protección o protección interrumpida.

- Este aparato está equipado con un cable de alimentación corto como medida de seguridad, con la finalidad de evitar lesiones humanas o daños materiales producidos por posibles tropiezos ocasionados por un cable largo.
- Mantenga a los niños bajo su supervisión. No les permita jugar con el aparato ni usarlo sin la supervisión de un adulto.
- Es posible utilizar un cable alargador tomando las precauciones debidas. El voltaje del cable alargador debe ser igual o superior al voltaje del aparato.
- Mantenga el cable apartado de superficies calientes. No lo deposite sobre lugares con riesgo de caídas (borde de mesas, etc...)

40 Estructura y funciones

Este capítulo incluye algunos consejos importantes acerca de la estructura y el funcionamiento del aparato.

40.1 Sinopsis

Fig. 1

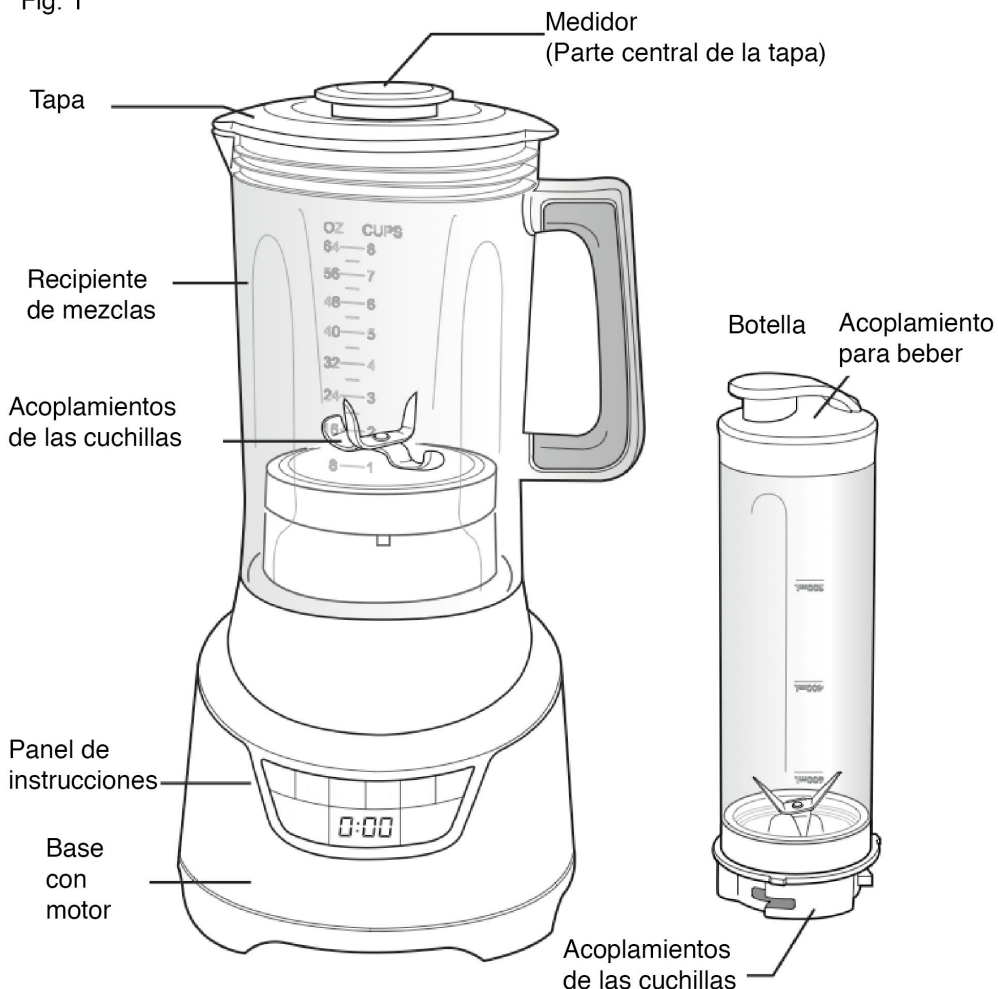

HINWEIS**Nota**

- ▶ Tenga en cuenta que la botella no está incluido. Está disponible como una opción, NOVEA Single Serve, Ref. 3613

40.2 Placa de especificaciones

La placa de especificaciones con los datos de conexión y de potencia se encuentra en la parte trasera del aparato.

41 Operación y funcionamiento

Este capítulo incluye algunos consejos importantes acerca de la operación y el funcionamiento del aparato. Observe dichos consejos para evitar peligros y daños.

⚠WARNING**Advertencia**

- ▶ No deje el aparato sin vigilancia durante el funcionamiento para poder reaccionar rápidamente ante los peligros.

41.1 Preparación del Blender

- Antes de montar la licuadora, limpie la carcasa con un paño suave y húmedo con agua tibia y jabón.
- Seque con un paño suave.
- Limpie el recipiente de mezclas y la tapa en agua tibia y jabón.
- Enjuague con agua limpia y séquelos.

⚠WARNING**Advertencia**

- ▶ ¡No introduzca la licuadora o la base en agua u otros líquidos!
- ▶ Las cuchillas y los cuchillos son muy afilados. ¡No los toque!

1. Coloque el recipiente de mezcla de modo que las flechas estén alineadas. Asegúrese de que el recipiente de mezcla encaje (Fig. 2).

Fig. 2

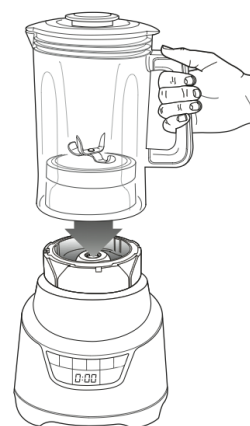

41.2 Uso



Esta licuadora ha sido diseñada para que funcione de diferentes formas para satisfacer sus necesidades. Puede controlar fácilmente las funciones seleccionando uno de los 6 niveles de velocidad.

Hay seis botones para los diferentes niveles de velocidad:

- Mezclar / Single Serve
- Picar
- Mezclar

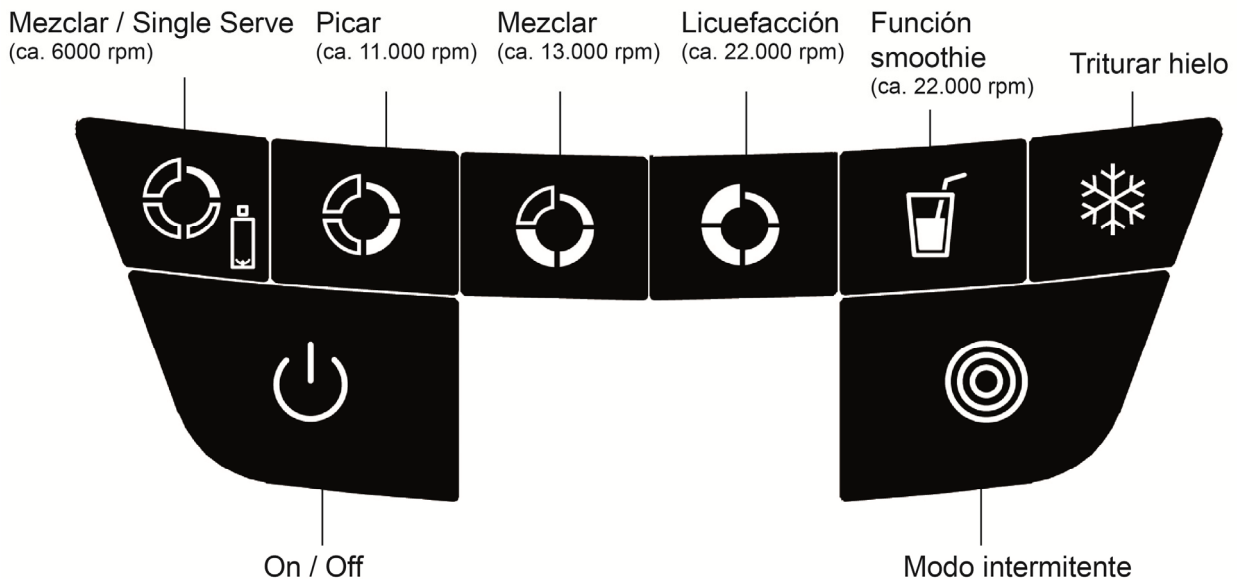
- Licuefacción
- Función smoothie
- Triturar hielo







1. Coloque la base o el motor de la licuadora sobre una superficie seca, plana y estable.
2. Coloque el recipiente de mezcla en la base.
3. Introduzca los alimentos sólidos y líquidos que deban ser mezclados en el recipiente de mezcla y coloque la tapa en él antes de iniciar la máquina. Asegúrese de que el vaso medidor se encuentra en el centro de la tapa.
4. Inserte el enchufe en la toma de corriente.
5. Pulse  para encender la unidad. La pantalla LED azul mostrará 00:00 para el temporizador y  parpadeará.

HINWEIS

Nota

- La licuadora se desconectará si no se pulsa ninguna tecla, después de 2 minutos en el modo standby. Para activar la licuadora de nuevo, pulse .

Picar / Mezclar / Licuefacción / Función smoothie

1. Coloque una mano sobre el recipiente de mezcla o la tapa.
2. Pulse  /  /  / . El botón se ilumina en azul y el temporizador empieza a contar a partir de las 0:00.
3. El temporizador se detiene y la licuadora se para después de 1 min.
4. Para agregar alimentos, retire el vaso de la tapa. A continuación, introduzca la comida a través del agujero y coloque el vaso de medir de nuevo (Fig. 5).
5. Puede pulsar el botón de nuevo o agitar  para detener la máquina en cualquier momento.

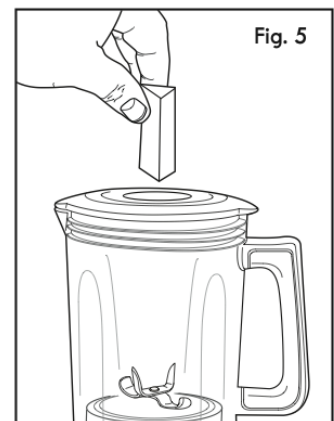

Triturar hielo

1. Para picar cubitos de hielo, siempre se debería verter el líquido en el recipiente de la licuadora. Comience con unos 450 ml de líquido y añada aproximadamente dos manos llenas de cubitos de hielo.
2. Ponga una mano firmemente en la tapa de la licuadora.
3. Pulse  para picar hielo, la unidad mezclará durante un segundo y hará una pausa de dos segundos.
4. Esto se repetirá 5 veces. Después la licuadora mezclará sin pausa durante 45 segundos y luego se apagará.
5. Si se necesita más hielo, retire el vaso medidor en el centro de la tapa y añada unos cubitos de hielo a través del agujero







▲WARNUNG Advertencia

- ▶ NUNCA pique hielo sin líquido. De lo contrario, puede causar daños a las cuchillas, al motor o lesiones personales.

Pulse mode (modo intermitente)

La licuadora tiene una función Pulse, la cual es controlada por los otros niveles de velocidad. Esto significa que la función sólo funciona cuando se pulsa  y luego se selecciona un nivel de velocidad (excepto Single Serve!)

Todos los otros niveles de velocidad mezclan de manera continua. Pulsando el botón , el dispositivo mezcla a sacudidas.

1. Para operar la licuadora en modo Pulse, es decir, de forma intermitente y no continuamente, coloque una mano en el recipiente o la tapa.
2. Pulse . El botón se iluminará. En la pantalla aparecerá "P".
3. A continuación, pulse  /  /  /  /  durante unos 2 segundos. Cuando suelte el botón, se detendrá la licuadora y se apagará. Espere hasta que las cuchillas se hayan detenido.
4. Repita este proceso hasta que se alcance la consistencia deseada.
5. Para agregar alimentos, retire el vaso de la tapa. A continuación, introduzca la comida a través del agujero y coloque el vaso de medir de nuevo (Fig. 5).
6. Pulse de nuevo  si desea volver al modo normal.

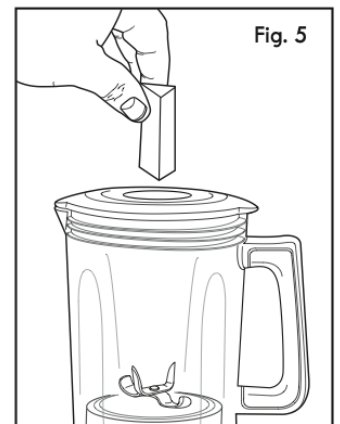

HINWEIS Nota

- ▶  puede ser presionado, si se desea, durante más de 2 segundos.
- ▶ La función Pulse no se puede utilizar con la función Single Serve!

▲WARNUNG Advertencia

- ▶ No toque las cuchillas. Apague siempre primero la licuadora y espere hasta que las cuchillas se hayan detenido antes de mover el recipiente o la tapa.

⚠️ WARNUNG Advertencia

- ▶ ¡Nunca coja la licuadora sin la tapa y el vaso medidor en funcionamiento! Debido a la velocidad de las cuchillas, los alimentos se arrojan hacia arriba en el recipiente. Sin la tapa podrían desbordarse.





41.2.1 Uso de la botella Single Serve (porción individual)

⚠️ WARNUNG Attention

Lors de la mise en service de l'accessoire peuvent se produire des dommages pour les biens et les personnes !

Pour éviter les dangers veuillez observer les consignes de sécurité suivantes :

- ▶ Placez la bouteille Single Serve seulement sur le mixeur quand il est complètement assemblé! N'installez jamais les lames toute seule!

1. Inserte el enchufe en la toma de corriente.
2. Rellene la botella con los alimentos que desee y coloque el acoplamiento de las cuchillas como en la Fig. 6.
3. Coloque la botella boca abajo y póngala en la base de forma que las flechas estén alineadas.
4. Gire la botella en el sentido de las agujas del reloj.
5. Pulse ,  y  parpadear. La pantalla LED mostrará 0:00.
6. Pulse y mantenga pulsado  para poner en marcha la licuadora. Suelte el botón para detener la mezcla.
7. El mezclador se detiene automáticamente después de 1 minuto , incluso si se mantiene el botón pulsado todavía .
8. La pantalla muestra 0:00 y parpadea .
9. Pulse  intermitentemente para una función de pulso.
10. Gire la botella en sentido contrario a las agujas del reloj, para sacarla de la base (Fig. 7).
11. Gire la botella y colóquela sobre una superficie plana.
12. Cambie el acoplamiento de las cuchillas por el acoplamiento para beber (véase Fig. 8).
13. Levante la tapa de cierre de la tapa de la botella, para beber directamente de la botella.

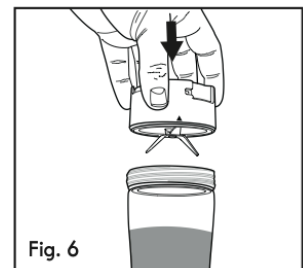

Fig. 6

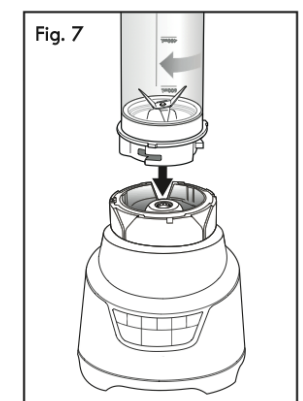

Fig. 7

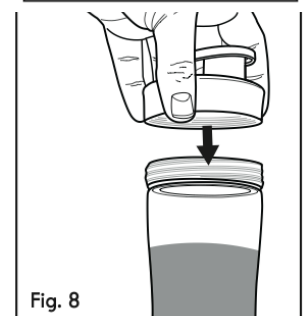

Fig. 8

41.2.2 Consejos y técnicas para licuar

- Para licuar de forma más rápida y sencilla, corte la comida en trozos de 2 cm antes de ponerlos en el recipiente de mezcla.
- Para cortar fruta fresca o congelada, cortar la fruta en trozos de 1 cm.
- Para licuar la comida junto con líquidos, es mejor introducir antes el líquido en el recipiente y agregar después el alimento sólido

Las siguientes funciones no se pueden realizar con esta licuadora:

- Batir claras de huevo
- Batir crema
- Hacer puré de patatas
- Hacer carne picada
- Preparar masa
- Extraer jugo de frutas o verduras

Los siguientes alimentos no deben ser procesados con esta licuadora:

- Huesos
- Piezas grandes de alimentos congelados
- Alimentos duros, como el colinab

42 Limpieza y conservación

Este capítulo incluye algunos consejos importantes acerca de la limpieza y la conservación del aparato. Tenga presentes las instrucciones y daños por limpieza incorrecta del aparato y asegúrese de que el aparato funciona sin errores.

42.1 Instrucciones de seguridad

▲VORSICHT Precaución

Tenga presentes las siguientes instrucciones de seguridad antes de comenzar a limpiar el aparato.

- ▶ Antes de limpiar el aparato, desconéctelo de la red de alimentación eléctrica y si no está siendo utilizado, desconéctelo de la toma igualmente.
- ▶ No sumerja el aparato, el cable ni el enchufe en agua ni otros líquidos ni los meta en el lavavajillas.
- ▶ No emplee objetos cortantes como cepillos de metal u otros para la limpieza.

42.2 Limpieza

1. Desconecte el cable de alimentación de la toma de corriente antes de limpiarlo.
2. Enjuague para facilitar la limpieza de las partes (recipiente de mezcla, acoplamiento de las cuchillas, tapa y vaso medidor) inmediatamente después de la mezcla.
3. Todas las partes desmontables pueden lavarse a mano o en el lavavajillas.
4. La tapa, el vaso medidor, la parte inferior del vaso medidor y el sellado se deben limpiar sólo en la parte superior del lavavajillas.
5. Desmonte todas las piezas completamente antes de ponerlas en el lavavajillas (excepto la recipiente de mezcla y las cuchillas).
6. El recipiente también se puede limpiar en la parte inferior del lavavajillas. No ponga las partes en líquidos hirviendo.

⚠️ WARNUNG Advertencia

- ▶ Las cuchillas son muy afiladas. Tenga cuidado de no cortarse cuando las lave a mano.
- 7. La base o el motor es resistente a los líquidos. Sin embargo, si el líquido entra en el interior:
 - Saque el enchufe.
 - Límpielo con un paño húmedo y séquelo.
 - ¡No sumerja la base o el motor en el agua!
- 8. No utilice limpiadores abrasivos para limpiar, ya que pueden dañar o rayar la superficie.

43 Eliminación del aparato usado



Los productos eléctricos y electrónicos usados contienen materiales reutilizables. No obstante, también contienen materiales nocivos, necesarios para su funcionamiento y seguridad. En la basura doméstica, o ante la manipulación indebida, puede ponerse en peligro la salud humana y el medio ambiente. Por tanto, no debe depositar su aparato usado en ningún caso junto con la basura doméstica

HINWEIS Nota

- ▶ Utilice el puesto de recogida más cercano para devolver y reciclar los aparatos electrónicos usados. Infórmese, si fuera preciso, en su ayuntamiento, en el servicio de recogida de basura o en su distribuidor.
- ▶ Guarde su aparato usado, protegido frente al acceso de los niños, para su eliminación.

44 Garantía

Otorgamos para este producto, 24 meses de garantía a contar desde la fecha de venta por defectos de fabricación o de material.

Su derecho legal de reclamación de garantía, de conformidad con el §439 ss. de la ley BGB-E alemana permanecen invariables.

En la garantía no se incluyen daños resultantes de la manipulación o el uso indebidos, ni aquellos daños que impidan el correcto funcionamiento o disminuyan el valor del aparato en lo más mínimo. Además, no nos hacemos responsables en cuanto a la garantía en relación a los componentes desgastados, daños de transporte, siempre que no seamos responsables, así como daños no atribuibles a las reparaciones realizadas por nosotros. Este aparato es apto para el uso doméstico y sus características de diseño y potencia así lo confirman. Cualquier uso industrial o comercial restringe el derecho a garantía en la medida en que el aparato haya sido sometido a esfuerzo equivalente al uso doméstico. El aparato no está previsto para el uso industrial.

En caso de reclamaciones legítimas, enviaremos el aparato defectuoso, a nuestra discreción, a reparar o a sustituir por un aparato sin defecto.

Los defectos detectados deben notificarse en un plazo de 14 días a partir de la fecha de suministro. Queda excluida cualquier otra reclamación de garantía.

Para hacer valer una declaración de garantía, antes de devolver el aparato (siempre con presentación del recibo de compra), póngase en contacto con nosotros.

45 Datos técnicos

Denominación	Blender NOVEA B4
Nº de art.	3612
Conexión	220-240 V, 50 Hz
Consumo de potencia	1000 W
Dimensiones exteriores (An/H/P)	29,5 x 42,5 x 29,5 cm
Peso neto	3,973 kg

Originele Gebruiksaanwijzing

Blender NOVEA B4



Artikelnummer 3612

46 Gebruiksaanwijzing

46.1 Algemeen

Lees de hier vermelde informatie, zodat u snel vertrouwd raakt met uw apparaat en al zijn functies in volle omvang kunt gebruiken. U heeft jaren lang plezier van uw Blender als u hem vakkundig behandelt en onderhoudt.

Wij wensen u veel plezier met het gebruik.

46.2 Informatie over deze gebruiksaanwijzing

Deze gebruiksaanwijzing is onderdeel van de Blender (vanaf hier 'apparaat' genoemd) en geeft u belangrijke aanwijzingen voor de ingebruikname, de veiligheid, het doelgerichte gebruik en het onderhoud van het apparaat.

De gebruiksaanwijzing moet altijd bij het apparaat voorhanden zijn en voor iedereen te lezen en te gebruiken die met de

• Ingebruikname • bediening • oplossing van een storing en/of • reiniging van het apparaat belast is. Bewaar deze gebruiksaanwijzing en geef hem samen met het apparaat door aan een eventuele volgende eigenaar.

46.3 Waarschuwingsinstructies

In deze gebruiksaanwijzing worden de volgende waarschuwingsinstructies gebruikt:

▲GEFAHR

Gevaar

Een waarschuwing van dit gevarenniveau duidt op een dreigende, gevaarlijke situatie.

Indien de gevaarlijke situatie niet vermeden wordt, leidt deze tot de dood of zware verwondingen.

► De aanwijzingen van deze waarschuwingsinstructie opvolgen om het gevaar van dood of zware verwondingen bij personen te voorkomen.

▲WARNING

Waarschuwing

Een waarschuwing van dit gevarenniveau duidt op een mogelijk gevaarlijke situatie.

Indien de gevaarlijke situatie niet vermeden wordt, kan dit tot zware verwondingen leiden.

► De aanwijzingen van deze waarschuwingsinstructie opvolgen om verwondingen bij personen te voorkomen.

▲VORSICHT

Voorzichtig

Een waarschuwing van dit gevarenniveau duidt op een mogelijk gevaarlijke situatie.

⚠VORSICHT Voorzichtig

Indien de gevaarlijke situatie niet vermeden wordt, kan dit tot lichte of matige verwondingen leiden.

- ▶ De aanwijzingen van deze waarschuwingsinstructie opvolgen om verwondingen bij personen te voorkomen.

HINWEIS Tip

Een tip duidt op extra informatie, die de omgang met het apparaat lichter maakt.

46.4 Aansprakelijkheid

Alle in deze gebruiksaanwijzing aanwezige technische informatie, gegevens en instructies voor installatie, ingebruikname en onderhoud beantwoorden aan de laatste stand bij het in druk gaan en vinden plaats met inachtneming van onze tot nu toe opgedane ervaringen en kennis naar eer en geweten. Aan de informatie, afbeeldingen en beschrijvingen in deze gebruiksaanwijzingen kunnen geen rechten worden ontleend.

De fabrikant is niet aansprakelijk voor schade op grond van:

- Niet-naleving van de gebruiksaanwijzing
- Niet volgens de voorschriften geldend gebruik
- Ondeskundige reparaties
- Technische veranderingen, modificaties van het apparaat
- Toepassing van niet goedgekeurde onderdelen

Modificaties van het apparaat worden niet aanbevolen en vallen niet onder de garantie. Vertalingen worden naar beste weten uitgevoerd. Wij zijn niet verantwoordelijk voor vertaalfouten, ook niet in het geval dat de vertaling door ons of in opdracht van ons is gemaakt. Bindend blijft alleen de oorspronkelijke Duitse tekst.

46.5 Auteurswet

Dit documentatiemateriaal is auteursrechtelijk beschermd.

Alle rechten, ook die van de fotomechanische reproductie, de verveelvoudiging en de verbreiding door bijzondere handelswijzen (bijvoorbeeld gegevensverwerking, informatiedragers en datanetwerken), ook ten dele, zijn de firma Braukmann GmbH voorbehouden. Inhoudelijke en technische veranderingen voorbehouden.

47 Veiligheid

In dit hoofdstuk krijgt u belangrijke veiligheidsinstructies betreffende de omgang met het apparaat.

Dit apparaat beantwoordt aan de voorgeschreven veiligheidsvoorschriften. Een ondeskundig gebruik kan echter tot materiële schade en schade aan personen leiden.

47.1 Gebruik volgens de voorschriften

Dit apparaat is alleen voor het gebruik in het huishouden in een gesloten ruimte ter

- Roeren, hakken en mixen of de fruit en groente
- Ijsklontjes klein maken

Een ander of er van afwijkend gebruik geldt als niet volgens de voorschriften.

⚠️ **WAARNUNG** Waarschuwing

Gevaar door gebruik niet volgens de voorschriften!

Bij onreglementair gebruik van het apparaat en/of gebruik op een andere wijze kunnen gevaren ontstaan.

- ▶ Het apparaat uitsluitend volgens de voorschriften gebruiken.
- ▶ De in deze gebruiksaanwijzing beschreven handelswijzen in acht nemen.

Aanspraken van welke aard dan ook wegens niet reglementair gebruik zijn uitgesloten. Het risico draagt alleen de gebruiker.

47.2 Algemene veiligheidsinstructies

HINWEIS Tip

Houdt u zich voor een veilige omgang met het apparaat aan de volgende algemene veiligheidsinstructies:

- ▶ Lees alle aanwijzingen zorgvuldig.
- ▶ Dit apparaat kan door kinderen vanaf acht jaar en door personen met een geestelijke, zintuiglijke of lichamelijke handicap worden gebruikt, als zij zijn onderwezen in het veilige gebruik en de mogelijke gevaren begrijpen.
- ▶ Kinderen mogen niet met het apparaat spelen.
- ▶ Reiniging en onderhoudswerkzaamheden mogen niet door kinderen zonder toezicht worden uitgevoerd.
- ▶ Dompel de behuizing (bevat motor), de kabel en/of de netstekker nooit in water om een elektrische schok te vermijden.
- ▶ Trek de netstekker uit het stopcontact als het apparaat niet in gebruik is en voor de reiniging.
- ▶ Raak bewegende delen niet aan.
- ▶ Gebruik geen apparaat met een beschadigde kabel of snoer, als het apparaat een storing meldt of beschadigd is. Breng het defecte apparaat naar de dichtstbijzijnde vakhandel ter controle, reparatie of aanpassing.
- ▶ Het gebruik van onderdelen en accessoires die niet zijn aanbevolen door de fabrikant, kan leiden tot verwondingen.
- ▶ Niet buiten gebruiken.
- ▶ De kabel mag niet over warme oppervlakken en de rand van een tafel hangen.
- ▶ Gebruik het apparaat uitsluitend waar het voor bedoeld is.
- ▶ Steek niet uw vingers of andere voorwerpen in de opening tijdens et gebruik.
- ▶ De schraper kan alleen worden gebruikt als het apparaat niet in gebruik is.
- ▶ Alle lemmets en messen zijn heel scherp. Raak deze niet aan!

HINWEIS**Tip**

- ▶ Gebruik de mixer alleen met het deksel.
- ▶ Verwijder voor het mixen van hete vloeistoffen de maatbeker van het tweedelige deksel.
- ▶ Vul de beker niet verder dan tot de markering 3 Cup.
- ▶ Dit apparaat is bedoeld voor huishoudelijk gebruik.
- ▶ BEWAAR DEZE HANDLEIDING.

47.3 Gevaar door elektrische stroom

⚠GEFAHR**Gevaar****Levensgevaar door elektrische stroom!**

Bij contact met onder stroom staande snoeren of constructieonderdelen bestaat levensgevaar!

Neemt u de volgende veiligheidsvoorschriften in acht om een dreiging van elektrische stroom te voorkomen:

- ▶ Dompel de behuizing (bevat motor), de kabel en/of de netstekker nooit in water om een elektrische schok te vermijden.
- ▶ Dit apparaat bezit een 3-aderige stekker met aarde, om het gevaar voor elektrische slag te verkleinen. Deze stekker past alleen in speciale stopcontacten. Neem als hij niet in uw stopcontact past, contact op met een gekwalificeerd elektricien.
- ▶ Verander de stekker op geen enkele manier. Als u een verlengkabel gebruikt, moet dit een 3-aderige kabel met aarde zijn.

48 Ingebruikname

In dit hoofdstuk krijgt u belangrijke informatie omtrent de ingebruikname van het apparaat. Neem de aanwijzingen in acht om gevaren en beschadigingen te voorkomen.

48.1 Veiligheidsvoorschriften

⚠WARNING**Waarschuwing****Bij de ingebruikneming van het apparaat kan materiële schade en letsel aan personen ontstaan!**

Neemt u de volgende veiligheidsvoorschriften in acht om de gevaren te voorkomen:

- ▶ Verpakkingsmateriaal mag niet als speelgoed gebruikt worden. Er bestaat kans op verstikking.

48.2 Leveringsomvang en transportinspectie

De Blender wordt standaard met de volgende onderdelen geleverd:

- Base
- Mengbeker met messenopzet
- Deksel met maatbeker
- Gebruiksaanwijzing

HINWEIS Tip

- ▶ Controleer de levering op volledigheid en op zichtbare beschadigingen.
- ▶ Waarschuw de expediteur, de verzekering en de leverancier bij een onvolledige levering of bij beschadiging als gevolg van gebrekkige verpakking of als gevolg van het transport.

48.3 Uitpakken

Neem het apparaat uit de doos en verwijder het verpakkingsmateriaal.

48.4 Verwijderen van de verpakking



De verpakking beschermt het apparaat tegen transportschade. De verpakkingsmaterialen zijn uitgezocht vanuit milieuvriendelijke en verwijderingstechnische gezichtspunten en daarom recyclebaar.

Het terugbrengen van de verpakking in de materiaalkringloop bespaart grondstoffen en verkleint de afvalhoop. Lever niet meer benodigd verpakkingsmateriaal in bij een afvalbrengstation, dat zorgdraagt voor de recycling.

HINWEIS Tip

- ▶ Bewaar indien mogelijk het originele verpakkingsmateriaal gedurende de garantieperiode, zodat u het apparaat indien nodig weer volgens de voorschriften kunt inpakken.

48.5 Eisen aan de plek van plaatsing

Voor een veilige en correcte werking van de apparatuur, de plaats van installatie moet:

- De machine moet op een vlakke en stabiele ondergrond worden geplaatst.
- Gebruik het apparaat niet buiten.
- Gebruik het apparaat niet in de buurt van een heet gasfornuis of een hete oven.
- Kies de montage zodat kinderen zich niet naar het apparaat.
- Het apparaat is niet bedoeld voor inbouw in een muur of kast.
- Plaats het apparaat niet in een hete, natte of zeer vochtige omgeving of in de buurt van brandbare materialen.

48.6 Elektrische aansluiting

Voor een veilig en feilloos gebruik van het apparaat moeten bij de elektrische aansluiting de volgende aanwijzingen in acht genomen worden:

-
- Controleer voor het aansluiten van het apparaat de aansluitingsgegevens (spanning en frequentie) op het typeplaatje met de gegevens van uw stroomnet. Deze gegevens moeten overeenkomen, zodat het apparaat niet beschadigd kan raken. In geval van twijfel vraagt u een vakkundige elektricien.
 - Het stopcontact moet beschermd worden door een zekering van 16A stroomonderbreker.
 - Bij gebruik van een verlengsnoer mag voor aansluiting van het apparaat op het stroomnet alleen een uitgerold verlengsnoer van maximaal 3 meter lengte en een doorsnede van 1,5 mm² gebruikt worden. Het gebruik van een stekker of stekkerdoos met meerdere aansluitingen is vanwege het daarmee verbonden brandgevaar verboden.
 - Vergewis u er van dat de voedingskabel onbeschadigd is en niet onder de oven of over hete of scherpte oppervlakten gelegd is.
 - De elektrische veiligheid van het apparaat is alleen dan gegarandeerd wanneer het is aangesloten aan een reglementair geïnstalleerd systeem met aardkabels en veiligheidsschakelaars. Het in werking stellen via een stopcontact zonder veiligheidsschakelaar is verboden. Laat u in geval van twijfel de huisinstallatie controleren door een erkende elektricien.
 - De fabrikant kan niet aansprakelijk worden gesteld voor schade, die door een gebrekkige of onderbroken aardingskabel veroorzaakt worden.
 - Dit apparaat is, uit veiligheidsoverwegingen, uitgerust met een korte stroomkabel om verwondingen van personen of beschadiging van het apparaat door struikelen over een te lange kabel, te voorkomen.
 - Kinderen dienen onder toezicht te staan om ervoor te zorgen dat ze niet met het apparaat spelen of het alleen gebruiken.
 - Er kan een verlengkabel worden gebruikt als er voorzichtig wordt gedaan. De spanning van de verlengkabel moet minimaal even hoog zijn als de spanning van het apparaat.
 - Laat de kabel niet hangen over de rand van een tafel, enz. en houd hem verwijderd van hete oppervlakken.

49 Opbouw en functie

In dit hoofdstuk krijgt u belangrijke aanwijzingen m.b.t. de opbouw en het functioneren van het apparaat.

49.1 Overzicht

Fig. 1

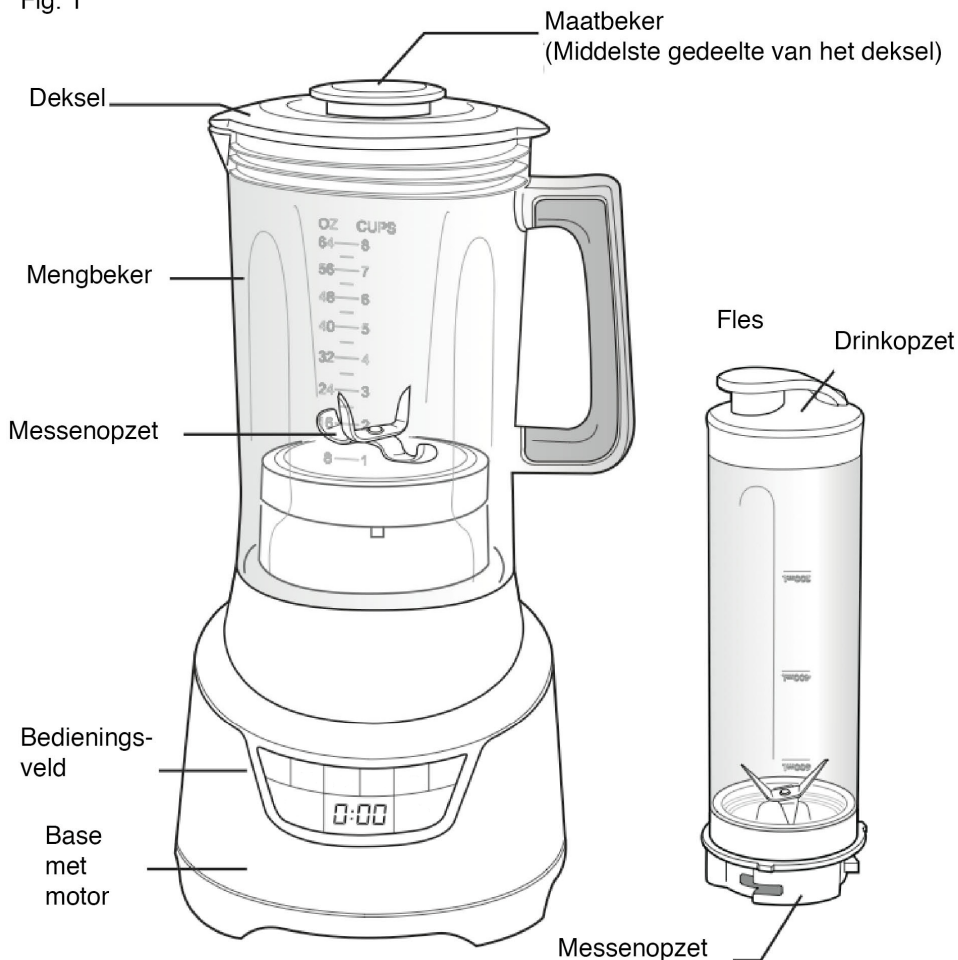

HINWEIS Tip

- Houdt u er rekening mee dat de fles is niet inbegrepen. Het is beschikbaar als een optie: NOVEA Single Serve Artikelnummer: 3613

49.2 Typeplaatje

Het typeplaatje met de aansluit- en vermogensgegevens bevindt zich aan de achterkant van het apparaat.

50 Bedienung en gebruik

In dit hoofdstuk krijgt u belangrijke aanwijzingen m.b.t. de bediening van het apparaat. Neem de aanwijzingen in acht om gevaren en beschadigingen te voorkomen.

⚠️ **WAARNUNG** Waarschuwing

- ▶ Het apparaat tijdens gebruik niet uit het oog verliezen, zodat er bij gevaren snel ingegrepen kan worden.

50.1 Voorbereiden van het Blender

- Neem voor u de mixer monteert, de behuizing af met een zachte, vochtige reinigingsdoek met warm zeepsop.
- Droog deze af met een zachte doek.
- Reinig de mengbeker en het deksel in warm zeepsop.
- Spoel deze af met helder water en droog ze.

⚠️ **WAARNUNG** Waarschuwing

- ▶ Dompel de mixer c.q. de basis nooit onder in water of andere vloeistoffen!
- ▶ Alle lemmets en messen zijn heel scherp. Raak deze niet aan!

1. Plaats de mengbeker zo dat de pijlen tegenover elkaar liggen. Let erop dat de mengbeker vastklikt (afb. 2).





50.2 Gebruik

Deze mixer is zo ontworpen dat hij op verschillende manieren functioneert om aan al uw behoeften te voldoen. U kunt de functies gemakkelijk bedienen door een van de 6 snelheidstrappen.

Er zijn zes toetsen voor de betreffende snelheidstrappen:

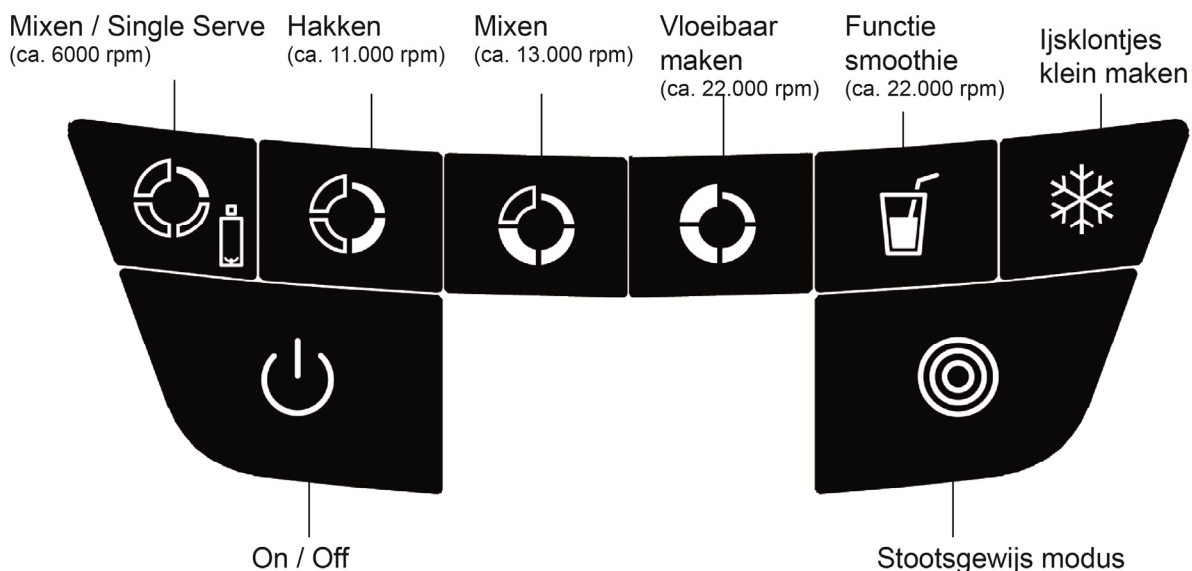
- Mixen / Single Serve
- Hakken
- Mixen
- Vloeibaar
- Functie smoothie
- Ijsklontjes klein maken







1. Plaats de basis c.q. de motor van de mixer op een droge, vlakke en stabiele ondergrond.
2. Plaats de mengbeker op de basis.
3. Doe de vaste en vloeibare levensmiddelen die gemixt moeten worden, in de mengbeker en plaats het deksel erop voor u het apparaat start. Controleer of de maatbeker in het midden van het deksel zit.
4. Steek de stekker in het stopcontact.
5. Druk  om het apparaat in te schakelen. Het blauwe LED-display geeft 0:00 weer voor de timer en  knippert.

HINWEIS Tip

- De mixer schakelt na 2 minuten in de stand-bymodus als er geen toetsen worden aangeraakt. Druk  om de mixer weer te activeren.

Hakken / Mixen / Vloeibaar / Functie smoothie

1. Leg een hand op de mengbeker c.q. het deksel.
2. Druk  /  /  / . De toets wordt blauw en de timer begint te tellen vanaf 0:00.
3. Na 1 min. stopt de timer en gaat de mixer uit.
4. Haal de maatbeker uit het deksel om levensmiddelen toe te voegen. Voer de levensmiddelen dan door het gat en plaats de maatbeker weer terug.
5. U kunt opnieuw op de toets drukken of op de toets  om het apparaat op elk moment te stoppen.

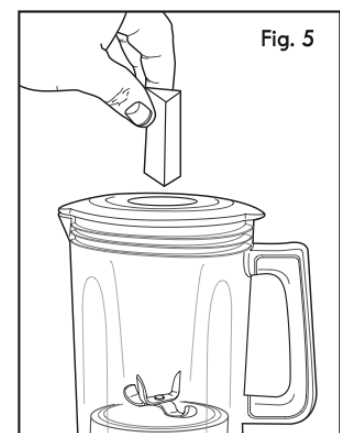

Ijsklontjes klein maken

1. Om ijsklontjes klein te maken, moet u altijd vloeistof in de mengbeker doen. Begin met circa 450 ml vloeistof en doe daar ongeveer twee handen vol ijsklontjes bij.
2. Leg een hand stevig op het deksel van de mixer.
3. Druk . Het apparaat mixt een seconde en pauzeert twee seconden.
4. Dit wordt 5 keer herhaald. De mixer mengt vervolgens aansluitend 45 seconden continu en schakelt daarna uit.
5. Als er meer ijs nodig is, verwijdert u de maatbeker in het midden van het deksel en doet u er een paar ijsklontjes extra in door het gat.

⚠️ WAARNUNG Waarschuwing

- Maak **NOOIT** ijsklontjes klein zonder vloeistof. Anders kunnen de messen of de motor beschadigen of kunnen er lichamelijke verwondingen optreden.

Pulse modus (stootsgewijs modus)

De mixer bezit een Pulse-functie die door de andere snelheidstrappen wordt aangestuurd. Dit betekent dat de functie alleen werkt als u de toets  indrukt en vervolgens een snelheidstrap selecteert (behalve Single Serve!)

Alle andere snelheidstrappen mixen continu. Door op de toets  te drukken, mixt het apparaat stootsgewijs.

1. Om de mixer in de Pulse-modus, dus stootsgewijs i.p.v. continu, te gebruiken, legt u een hand op de mengbeker c.q. het deksel.
2. Druk op de toets Pulse. De toets gaat branden. Het LED-display geeft "P" weer.
3. Druk vervolgens ongeveer 2 seconden op     
Als u de toets loslaat, stopt de mixer en schakelt uit. Wacht tot de messen tot stilstand zijn gekomen.
4. Herhaal dit proces tot de gewenste consistentie is bereikt.
5. Haal de maatbeker uit het deksel om levensmiddelen toe te voegen. Voer de levensmiddelen dan door het gat en plaats de maatbeker weer terug (afb. 5).
6. Druk opnieuw op  als u wilt terugkeren naar de normale modus.

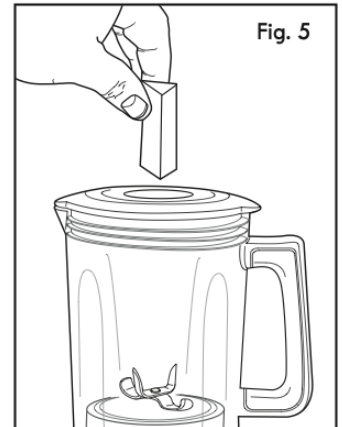

HINWEIS Tip

- ▶ De toets  kan, indien gewenst, ook langer dan 2 seconden worden ingedrukt.
- ▶ De Pulse functie kan niet worden bediend met de Single Serve functie !

⚠WARNING Waarschuwing

- ▶ Raak de messen niet aan. Schakel de mixer altijd eerst uit en wacht tot de messen tot stilstand zijn gekomen voor u de beker of het deksel beweegt.
- ▶ Gebruik de mixer nooit zonder deksel en maatbeker! Door de snelheid van de messen worden de levensmiddelen in de mengbeker naar boven geslingerd. Zonder deksel kunnen deze eruit lopen.





50.2.1 Gebruik van de Single Serve-fles (enkele portie)

⚠WARNING Waarschuwing



Bij de ingebruikneming van het apparaat kan materiële schade en letsel aan personen ontstaan!

Neemt u de volgende veiligheidsvoorschriften in acht om de gevaren te voorkomen:

- ▶ Plaats de fles Single Serve op alleen de mixer wanneer deze gemonteerd compleet ! Het messenopzet mag niet alleen worden gemonteerd aan de basis!

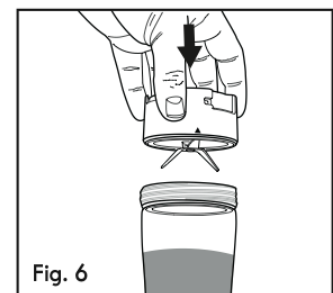
1. Steek de stekker in het stopcontact.
2. Vul de fles met de gewenste levensmiddelen en breng de messenopzet aan zoals weergegeven in afb. 6.
3. Draai de fles op zijn kop en plaats deze zo op de basis dat de pijlen tegenover elkaar liggen.
4. Draai de fles met de klok mee.
5. Druk ,  en  knippert. In het LED-display wordt 0:00 weergegeven.
6. Druk en houd  om te beginnen met mixen. Laat de toets los aan de mixer te stoppen.



7. Na 1 minuut , de mixer stopt automatisch , zelfs als u de  toets nog steeds ingedrukt houdt .
8. Het display toont 0:00 en knippert .
9. Druk op  tussenpozen voor een Pulse –functie.
10. Draai de fles tegen de klok in om deze van de basis te verwijderen (fig. 7).
11. Draai de fles om en plaats deze op een vlakke ondergrond.
12. Vervang de messenopzet door de drinkopzet (zie afb. 8).
13. Haal de sluitkap van het flesdeksel om direct uit de fles te drinken.

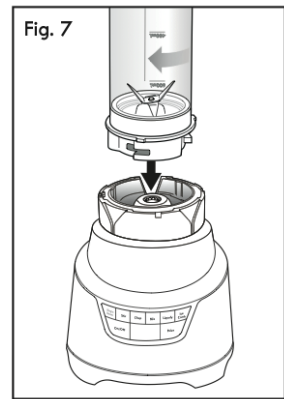

50.2.2 Tips en technieken voor het mixen

- Snij voor sneller en gemakkelijker mixen, de levensmiddelen in stukjes van 2 cm voor u deze in de mengbeker doet.
- Snij om vers of bevroren fruit klein te hakken, het fruit in stukjes van circa 1 cm.
- Om levensmiddelen het beste te mengen met vloeistoffen, doet u eerst de vloeistof in de mengbeker en voegt daarna de vaste levensmiddelen toe.

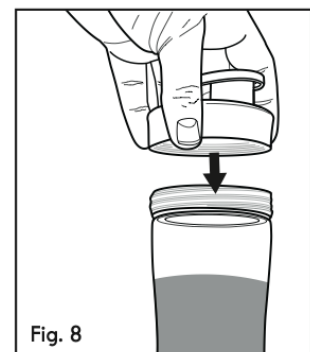

De volgende functies kunnen niet worden uitgevoerd met deze mixer.

- Eiwit kloppen
- Slagroom kloppen
- Aardappelpuree maken
- Gehakt maken
- Deeg maken
- Groenten of fruit persen

De volgende levensmiddelen mogen nooit met deze mixer verwerkt worden:

- Botten
- Grote stukken bevroren levensmiddelen
- Harde levensmiddelen zoals koolrabi

51 Reiniging en onderhoud

In dit hoofdstuk krijgt u belangrijke informatie m.b.t de reiniging en het onderhoud van het apparaat. Neem de aanwijzingen in acht om beschadigingen door verkeerde reiniging van het apparaat te voorkomen en een storingvrij gebruik te waarborgen.

51.1 Veiligheidsvoorschriften

⚠ VORSICHT Voorzichtig

Let op de volgende veiligheidsvoorschriften, voordat u met de reiniging van de machine beginnen:

- ▶ Trek het netsnoer van het apparaat voor de reiniging, en wanneer het niet wordt gebruikt, uit het stopcontact.
- ▶ Het apparaat, het snoer en de stekker niet in contact brengen met water en andere vloeistoffen en niet in de afwasmachine plaatsen.
- ▶ Gebruik voor de reiniging geen metalen borstel of andere scherpe, schurende voorwerpen.

51.2 Reiniging

1. Haal de stekker uit het stopcontact voor u het apparaat reinigt.
2. Spoel de onderdelen (mengbeker, messenopzet, deksel en maatbeker) direct na het mixen af voor een gemakkelijkere reiniging.
3. Alle verwijderbare onderdelen kunnen met de hand of in de vaatwasmachine gereinigd worden.
4. Het deksel, de maatbeker, het onderdeel van de maatbeker en de afdichting en mogen alleen in het bovenste deel van de vaatwasser gereinigd worden.
5. Demonteer alle onderdelen volledig voor u deze in de vaatwasmachine stopt (behalve mengbeker en messenopzet).
6. De bekertjes kunnen ook in het onderste deel van de vaatwasmachine worden gereinigd. Stop de onderdelen niet in kokende vloeistoffen.

⚠ WARNING Waarschuwing

- ▶ De messen zijn zeer scherp. Wees voorzichtig als u deze met de hand reinigt om te voorkomen dat u zich snijdt.
7. De basis c.q. de motor is bestand tegen vloeistoffen. Als er toch vloeistof in het binnenwerk raakt:
 - Trek de stekker uit het stopcontact.
 - Neem af met een vochtige doek en droog daarna af.
 - Dompel de basis c.q. de motor nooit onder in water!
 8. Gebruik geen schurende reinigingsmiddelen voor het reinigen, omdat de oppervlakken kunnen krassen of beschadigd kunnen raken.

52 Afvoer van het oude apparaat

Oude elektrische en elektronische apparaten bevatten vaak nog waardevolle materialen. Ze bevatten echter ook schadelijke stoffen, die voor hun functioneren en veiligheid noodzakelijk waren. In het huishoudelijk afval of bij verkeerde behandeling kunnen deze stoffen de menselijke gezondheid en het milieu schade aanbrengen. Zet uw oude apparaat daarom nooit bij het gewone huishoudelijk vuil.



HINWEIS Tip

- ▶ Maak gebruik van de in uw woonplaats voorhanden zijnde inzamelplek voor teruggave en verwerking van oude elektrische en elektronische apparaten. Haal eventueel informatie bij uw gemeentehuis, de vuilnisophaaldienst of bij uw winkelier.
- ▶ Zorg ervoor dat uw oude apparaat tot het moment van transport op een kinderveilige plek wordt bewaard.

53 Garantie

Voor dit product geven we vanaf de dag van aankoop 24 maanden garantie op gebreken, die te herleiden zijn tot productie- of materiaalfouten.

Garantieclaims volgens §439 ff. BGB-E blijven hiervan van kracht.

Onder de garantie vallen niet de schaden die door onjuiste behandeling of ingebruikname ontstaan zijn, zoals gebreken die de functie of de waarde van het apparaat slechts gering beïnvloeden. Verder zijn aan slijtage onderhevige onderdelen, transportschade zo lang wij deze niet te verantwoorden hebben, als ook schaden, die door niet door ons verrichtte reparaties ontstaan zijn, uitgesloten van aanspraak op garantieclaim.

Dit apparaat is vervaardigd voor huishoudelijk gebruik (kleinverbruik) en voorzien van een overeenkomstig vermogen.

Een eventueel gebruik voor bedrijfsdoeleinden valt alleen onder de garantie, als de mate van gebruik te vergelijken is met het gebruik in een particulier kleinhuishouden. Het is niet voor de verdere bedrijfsdoeleinden bestemd.

Bij rechtmatige reclamaties zullen wij het defecte apparaat naar ons bevinden repareren of tegen een apparaat vrij van gebreken omwisselen.

Zichtbare defecten moeten binnen 14 dagen na levering aangetoond worden. Verdere claims zijn uitgesloten.

Stelt u zich voor het indienen van een garantieclaim en het terugsturen van uw apparaat via onderstaand adres (altijd met bewijs van koop!) met ons in verbinding.

54 Technische gegevens

Apparaat	Blender NOVEA B4
Artikel nr.	3612
Aansluitgegevens	220-240 V, 50 Hz
Power consumptie	1000 W
Afmetingen buitenkant (B x H x D)	29,5 x 42,5 x 29,5 cm
Netto gewicht	3,973 kg