

↔ **DOMETIC**

REFRIGERATION DRAWER MINIBAR



DM 50NTE

EN	Drawer Minibar Installation and Operating Manual	11
DE	Schubfach-Minibar Montage- und Bedienungsanleitung	25
FR	Minibar à tiroir Instructions de montage et de service	40
ES	Cajón minibar Instrucciones de montaje y de uso	55
PT	Minibar de gaveta Instruções de montagem e manual de instruções	70
IT	Cassetto del minibar Istruzioni di montaggio e d'uso	86
NL	Lade minibar Montagehandleiding en gebruiksaanwijzing	101
DA	Skuffe minibar Monterings- og betjeningsvejledning . . .	116

SV	Låda till minibar Monterings- och bruksanvisning	131
NO	Uttrekkbar minibar Monterings- og bruksanvisning	145
FI	Vetolaatikkominibaari Asennus- ja käyttöohje	159
RU	Минибар с выдвигаемым ящиком Инструкция по монтажу и эксплуатации	174
PL	Minibary szufladowe Instrukcja montażu i obsługi	190
SK	Minibar Drawer Návod na montáž a uvedenie do prevádzky	206
CS	Minibar Drawer Návod k montáži a obsluze	221
HU	Fiókba szerelt minibár Szerelési és használati útmutató	235

© 2020 Dometic Group. The visual appearance of the contents of this manual is protected by copyright and design law. The underlying technical design and the products contained herein may be protected by design, patent or be patent pending. The trademarks mentioned in this manual belong to Dometic Sweden AB. All rights are reserved.

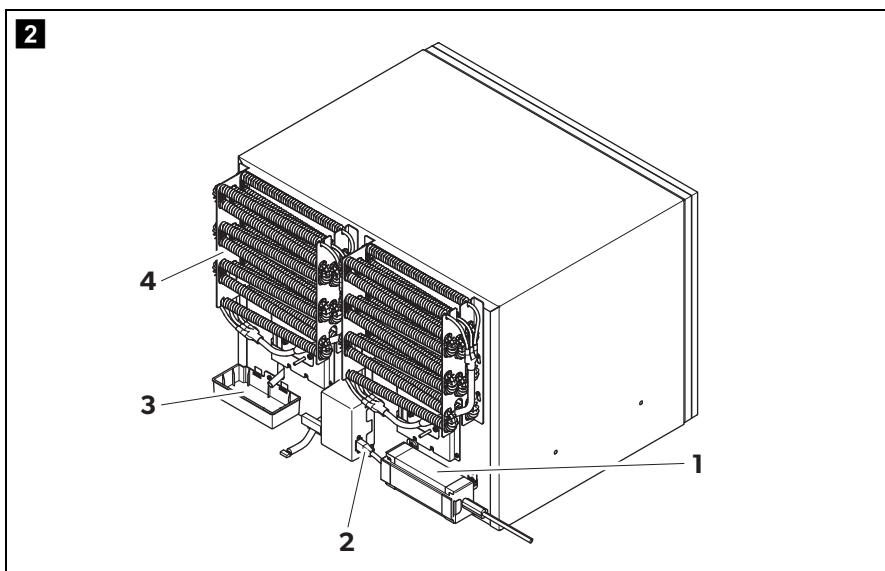
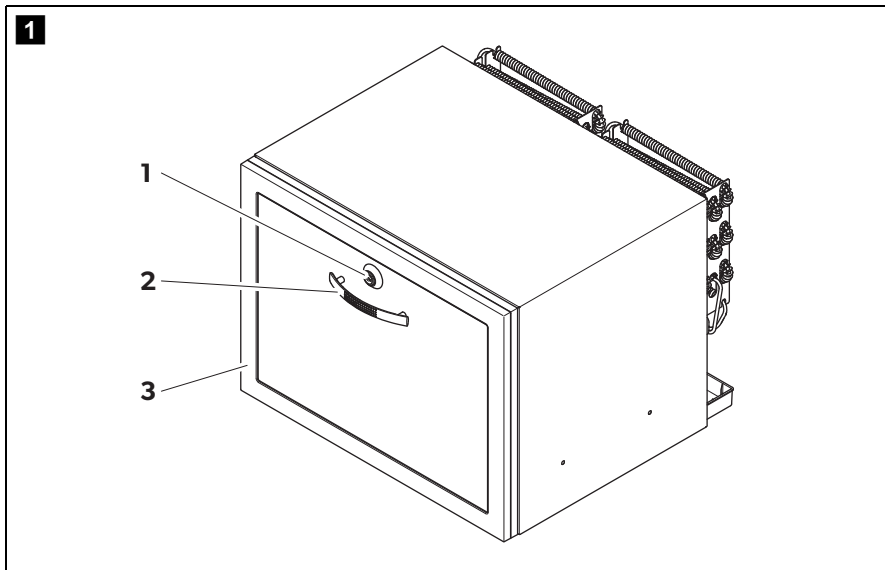

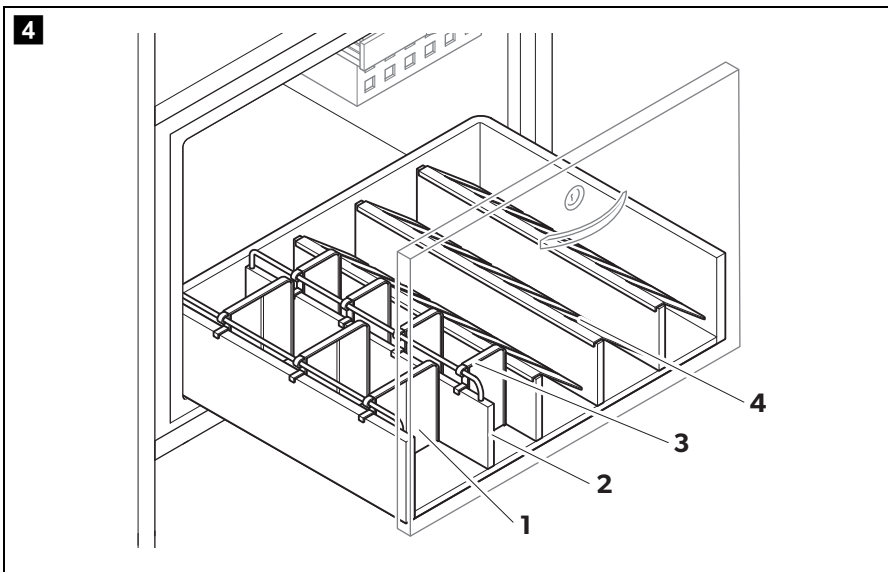
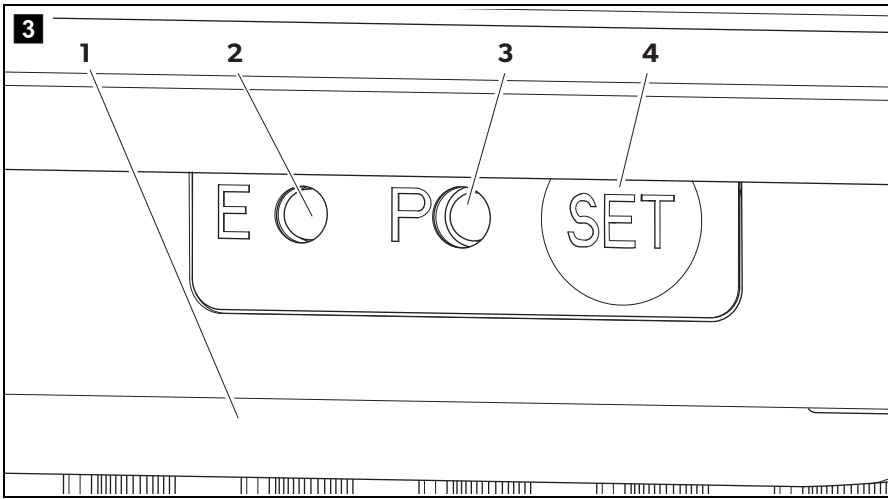

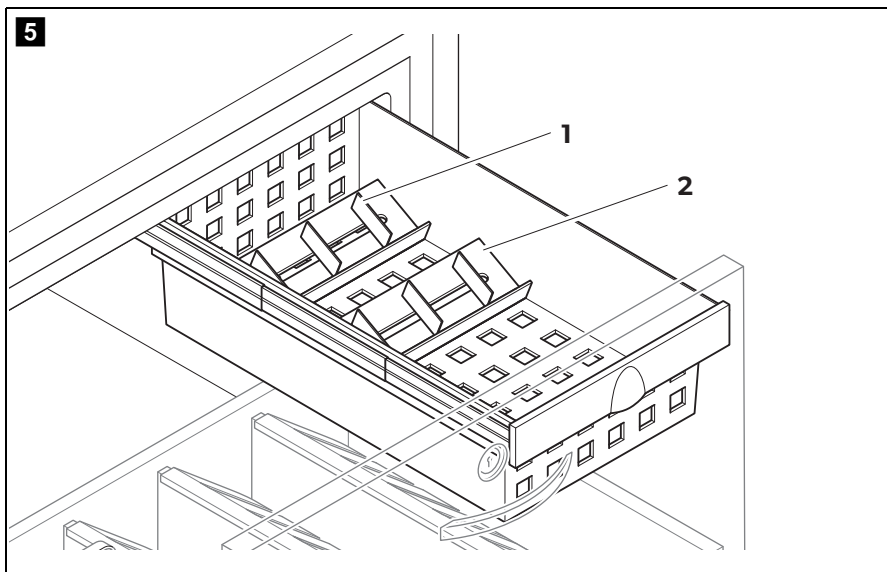

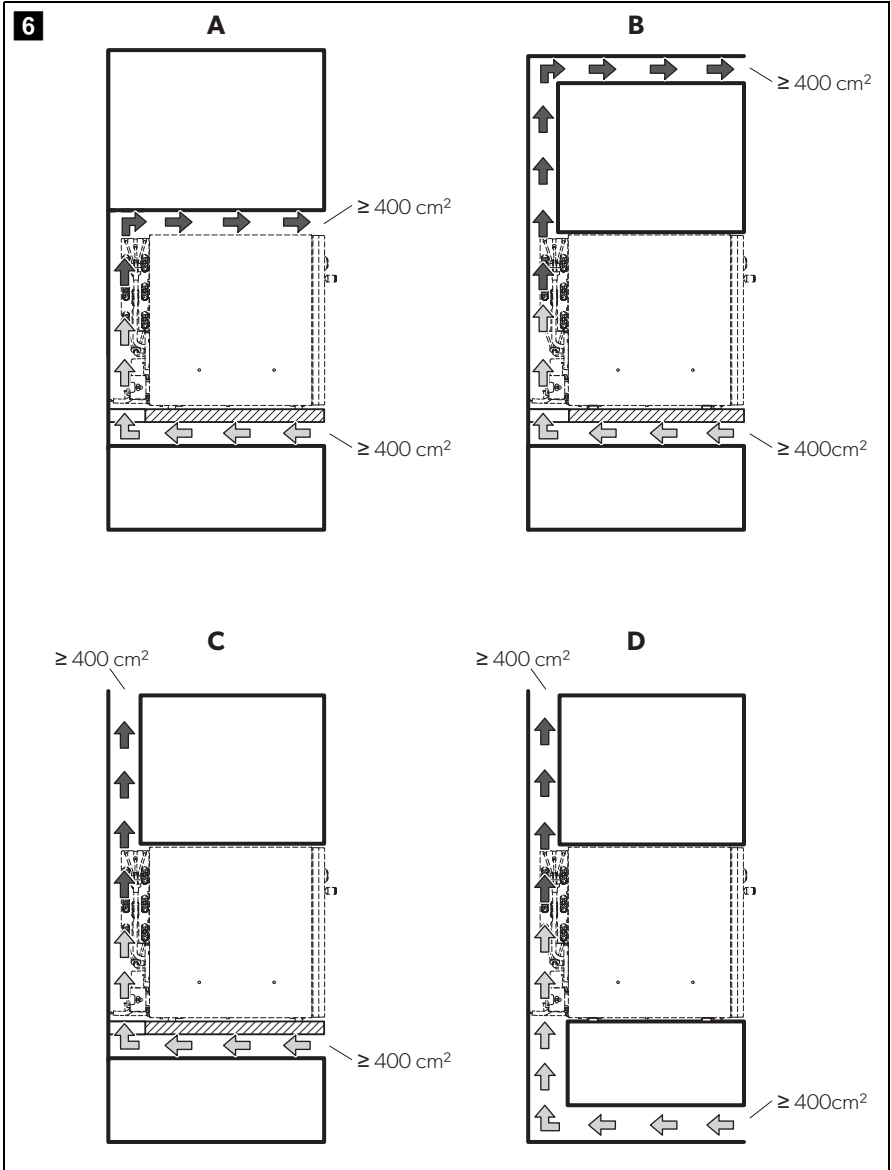

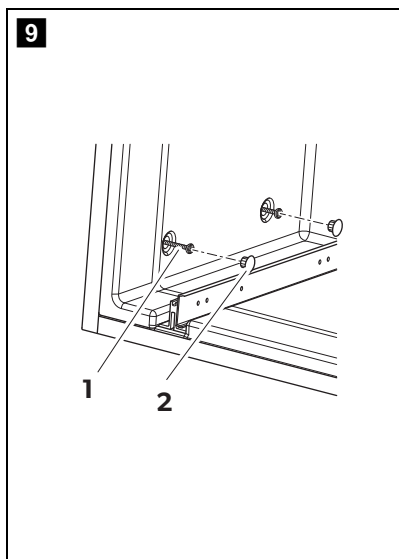
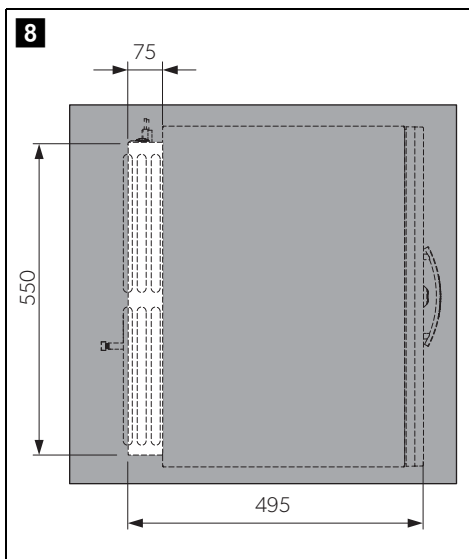
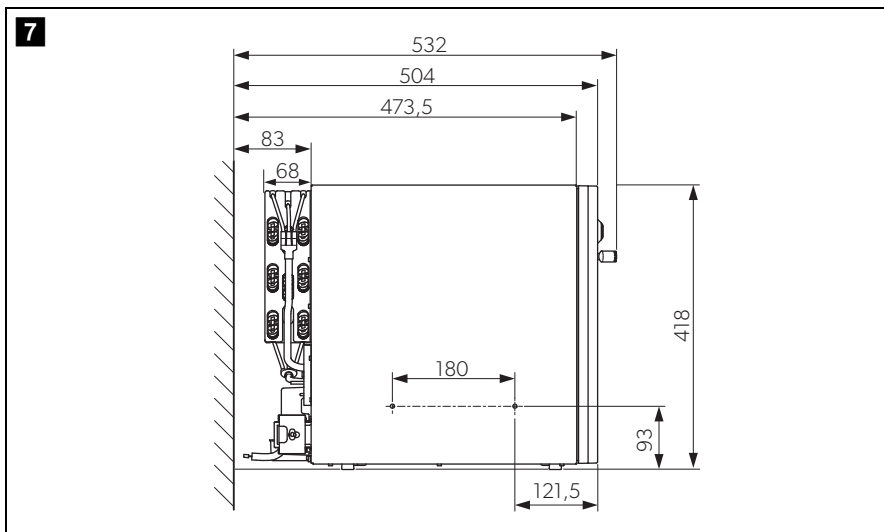

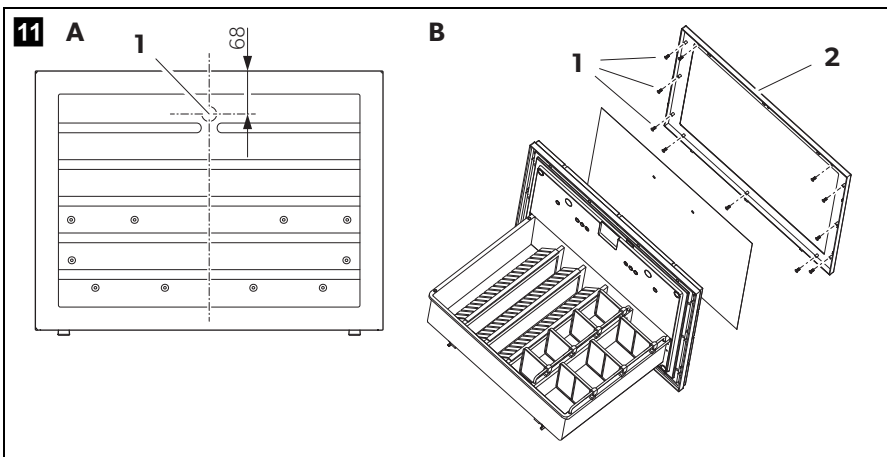
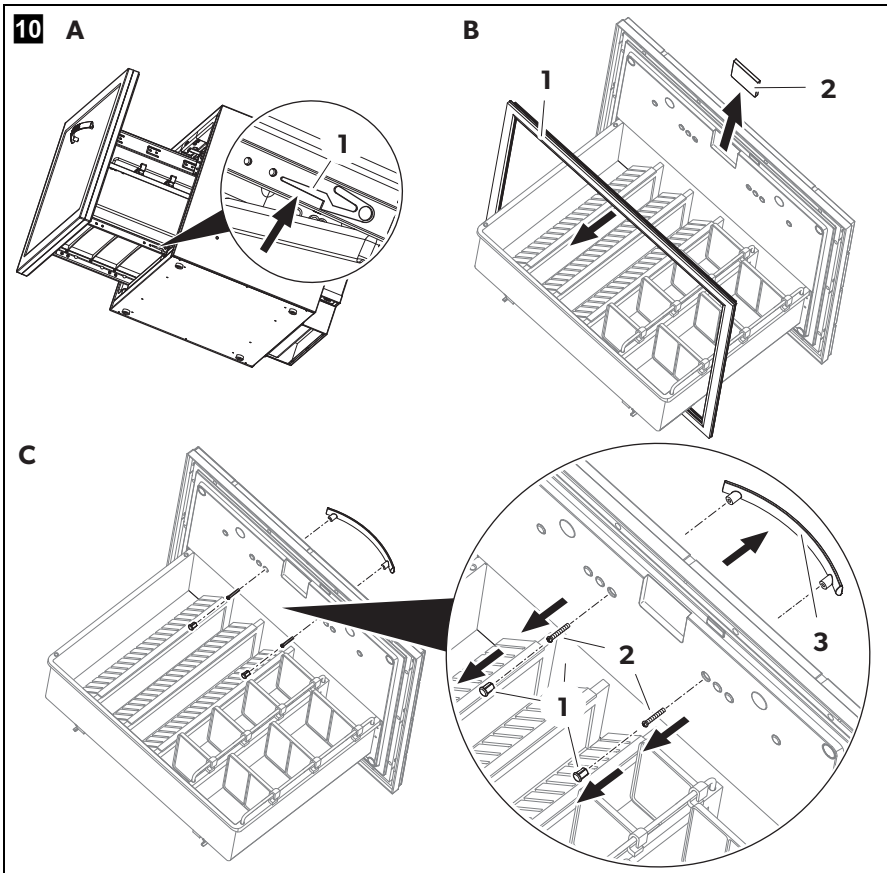

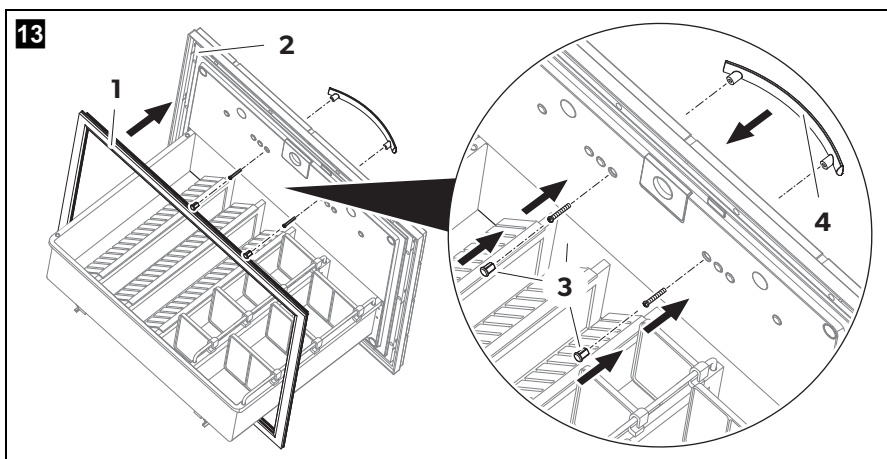
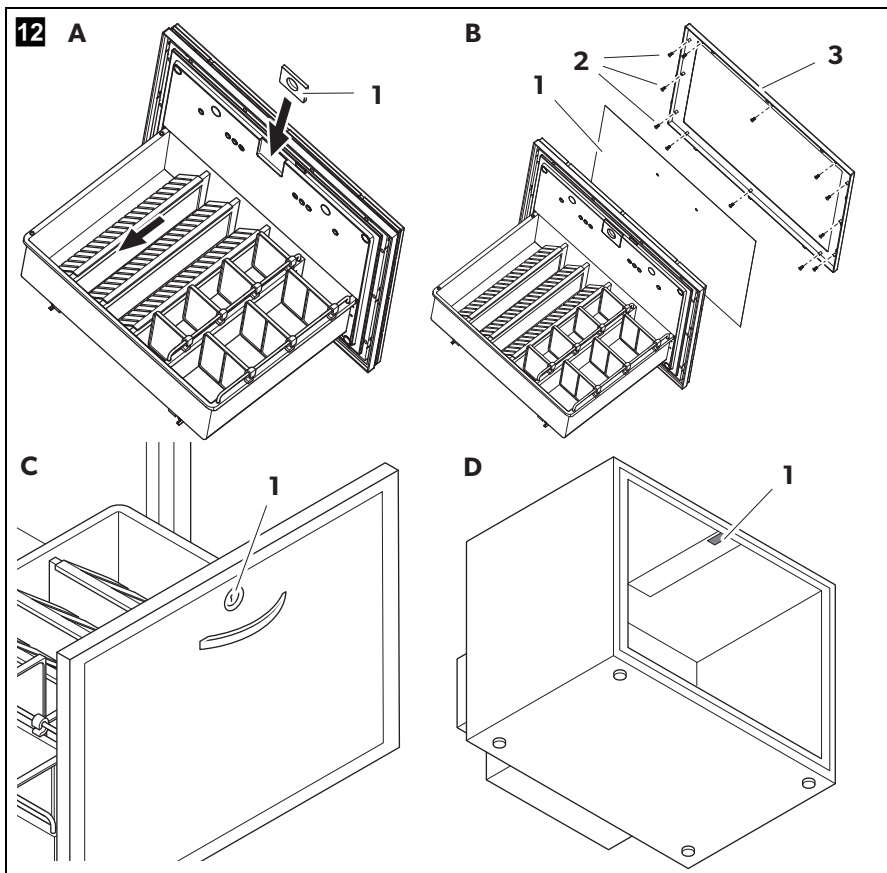

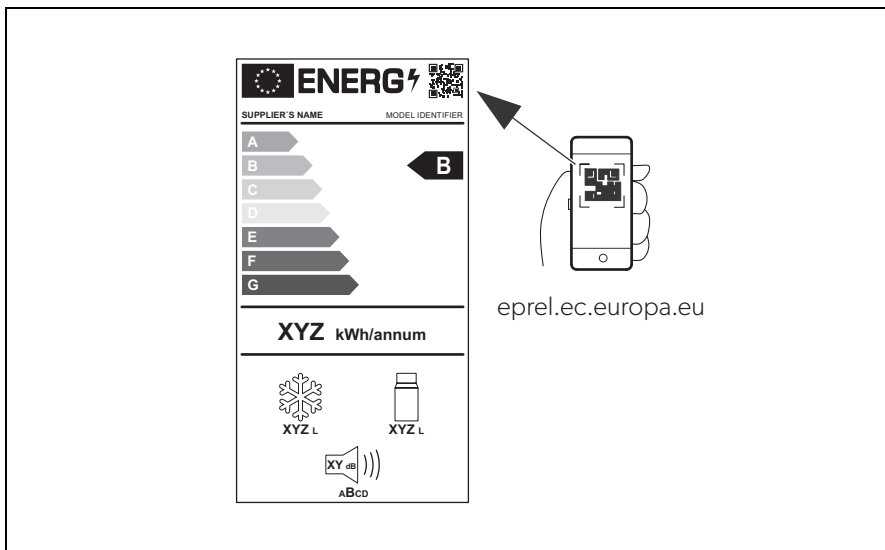

Please read these instructions carefully and follow all instructions, guidelines, and warnings included in this product manual in order to ensure that you install, use, and maintain the product properly at all times. These instructions **MUST** stay with this product.

By using the product, you hereby confirm that you have read all instructions, guidelines, and warnings carefully and that you understand and agree to abide by the terms and conditions as set forth herein. You agree to use this product only for the intended purpose and application and in accordance with the instructions, guidelines, and warnings as set forth in this product manual as well as in accordance with all applicable laws and regulations. A failure to read and follow the instructions and warnings set forth herein may result in an injury to yourself and others, damage to your product or damage to other property in the vicinity. This product manual, including the instructions, guidelines, and warnings, and related documentation, may be subject to changes and updates. For up-to-date product information, please visit www.domestic.com.

Contents

1	Explanation of symbols	11
2	Safety instructions	12
3	Scope of delivery	15
4	Intended use	15
5	Technical description	16
6	Installation	18
7	Operation	21
8	Troubleshooting	22
9	Cleaning and maintenance	23
10	Guarantee	23
11	Disposal	23
12	Technical data	24

1 Explanation of symbols



DANGER!

Safety instruction: Indicates a hazardous situation that, if not avoided, will result in death or serious injury.



WARNING!

Safety instruction: Indicates a hazardous situation that, if not avoided, could result in death or serious injury.

**CAUTION!**

Safety instruction: Indicates a hazardous situation that, if not avoided, could result in minor or moderate injury.

**NOTICE!**

Indicates a situation that, if not avoided, can result in property damage.

**NOTE**

Supplementary information for operating the product.

2 Safety instructions

2.1 General safety



WARNING! Failure to obey these warnings could result in death or serious injury.

Electrocution hazard

- Ensure that the minibar has been installed by a qualified technician in accordance with the Dometic installation manual.
- Do not operate the minibar if it is visibly damaged.
- If this minibar's power cable is damaged, it must be replaced by the manufacturer, service agent or a similarly qualified person in order to prevent safety hazards.
- This minibar may only be repaired by qualified personnel. Inadequate repairs may cause serious hazards.

Fire hazard

- The refrigerant in the refrigerant circuit is highly flammable. In the event of any damage to the refrigerant circuit:
 - Switch off the minibar.
 - Avoid naked flames and sparks.
 - Air the room well.

Explosion hazard

- Do not store any explosive substances, such as spray cans with propellants, in the minibar.

Health hazard

- This minibar can be used by children aged from 8 years and above and persons with reduced physical, sensory or mental capabilities or lack of experience and knowledge if they have been given supervision or instruction concerning use of the minibar in a safe way and understand the hazards involved.
- Children shall not play with the minibar.
- Cleaning and user maintenance shall not be made by children without supervision.
- Children aged from 3 to 8 years are allowed to load and unload the minibar.



CAUTION! Failure to obey these cautions could result in minor or moderate injury.

Risk of crushing

- Do not put your fingers into the hinge.

Health hazard

- Foodstuff may only be stored in its original packaging or in suitable containers.

**NOTICE! Damage hazard**

- Check that the voltage specification on the type plate is the same as that of the power supply.
- The minibar is not suitable for storing substances which are caustic or contain solvents.
- The insulation of the cooling device contains flammable cyclopentane and requires special disposal procedures. Deliver the cooling device at the end of its life-cycle to an appropriate recycling center.
- Keep the drainage outlet clean at all times.
- Do not open the refrigerant circuit under any circumstances.
- Only carry the minibar upright.

2.2 Operating the minibar safely



DANGER! Failure to obey these warnings will result in death or serious injury.

Electrocution hazard

- Do not touch exposed cables with your bare hands.



CAUTION! Failure to obey these cautions could result in minor or moderate injury.

Electrocution hazard

- Before starting the minibar, ensure that the power supply line and the plug are dry.

Health hazard

- Make sure that you only put items in the minibar which may be chilled at the selected temperature.
- Food may only be stored in its original packaging or in suitable containers.
- Opening the door for long periods can cause significant increase of the temperature in the compartments of the minibar.
- Clean regularly surfaces that can come in contact with food and accessible drainage systems.
- If the minibar is left empty for long periods:
 - Switch off the minibar.
 - Defrost the minibar.
 - Clean and dry the minibar.
 - Leave the door open to prevent mould developing within the minibar.



NOTICE! Damage hazard

- Only store heavy objects such as bottles or cans in the minibar door or on the bottom shelf.
- Do not use electrical devices inside the minibar unless they are recommended by the manufacturer for that purpose.
- Do not place it near naked flames or other heat sources (heaters, direct sunlight, gas ovens etc.).
- Ensure that the ventilation vents are not covered.
- Never immerse the minibar in water.
- Protect the minibar and the cable against heat and moisture.
- Make sure that foodstuffs do not touch the walls of the cooling area.



NOTE

- For ambient temperatures of +15 °C to +25 °C, select the average temperature setting.

3 Scope of delivery

The following main alternatives are obtainable:

- Minibar DM50NTE D with door panel, without lock
- Minibar DM50NTE D with door panel, with lock
- Minibar DM50NTE F without door panel, without lock
- Minibar DM50NTE F without door panel, with lock

Quantity	Description	
1	Minibar	
1	Cable for 230 V~ connection	
4	Screw $\varnothing 4 \times 45$ mm (Installation)	
4	Plug (Installation)	
1	Handle	DM50NTE D only
2	Plug (Handle installation)	DM50NTE D only
1	Inlet filter	
6	Screw $\varnothing 3 \times 12$ mm (Filter installation)	
2	Plug (Wooden panel)	DM50NTE F wooden version only
1	Lock decor (Wooden panel)	DM50NTE F wooden version with lock only
2	Key	Lock version only
1	Installation and Operating manual	

4 Intended use

The refrigeration appliance (also referred to as minibar) is designed for operation in enclosed buildings, such as:

- In staff kitchens in stores, offices and other work areas
- In the agricultural sector
- In hotels, motels and other accommodations
- In bed and breakfast establishments
- In catering businesses or similar wholesaler operations

The minibar is not suitable for installation in caravans or mobile homes.

The minibar is intended for installation in a piece of cabinetry or an installation niche.

The minibar is designed exclusively for cooling and storing of beverages and foods in closed containers.

The minibar is not suitable for storing fresh foods and medicine or freezing food-stuffs.

This minibar is only suitable for the intended purpose and application in accordance with these instructions.

This manual provides information that is necessary for proper installation and/or operation of the minibar. Poor installation and/or improper operating or maintenance will result in unsatisfactory performance and a possible failure.

The manufacturer accepts no liability for any injury or damage to the product resulting from:

- Incorrect assembly or connection, including excess voltage
- Incorrect maintenance or use of spare parts other than original spare parts provided by the manufacturer
- Alterations to the product without express permission from the manufacturer
- Use for purposes other than those described in this manual

Dometic reserves the right to change product appearance and product specifications.

5 Technical description

The minibar has a main drawer for bottles and cans as well as a mini drawer for miniatures and snacks. The main drawer has room for 33 bottles with a maximum height of 28 cm.

The minibar DM50NTE D comes with a anthracite panel and pull handle.

The minibar DM50NTE F is delivered without panel and is prepared for fitting the hotel's own door decor.

A lock is optionally available.

5.1 Description of the device

Front panel

No in fig. 1 , page 3	Description
1	Lock (optional)
2	Handle (DM50NTE D only)
3	Door panel (DM50NTE D only)

Rear side

No in fig. 2 , page 3	Description
1	Mains adaptor
2	12 V $\overline{=}$ socket
3	Drip tray
4	Heat pipe

Control panel (inside the device)

No in fig. 3 , page 4	Description
1	Lamp
2	Error LED
3	Power Status LED
4	Setting button

Main drawer

No in fig. 4 , page 4	Description
1	Wide divider
2	Separator

No in fig. 4 , page 4	Description
3	Small divider
4	Bottle finger

Mini drawer

No in fig. 5 , page 5	Description
1	Rotatable divider
2	Miniature bottle holder

6 Installation



CAUTION! Health hazard

To avoid a hazard due to instability of the device, it must be fixed in accordance with the instructions.

6.1 Notes on mounting into furniture

You can mount the minibar in four ways into furniture. Choose your favoured alternative according to fig. **6**, page 6.

Observe the following:

- The cut-out dimensions H x W x D are:
 - DM50NTE D: 438 x 570 x 504 mm
 - DM50NTE F: 438 x 570 x (502 + d) mm
d is the thickness of the hotel's own decor
- The clearance between the minibar's back and the furniture wall should be approx. 15 mm.
- The ventilation openings for the chosen alternative have to be produced as shown in fig. **6**, page 6.
- Air passing through the inlet air duct must not be heated by any heat sources (heaters, direct sunlight, gas ovens etc.).

6.2 Pressing out the ventilation opening

fig. 8, page 7

- ▶ Produce a ventilation opening of 75 x 550 mm in the bottom of the furniture into which you place the minibar.

Measure the distance of 504 mm from the minibar's door front **excluding** any own decor.

6.3 Mounting the minibar into a piece of furniture

No in fig. 9, page 7	Description
1	Screw $\varnothing 4 \times 45$ mm
2	Plug

- ▶ Fasten the minibar with the four screws $\varnothing 4 \times 45$ mm (fig. 9 1, page 7).
- ▶ Insert the four plugs (fig. 9 2, page 7) into the boring.

6.4 Connecting the minibar electrically

- ▶ Plug the 230 V connection cable into the AC voltage socket and connect it to the 230 V AC mains supply.
- ✓ The Power Status LED lights up.
- ✓ The lamp lights up and the minibar starts cooling the interior.

6.5 Mounting hotel's own door decor (DM 50NTE F only)

The hotel's own door decor has to comply with the following requirements:

- Maximum weight: 4 kg
- Maximum thickness: 18 mm (lock version only)
- ▶ Fasten the decor with four screws.

6.6 Mounting the lock (lock version only)

- ▶ Drill a hole with a diameter of 35 mm into the decor.
- ▶ Mount the lock together with the lock decor.

6.7 Mounting the lock (no lock version only)

Disassembling the drawer (fig. 10, page 8)

- ▶ Open the drawer completely (A).
- ▶ Press the rail lock (A 1).
- ▶ Pull the drawer out of the cabinet (B).

Only for DM50NTE D:

- ▶ Remove the two plugs (C 1) from the screws (C 2) of the door handle (C 3).
- ▶ Unscrew the two screws (C 2) of the door handle.
- ▶ Remove the door handle (C 3).
- ▶ Remove the gasket.
- ▶ Remove the lock cover.

Drilling the holes (fig. 11, page 8)

- ▶ Drill a hole (A 1) with a diameter of 23.6 mm through the decor (only DM50NTE D) and the door.
- ▶ Unscrew the twelve screws (B 1) of the decor frame (B 2) (only DM50NTE D).
- ▶ Remove the decor frame (only DM50NTE D).

Assembling the lock (fig. 12, page 9)

- ▶ Put the new lock cover (A 1) into place.
- ▶ Put the decor (B 1) into the decor frame.
- ▶ Screw (B 2) the decor frame (B 3) onto the door.
- ▶ Install the door lock (C 1).
- ▶ Install the lock catch (D 1) in the cabinet.

Assembling the drawer (fig. 13, page 9)

- ▶ Push the gasket (1) on the decor frame (2).
- ▶ Screw the door handle (4) onto the door.
- ▶ Push the plugs (3) on the screws of the door handle (4).
- ▶ Push the drawer into the cabinet.

7 Operation



WARNING! Fire hazard!

- When positioning the device, ensure the supply cord is not trapped or damaged.
- Do not locate multiple portable socket-outlets or portable power supplies at the rear of the device.



NOTICE! Damage hazard

The lamp can only be replaced by the manufacturer, a service agent or similarly qualified person to avoid hazard.

7.1 Saving energy

- Only open the minibar as often and for as long as necessary.
- Allow warm food to cool down first before placing it in the device to keep cool.
- Avoid unnecessarily low temperature settings.
- For optimal energy consumption, position the shelves and drawers according to their position on delivery.
- On a regularly basis, make sure the door seal still fits properly.
- Clean dust and dirt from the condenser at regular intervals.

7.2 Using the minibar

The minibar starts cooling when connected to power. During normal operation the Power Status LED is glowing. If an error occurs the Error LED is blinking (see chapter "Troubleshooting" on page 22).

7.3 Using the temperature setting function

To avoid food waste, note the following:

- Keep temperature fluctuation as low as possible. Only open the minibar as often and for as long as necessary. Store the foodstuff in such a way that the air can still circulate well.
- The minibar is equipped with an automatic temperature regulation function. Select the average of the possible temperature values.
- Adjust the temperature to the quantity and type of the foodstuff.

The minibar is set by default to a cooling temperature of 7 °C at an ambient temperature of 25 °C.

You can use the setting button (fig. **3** 4, page 4) to set the cooling temperature to one of three values (5 °C, 12 °C and 7 °C).

Thereby the temperature will be changed in the order 5 °C ... 12 °C ... 7 °C ... 5 °C etc.

- ▶ Press the setting button (fig. **3** 4, page 4) and keep it pressed for 5 s, until the internal lamp (fig. **3** 1, page 4) starts to blink.
- ▶ Press immediately the setting button (fig. **3** 4, page 4) again.
- ✓ The internal lamp (fig. **3** 1, page 4) indicates the setting temperature:
 - 5 °C: the lamp flashes five times in three intervals
 - 12 °C: the lamp flashes once in three intervals
 - 7 °C: the lamp flashes three times in three intervals



NOTE

The minibar sets the cooling temperature automatically to 7 °C, when it is connected to a power source.

8 Troubleshooting

Fault	Possible cause	Suggested remedy
Device does not function, Power Status LED does not glow.	No voltage present in the AC voltage socket.	Try using another plug socket.
	The mains adapter is defective.	This can only be repaired by an authorised repair centre.
The device does not cool (plug is inserted, Power Status LED glows).	The cooling element is defective.	This can only be repaired by an authorised repair centre.
The Error LED flashes once per second.	Temperature sensor is defective.	This can only be repaired by an authorised repair centre.
The Error LED flashes twice per second.	The fan is defective.	This can only be repaired by an authorised repair centre.
Device does not cool sufficiently, Power Status LED glows, Error LED does not glow.	The cooling element is defective.	This can only be repaired by an authorised repair centre.
	Poor ventilation	Check the ventilation. Clean the filter underneath the device.

9 Cleaning and maintenance



NOTICE! Damage hazard

- Never clean the cooler under running water or in dish water.
- Do not use abrasive cleaning agents or hard objects during cleaning as these can damage the cooler.

- ▶ Occasionally clean the device interior and exterior with a damp cloth.
- ▶ Make sure that the air inlet and outlet vents on the device are free of any dust and dirt, so that heat can be released and the device is not damaged.
- ▶ Occasionally clean the inlet filter.
- ▶ If you find water in the drip tray (fig. **2** 3, page 3) check whether the drainage system is blocked.

10 Guarantee

The statutory warranty period applies. If the product is defective, please contact your retailer or the manufacturer's branch in your country (see dometic.com/dealer).

For repair and warranty processing, please include the following documents when you send in the device:

- A copy of the receipt with purchasing date
- A reason for the claim or description of the fault

11 Disposal

- ▶ Place the packaging material in the appropriate recycling waste bins wherever possible.



If you wish to finally dispose of the product, ask your local recycling centre or specialist dealer for details about how to do this in accordance with the applicable disposal regulations.

12 Technical data

	DM50NTE D	DM50NTE F
Voltage:	100 – 240 V~, 50 – 60 Hz	
Cooling capacity:	max. 21 °C below ambient temperature (adjustable in three steps: 5 °C, 7 °C, 12 °C)	
Category:	2 (Cellar)	
Total volume:	49 l	
Energy efficiency class:	G	
Power consumption:	158 kWh/annum	
Climatic class:	N	
Intended ambient temperature use:	+16 °C to +32 °C	
Refrigerant quantity:	64 g	
CO ₂ equivalent:	0.092 t	
Global warming potential (GWP):	1430	
Dimensions main drawer W x D x H:	430 x 330 x 302 mm	
Dimensions mini drawer W x D x H:	159 x 285 x 88 mm	
Dimensions W x D x H (see also fig. 7, page 7):	550 x 517 x 418 mm	550 x 487 x 418 mm
Maximum internal storage load:	31 kg	
Weight:	23.5 kg	23.0 kg
Inspection/certification:		

The refrigerant circuit contains R134a.

Contains fluorinated greenhouse gases

Hermetically sealed equipment

Further product information can be accessed via QR code on the energy label in the figures or via eprel.ec.europa.eu.

Lesen und befolgen Sie bitte alle Anweisungen, Richtlinien und Warnhinweise in diesem Produkthandbuch sorgfältig, um sicherzustellen, dass Sie das Produkt ordnungsgemäß installieren und stets ordnungsgemäß betreiben und warten. Diese Anleitung MUSS bei dem Produkt verbleiben.

Durch die Verwendung des Produktes bestätigen Sie hiermit, dass Sie alle Anweisungen, Richtlinien und Warnhinweise sorgfältig gelesen haben und dass Sie die hierin dargelegten Bestimmungen verstanden haben und ihnen zustimmen. Sie erklären sich damit einverstanden, dieses Produkt nur für den angegebenen Verwendungszweck und gemäß den Anweisungen, Richtlinien und Warnhinweisen dieses Produkthandbuchs sowie gemäß allen geltenden Gesetzen und Vorschriften zu verwenden. Eine Nichtbeachtung der hierin enthaltenen Anweisungen und Warnhinweise kann zu einer Verletzung Ihrer selbst und anderer Personen, zu Schäden an Ihrem Produkt oder zu Schäden an anderem Eigentum in der Umgebung führen. Dieses Produkthandbuch, einschließlich der Anweisungen, Richtlinien und Warnhinweise, sowie die zugehörige Dokumentation können Änderungen und Aktualisierungen unterliegen. Aktuelle Produktinformationen finden Sie unter www.dometic.com.

Inhaltsverzeichnis

1	Erklärung der Symbole	25
2	Sicherheitshinweise	26
3	Lieferumfang	29
4	Bestimmungsgemäßer Gebrauch	30
5	Technische Beschreibung	31
6	Montage	32
7	Bedienung	35
8	Störungsbeseitigung	37
9	Reinigung und Pflege	38
10	Gewährleistung	38
11	Entsorgung	38
12	Technische Daten	39

1 Erklärung der Symbole



GEFAHR!

Sicherheitshinweis auf eine Gefahrensituation, die zum Tod oder zu schwerer Verletzung führt, wenn sie nicht vermieden wird.



WARNUNG!

Sicherheitshinweis auf eine Gefahrensituation, die zum Tod oder zu schwerer Verletzung führen kann, wenn sie nicht vermieden wird.

**VORSICHT!**

Sicherheitshinweis auf eine Gefahrensituation, die zu einer leichten oder mittelschweren Verletzung führen kann, wenn sie nicht vermieden wird.

**ACHTUNG!**

Hinweis auf eine Situation, die zu Sachschäden führen kann, wenn sie nicht vermieden wird.

**HINWEIS**

Ergänzende Informationen zur Bedienung des Produktes.

2 Sicherheitshinweise

2.1 Grundlegende Sicherheit



WARNUNG! Nichtbeachtung dieser Warnungen kann zum Tod oder schwerer Verletzung führen.

Gefahr durch Stromschlag

- Stellen Sie sicher, dass die Minibar von einem qualifizierten Techniker gemäß der Dometic Montageanleitung installiert wurde.
- Wenn die Minibar sichtbare Beschädigungen aufweist, dürfen Sie sie nicht in Betrieb nehmen.
- Wenn das Anschlusskabel der Minibar beschädigt ist, muss es durch den Hersteller, einen Kundendienstmitarbeiter bzw. eine entsprechend ausgebildete Fachkraft ersetzt werden, um Gefahren zu verhindern.
- Reparaturen an der Minibar dürfen nur von Fachkräften durchgeführt werden. Durch unsachgemäße Reparaturen können erhebliche Gefahren entstehen.

Brandgefahr

- Das Kältemittel im Kühlkreislauf ist leicht entflammbar. Bei einer Beschädigung des Kühlkreislaufs:
 - Schalten Sie die Minibar aus.
 - Vermeiden Sie offenes Feuer und Zündfunken.
 - Lüften Sie den Raum gut.

Explosionsgefahr

- Lagern Sie keine explosionsfähigen Stoffe wie z. B. Sprühdosen mit brennbarem Treibgas in der Minibar.

Gesundheitsgefahr

- Diese Minibar kann von Kindern ab 8 Jahren und von Personen mit verringerten physischen, sensorischen oder mentalen Fähigkeiten oder Mangel an Erfahrung und/oder Wissen verwendet werden, wenn diese Personen beaufsichtigt werden oder im sicheren Gebrauch der Minibar unterwiesen wurden und die daraus resultierenden Gefahren verstanden haben.
- Kinder dürfen nicht mit der Minibar spielen.
- Reinigung und Benutzerwartung dürfen nicht durch unbeaufsichtigte Kinder durchgeführt werden.
- Kinder von 3 bis 8 Jahren dürfen die Minibar be- und entladen.

**VORSICHT! Nichtbeachtung dieser Hinweise kann zu geringer oder mittelschwerer Verletzung führen.****Quetschgefahr**

- Fassen Sie nicht in das Scharnier.

Gesundheitsgefahr

- Lebensmittel dürfen nur in Originalverpackungen oder geeigneten Behältern eingelagert werden.

**ACHTUNG! Beschädigungsgefahr**

- Vergleichen Sie die Spannungsangabe auf dem Typenschild mit der vorhandenen Energieversorgung.
- Die Minibar ist nicht geeignet für die Lagerung ätzender oder lösungsmittelhaltiger Stoffe.
- Die Isolierung des Kühlgeräts enthält brennbares Cyclopentan und erfordert ein besonderes Entsorgungsverfahren. Entsorgen Sie das Kühlgerät am Ende seiner Nutzungsdauer in einem entsprechenden Recyclingcenter.
- Halten Sie die Abflussöffnung stets sauber.
- Öffnen Sie auf keinen Fall den Kühlkreislauf.
- Transportieren Sie die Minibar nur in aufrechter Stellung.

2.2 Sicherheit beim Betrieb der Minibar



GEFAHR! Nichtbeachtung dieser Warnungen kann zum Tod oder schwerer Verletzung führen.

Gefahr durch Stromschlag

- Fassen Sie nie mit bloßen Händen an blanke Leitungen.



VORSICHT! Nichtbeachtung dieser Hinweise kann zu geringer oder mittelschwerer Verletzung führen.

Gefahr durch Stromschlag

- Achten Sie vor der Inbetriebnahme der Minibar darauf, dass Zuleitung und Stecker trocken sind.

Gesundheitsgefahr

- Achten Sie darauf, dass sich nur Gegenstände bzw. Waren in der Minibar befinden, die auf die gewählte Temperatur gekühlt werden dürfen.
- Lebensmittel dürfen nur in Originalverpackungen oder geeigneten Behältern gelagert werden.
- Ein längeres Öffnen der Tür kann zu einem erheblichen Anstieg der Temperatur in den Fächern der Minibar führen.
- Reinigen Sie regelmäßig Oberflächen, die mit Lebensmitteln in Kontakt kommen können, sowie zugängliche Ablaufsysteme.
- Wenn die Minibar über längere Zeiträume leer bleibt:
 - Schalten Sie die Minibar aus.
 - Tauen Sie die Minibar ab.
 - Reinigen und trocknen Sie die Minibar.
 - Lassen Sie die Tür offenstehen, um Schimmelbildung in der Minibar zu verhindern.



ACHTUNG! Beschädigungsgefahr

- Verstauen Sie schwere Gegenstände wie z. B. Flaschen oder Dosen ausschließlich in der Tür der Minibar oder auf dem unteren Tragrost.
- Benutzen Sie keine Elektrogeräte innerhalb der Minibar, außer wenn diese Elektrogeräte vom Hersteller dafür empfohlen werden.
- Stellen Sie das Gerät nicht in der Nähe von offenen Flammen oder anderen Wärmequellen (Heizung, starke Sonneneinstrahlung, Gasöfen usw.) ab.
- Stellen Sie sicher, dass die Lüftungsöffnungen nicht abgedeckt sind.
- Tauchen Sie die Minibar nie in Wasser.

- Schützen Sie die Minibar und die Kabel vor Hitze und Nässe.
- Achten Sie darauf, dass die Speisen keine Wand des Kühlraums berühren.



HINWEIS

- Wählen Sie bei Umgebungstemperaturen von +15 °C bis +25 °C die mittlere Temperatureinstellung.

3 Lieferumfang

Folgende Grundvarianten sind erhältlich:

- Minibar DM50NTE D mit Dekorplatte, ohne Schloss
- Minibar DM50NTE D mit Dekorplatte, mit Schloss
- Minibar DM50NTE F ohne Dekorplatte, ohne Schloss
- Minibar DM50NTE F ohne Dekorplatte, mit Schloss

Menge	Bezeichnung	
1	Minibar	
1	Anschlusskabel für 230-V~ -Anschluss	
4	Schraube $\varnothing 4 \times 45$ mm (Montage)	
4	Verschlusskappe (Montage)	
1	Griff	nur DM50NTE D
2	Verschlusskappe (Griffmontage)	nur DM50NTE D
1	Lufteinlass-Filter	
6	Schraube $\varnothing 3 \times 12$ mm (Filtermontage)	
2	Verschlusskappe (Holzverkleidung)	nur DM50NTE F Holzversion
1	Schlossdekor (Holzverkleidung)	nur DM50NTE F Holzversion mit Schloss
2	Schlüssel	nur Schloss-Version
1	Montage- und Bedienungsanleitung	

4 Bestimmungsgemäßer Gebrauch

Das Kühlgerät (auch als Minibar bezeichnet) ist für den Betrieb in geschlossenen Gebäuden konzipiert, wie z. B:

- In Personalküchen in Ladengeschäften, Büros und anderen Arbeitsbereichen
- Im landwirtschaftlichen Sektor
- In Hotels, Motels und anderen Unterkünften
- In Frühstückspensionen
- In Catering-Unternehmen oder ähnlichen Großhandelsbetrieben

Die Minibar ist nicht für den Einbau in Wohnwagen oder Wohnmobile geeignet.

Die Minibar ist für den Einbau in einen Schrank oder eine Einbaunische vorgesehen.

Die Minibar ist ausschließlich zur Kühlung und Lagerung von Getränken und Lebensmitteln in geschlossenen Behältern bestimmt.

Die Minibar ist nicht zur Lagerung von frischen Lebensmitteln und Medikamenten oder zum Einfrieren von Lebensmitteln geeignet.

Diese Minibar ist nur für den angegebenen Verwendungszweck und die Anwendung gemäß dieser Anleitung geeignet.

Dieses Handbuch enthält Informationen, die für die ordnungsgemäße Installation und den ordnungsgemäßen Betrieb der Minibar erforderlich sind. Installationsfehler und/oder ein nicht ordnungsgemäßer Betrieb oder nicht ordnungsgemäße Wartung haben eine unzureichende Leistung und u. U. einen Ausfall des Geräts zur Folge.

Der Hersteller übernimmt keine Haftung für Verletzungen oder Schäden am Produkt, die durch Folgendes entstehen:

- Unsachgemäße Montage oder falscher Anschluss, einschließlich Überspannung
- Unsachgemäße Wartung oder Verwendung von anderen als den vom Hersteller gelieferten Original-Ersatzteilen
- Veränderungen am Produkt ohne ausdrückliche Genehmigung des Herstellers
- Verwendung für andere als die in der Anleitung beschriebenen Zwecke

Dometic behält sich das Recht vor, das Erscheinungsbild des Produkts und dessen technische Daten zu ändern.

5 Technische Beschreibung

Die Minibar hat eine Schublade für Flaschen und Dosen sowie ein Minifach für Miniaturen und Snacks. Die Schublade bietet Platz für 33 Flaschen mit einer Höhe von maximal 28 cm.

Die Minibar DM50NTE D besitzt eine anthrazitfarbene Dekorplatte und einen anthrazitfarbenen Griff.

Die Minibar DM50NTE F wird ohne Dekorplatte geliefert und ist vorbereitet für die Montage eines hoteleigenen Dekors.

Optional vorhanden ist ein Schloss.

5.1 Gerätebeschreibung

Frontseite

Pos. in Abb. 1 , Seite 3	Bezeichnung
1	Schloss (optional)
2	Griff (nur DM50NTE D)
3	Türverkleidung (nur DM50NTE D)

Rückseite

Pos. in Abb. 2 , Seite 3	Bezeichnung
1	Netzteil
2	12 V---Anschluss
3	Tropfschale
4	Wärmerohr

Bedienpanel (im Gerät)

Pos. in Abb. 3 , Seite 4	Bezeichnung
1	Lampe
2	Fehler-LED
3	Spannungsversorgungs-LED
4	Einstelltaste

Schublade

Pos. in Abb. 4 , Seite 4	Bezeichnung
1	Breiter Trenner
2	Trennwand
3	Schmaler Trenner
4	Flaschenfinger

Minifach

Pos. in Abb. 5 , Seite 5	Bezeichnung
1	Drehbarer Trenner
2	Mini-Flaschenfach

6 Montage



VORSICHT! Gesundheitsgefahr

Um eine Gefährdung durch Instabilität des Gerätes zu vermeiden, muss dieses gemäß den Anweisungen befestigt werden.

6.1 Hinweise zur Montage in ein Möbelstück

Sie können die Minibar auf vier Arten in ein Möbelstück einbauen. Wählen Sie die gewünschte Variante entsprechend Abb. **6**, Seite 6.

Beachten Sie dabei folgende Hinweise:

- Die Ausschnittmaße H x B x T betragen:
 - DM50NTE D: 438 x 570 x 504 mm
 - DM50NTE F: 438 x 570 x (502 + d) mm
d ist die Dicke des hoteleigenen Dekors
- Der Abstand zwischen Minibar-Rückseite und Möbelwand sollte ca. 15 mm betragen.
- Die Lüftungsöffnungen müssen für die gewählte Variante so gefertigt werden wie in Abb. **6**, Seite 6 dargestellt.
- Die Luft, die in den Lufteinlass strömt, darf nicht durch Wärmequellen (Heizung, starke Sonneneinstrahlung, Gasöfen usw.) aufgeheizt werden.

6.2 Belüftungsöffnung anfertigen

Abb. **8**, Seite 7

- ▶ Fertigen Sie eine Belüftungsöffnung von 75 x 550 mm im Boden des Möbelstückes an, in das Sie die Minibar hineinstellen.

Messen Sie die 504 mm von der Vorderseite der Minibartür ab, **ausschließlich** eines eigenen Dekors.

6.3 Minibar in ein Möbelstück einbauen

Pos. in Abb. 9 , Seite 7	Bezeichnung
1	Schraube $\varnothing 4 \times 45$ mm
2	Verschlusskappe

- ▶ Befestigen Sie die Minibar mit den vier Schrauben $\varnothing 4 \times 45$ mm (Abb. **9** 1, Seite 7).
- ▶ Stecken Sie die vier Verschlusskappen (Abb. **9** 2, Seite 7) in die Bohrungen.

6.4 Minibar elektrisch anschließen

- ▶ Stecken Sie das 230 V-Anschlusskabel in die Wechselspannungs-Buchse und schließen Sie es an das 230 V-Wechselstromnetz an.
- ✓ Die Spannungsversorgungs-LED leuchtet.

- ✓ Die Lampe leuchtet und die Minibar startet mit dem Kühlen des Innenraums.

6.5 Hoteleigenes Dekor montieren (nur DM 50NTE F)

Das hoteleigene Dekor muss folgende Voraussetzungen erfüllen:

- Maximales Gewicht: 4 kg
- Maximale Dicke: 18 mm (nur Schloss-Version)
- Befestigen Sie das Dekor mit vier Schrauben.

6.6 Schloss montieren (nur Schloss-Version)

- Bohren Sie ein Loch mit einem Durchmesser von 35 mm in das Dekor.
- Montieren Sie das Schloss zusammen mit dem Schlossdekor.

6.7 Schloss montieren (nur für Version ohne Schloss)

Schublade demontieren (Abb. 10, Seite 8)

- Öffnen Sie die Schublade vollständig (A).
- Drücken Sie das Verriegelung der Schienen (A 1).
- Ziehen Sie die Schublade aus dem Gehäuse (B).

Nur DM50NTE D:

- Entfernen Sie die Stöpsel (C 1) von den Schrauben (C 2) für den Türgriff (C 3).
- Schrauben Sie die zwei Schrauben (C 2) aus dem Türgriff.
- Entfernen Sie den Türgriff (C 3).
- Entfernen Sie die Dichtung.
- Entfernen Sie die Schlossabdeckung.

Löcher bohren (Abb. 11, Seite 8)

- Bohren Sie ein Loch (A 1) mit einem Durchmesser von 23,6 mm durch das Dekor (nur DM50NTE D) und die Tür.
- Schrauben Sie die zwölf Schrauben (B 1) aus dem Dekorrahmen (B 2) (nur DM50NTE D).
- Entfernen Sie den Dekorrahmen (nur DM50NTE D).

Schloss zusammenbauen (Abb. 12, Seite 9)

- Setzen Sie die neue Schlossabdeckung (**A 1**) ein.
- Setzen Sie das Dekor (**B 1**) in den Dekorrahmen ein.
- Schrauben (**B 2**) Sie den Dekorrahmen (**B 3**) in die Tür.
- Montieren Sie das Türschloss (**C 1**).
- Montieren Sie die Schlossfalle im Gehäuse (**D 1**).

Schublade zusammenbauen (Abb. 13, Seite 9)

- Drücken Sie die Dichtung (**1**) auf den Dekorrahmen (**2**).
- Schrauben Sie den Türgriff (**4**) an die Tür.
- Drücken Sie die Stöpsel (**3**) auf die Schrauben des Türgriffs (**4**).
- Schieben Sie die Schublade in das Gehäuse.

7 Bedienung

**WARNUNG! Brandgefahr**

- Stellen Sie beim Aufstellen des Geräts sicher, dass das Anschlusskabel nicht eingeklemmt oder beschädigt wird.
- Positionieren Sie an der Geräterückseite keine tragbaren Mehrfachsteckdosen oder tragbare Netzteile.

**ACHTUNG! Beschädigungsgefahr**

Die Lampe darf nur durch den Hersteller, einen Kundendienst oder eine ähnlich qualifizierte Person ersetzt werden, um um Beschädigungen zu vermeiden.

7.1 Energie sparen

- Öffnen Sie die Minibar nur so oft und so lange wie nötig.
- Lassen Sie warme Speisen erst abkühlen, bevor Sie sie im Gerät kühl halten.
- Vermeiden Sie eine unnötig tiefe Innentemperatur.
- Für einen optimalen Energieverbrauch positionieren Sie die Regale und Schubladen entsprechend ihrer Position bei der Auslieferung.

- Prüfen Sie in regelmäßigen Abständen, ob die Dichtung der Tür noch richtig sitzt.
- Befreien Sie den Kondensator in regelmäßigen Abständen von Staub und Verunreinigungen.

7.2 Minibar benutzen

Die Minibar beginnt mit dem Kühlen, wenn sie an Spannung angeschlossen wird. Im normalen Betrieb leuchtet die Spannungsversorgungs-LED. Wenn ein Fehler auftritt, blinkt die Fehler-LED (siehe Kapitel „Störungsbeseitigung“ auf Seite 37).

7.3 Kühltemperatur einstellen

Um Lebensmittelverschwendung zu vermeiden, beachten Sie bitte Folgendes:

- Halten Sie Temperaturschwankungen so gering wie möglich. Öffnen Sie die Minibar nur so oft und so lange wie nötig. Lagern Sie Lebensmittel so, dass Luft immer noch gut zirkulieren kann.
- Die Minibar ist mit einer automatischen Temperaturregelung ausgestattet. Wählen Sie den Mittelwert der möglichen Temperaturwerte aus.
- Passen Sie die Temperatur der Menge und Art der Lebensmittel an.

Die Minibar ist werksseitig auf eine Kühltemperatur von 7 °C bei einer Umgebungstemperatur von 25 °C eingestellt.

Sie können die Kühltemperatur mit der Einstelltaste (Abb. **3** 4, Seite 4) auf drei Werte (5 °C, 12 °C und 7 °C) einstellen.

Dabei wird die Temperatur in der Reihenfolge 5 °C ... 12 °C ... 7 °C ... 5 °C usw. geändert.

- ▶ Drücken Sie die Einstelltaste (Abb. **3** 4, Seite 4) und halten Sie sie für 3 s gedrückt, bis die Lampe (Abb. **3** 1, Seite 4) zu blinken beginnt.
- ▶ Drücken Sie sofort die Einstelltaste (Abb. **3** 4, Seite 4) noch einmal.
- ✓ Die Lampe (Abb. **3** 1, Seite 4) zeigt durch Blinken die eingestellte Kühltemperatur an:
 - 5 °C: die Lampe blinkt in drei Intervallen fünfmal
 - 12 °C: die Lampe blinkt in drei Intervallen einmal
 - 7 °C: die Lampe blinkt in drei Intervallen dreimal



HINWEIS

Die Minibar stellt die Kühltemperatur automatisch auf 7 °C ein, wenn sie an eine Spannungsquelle angeschlossen wird.

8 Störungsbeseitigung

Störung	Mögliche Ursache	Lösungsvorschlag
Das Gerät funktioniert nicht, Spannungsversorgungs-LED leuchtet nicht.	Wechselspannungs-Steckdose führt keine Spannung.	Versuchen Sie es an einer anderen Steckdose.
	Das Netzteil ist defekt.	Die Reparatur kann nur von einem zugelassenen Kundendienstbetrieb durchgeführt werden.
Das Gerät kühlt nicht (Stecker ist eingesteckt, Spannungsversorgungs-LED leuchtet).	Das Kühlelement ist defekt.	Die Reparatur kann nur von einem zugelassenen Kundendienstbetrieb durchgeführt werden.
Fehler-LED blinkt einmal pro Sekunde.	Der Temperatursensor ist defekt.	Die Reparatur kann nur von einem zugelassenen Kundendienstbetrieb durchgeführt werden.
Fehler-LED blinkt zweimal pro Sekunde.	Der Lüfter ist defekt.	Die Reparatur kann nur von einem zugelassenen Kundendienstbetrieb durchgeführt werden.
Das Gerät kühlt nicht genügend, Spannungsversorgungs-LED leuchtet, Fehler-LED leuchtet nicht.	Das Kühlelement ist defekt.	Die Reparatur kann nur von einem zugelassenen Kundendienstbetrieb durchgeführt werden.
	Schlechte Ventilation	Prüfen Sie die Ventilation. Reinigen Sie den Filter unter dem Gerät.

9 Reinigung und Pflege



ACHTUNG! Beschädigungsgefahr!

- Reinigen Sie das Kühlgerät niemals unter fließendem Wasser oder gar im Spülwasser.
- Verwenden Sie zur Reinigung keine scharfen Reinigungsmittel oder harten Gegenstände, da diese das Kühlgerät beschädigen können.

- Reinigen Sie das Kühlgerät innen und außen gelegentlich mit einem feuchten Tuch.
- Stellen Sie sicher, dass die Be- und Entlüftungsöffnungen des Kühlgerätes frei von Staub und Verunreinigungen sind, damit die beim Betrieb entstehende Wärme abgeführt werden kann und das Kühlgerät keinen Schaden nimmt.
- Reinigen Sie den Lufteinlass-Filter gelegentlich.
- Falls Sie Wasser in der Tropfschale (Abb. **2** 3, Seite 3) finden, prüfen Sie, ob das Abflusssystem blockiert ist.

10 Gewährleistung

Es gilt die gesetzliche Gewährleistungsfrist. Sollte das Produkt defekt sein, wenden Sie sich bitte an Ihren Fachhändler oder an die Niederlassung des Herstellers in Ihrem Land (siehe dometic.com/dealer).

Zur Reparatur- bzw. Gewährleistungsbearbeitung müssen Sie folgende Unterlagen mitschicken:

- eine Kopie der Rechnung mit Kaufdatum,
- einen Reklamationsgrund oder eine Fehlerbeschreibung.

11 Entsorgung

- Geben Sie das Verpackungsmaterial möglichst in den entsprechenden Recycling-Müll.



Wenn Sie das Produkt endgültig außer Betrieb nehmen, informieren Sie sich bitte beim nächsten Recyclingcenter oder bei Ihrem Fachhändler über die zutreffenden Entsorgungsvorschriften.

12 Technische Daten

	DM50NTE D	DM50NTE F
Anschlussspannung:	100 – 240 V~, 50 – 60 Hz	
Kühlleistung:	max. 21 °C unter Umgebungstemperatur (einstellbar in den Stufen: 5 °C, 7 °C, 12 °C)	
Kategorie:	2 (Kellerfach)	
Gesamtinhalt:	49 l	
Energieeffizienzklasse:	G	
Energieverbrauch:	158 kWh/annum	
Klimaklasse:	N	
Bestimmungsgemäßer Gebrauch bei Umgebungs- temperatur:	+16 °C bis +32 °C	
Kühlmittelmenge:	64 g	
CO ₂ -Äquivalent:	0,092 t	
Treibhauspotential (GWP):	1430	
Abmessungen Schublade B x T x H:	430 x 330 x 302 mm	
Abmessungen Minifach B x T x H:	159 x 285 x 88 mm	
Abmessungen B x T x H (siehe auch Abb. 7 , Seite 7):	550 x 517 x 418 mm	550 x 487 x 418 mm
Maximale Beladung:	31 kg	
Gewicht:	23,5 kg	23,0 kg
Prüfung/Zertifikat:		

Der Kühlkreislauf enthält R134a.

Enthält fluorierte Treibhausgase

Hermetisch geschlossene Einrichtung

Weitere Produktinformationen sind über den QR-Code auf dem Energieetikett in den Abbildungen oder unter eprel.ec.europa.eu abrufbar.

Veillez lire et suivre attentivement l'ensemble des instructions, directives et avertissements figurant dans ce manuel afin de vous assurer que vous installez, utilisez et entretenez le produit correctement à tout moment. Ces instructions DOIVENT rester avec ce produit.

En utilisant le produit, vous confirmez par la présente que vous avez lu attentivement l'ensemble des instructions, directives et avertissements et que vous comprenez et acceptez de respecter les modalités et conditions énoncées dans le présent document. Vous acceptez d'utiliser ce produit uniquement pour l'usage et l'application prévus et conformément aux instructions, directives et avertissements figurant dans le manuel du produit, ainsi qu'à toutes les lois et réglementations applicables. Si vous ne lisez et ne respectez pas les instructions et les avertissements figurant dans ce manuel, vous risquez de vous blesser ou de blesser d'autres personnes, d'endommager votre produit ou d'endommager d'autres biens à proximité. Le présent manuel produit, y compris les instructions, directives et avertissements, ainsi que la documentation associée peuvent faire l'objet de modifications et de mises à jour. Pour obtenir des informations actualisées sur le produit, rendez-vous sur www.dometic.com.

Table des matières

1	Explication des symboles	40
2	Consignes de sécurité	41
3	Pièces fournies	44
4	Usage conforme	45
5	Description technique	45
6	Montage	47
7	Utilisation	50
8	Dépannage	51
9	Entretien et nettoyage	52
10	Garantie	53
11	Retraitement	53
12	Caractéristiques techniques	54

1 Explication des symboles



DANGER !

Consigne de sécurité signalant une situation dangereuse qui entraîne la mort ou de graves blessures si elle n'est pas évitée.



AVERTISSEMENT !

Consigne de sécurité signalant une situation dangereuse qui peut entraîner la mort ou de graves blessures si elle n'est pas évitée.

**ATTENTION !**

Consigne de sécurité signalant une situation dangereuse qui peut entraîner des blessures de gravité moyenne ou légère si elle n'est pas évitée.

**AVIS !**

Remarque signalant une situation qui peut entraîner des dommages matériels si elle n'est pas évitée.

**REMARQUE**

Informations complémentaires sur l'utilisation du produit.

2 Consignes de sécurité

2.1 Sécurité générale



AVERTISSEMENT ! Le non-respect de ces mises en garde peut entraîner des blessures graves, voire mortelles.

Risque d'électrocution

- Assurez-vous que le minibar a été installé par un technicien qualifié conformément au manuel d'installation de Dometic.
- Si le minibar présente des dégâts visibles, ne le mettez pas en service.
- Si le câble de raccordement du minibar est endommagé, il doit être remplacé par le fabricant, un agent de maintenance ou une personne de qualification similaire, afin d'éviter tout danger.
- Seul un opérateur qualifié est habilité à effectuer des réparations sur le minibar. Toute réparation mal effectuée risquerait d'entraîner de graves dangers.

Risque d'incendie

- Le réfrigérant du circuit frigorifique s'enflamme facilement.
En cas d'endommagement du circuit frigorifique :
 - Éteignez le minibar.
 - Évitez toute flamme nue et/ou étincelle.
 - Aérez bien la pièce.

Risque d'explosion

- Ne stockez aucune substance explosive, telle que des aérosols contenant des propulsifs dans le minibar.

Risque pour la santé

- Ce minibar peut être utilisé par des enfants âgés de 8 ans et plus et des personnes ayant des capacités physiques, sensorielles ou mentales réduites ou un manque d'expérience et de connaissances, s'ils sont sous surveillance ou ont reçu des instructions sur l'utilisation du minibar en toute sécurité et comprennent les risques impliqués.
- Les enfants ne doivent pas jouer avec le minibar.
- Le nettoyage et l'entretien ne doivent pas être effectués par des enfants sans surveillance.
- Les enfants âgés de 3 à 8 ans peuvent remplir et vider le minibar.

**ATTENTION ! Le non-respect de ces mises en garde peut entraîner des blessures légères ou de gravité modérée.****Risque d'écrasement**

- Ne touchez pas la charnière.

Risque pour la santé

- Les produits alimentaires doivent être conservés dans leurs emballages originaux ou dans des récipients appropriés.

**AVIS ! Risque d'endommagement**

- Vérifiez que la tension indiquée sur la plaque signalétique correspond à l'alimentation électrique dont vous disposez.
- Ne stockez aucune substance corrosive ou contenant des solvants dans le minibar.
- L'isolation du dispositif de réfrigération contient des gaz inflammables et nécessite des procédures d'élimination spéciales. À la fin de son cycle de vie, remettez le dispositif de réfrigération à un centre de recyclage approprié.
- Veillez à ce que l'ouverture d'évacuation soit toujours propre.
- N'ouvrez jamais le circuit frigorifique.
- Portez uniquement le minibar en position verticale.

2.2 Consignes de sécurité relatives au fonctionnement du minibar



DANGER ! Le non-respect de cette mise en garde entraînera des blessures graves, voire mortelles.

Risque d'électrocution

- Ne touchez jamais les lignes électriques dénudées avec les mains nues.



ATTENTION ! Le non-respect de ces mises en garde peut entraîner des blessures légères ou de gravité modérée.

Risque d'électrocution

- Avant de mettre le minibar en service, assurez-vous que le câble et la prise d'alimentation électrique sont secs.

Risque pour la santé

- Ne stockez aucun objet ou aliment susceptible de geler la température sélectionnée dans le minibar.
- Les aliments doivent être conservés dans leur emballage d'origine ou dans des récipients appropriés.
- Une ouverture prolongée de la porte peut entraîner une augmentation significative de la température dans les compartiments du minibar.
- Nettoyez régulièrement les surfaces qui entrent en contact avec les aliments, ainsi que les systèmes de drainage accessibles.
- Si le minibar reste vide pendant une période prolongée :
 - Éteignez le minibar.
 - Dégivrez le minibar.
 - Nettoyez et séchez le minibar.
 - Laissez la porte ouverte pour éviter que des moisissures ne se développent dans le minibar.



AVIS ! Risque d'endommagement

- Entrez uniquement les objets lourds, tels que des bouteilles ou des canettes, dans la porte ou sur la clayette inférieure du minibar.
- N'utilisez aucun appareil électrique à l'intérieur du minibar, sauf s'ils sont recommandés par le fabricant pour cet usage.
- Ne placez pas l'appareil près de flammes ou d'autres sources de chaleur (chauffage, rayons solaires, fours à gaz etc.).
- Assurez-vous que les orifices d'aération ne sont pas recouverts.

- N'immergez jamais le minibar dans l'eau.
- Tenez le minibar et les câbles à l'abri de la chaleur et de l'humidité.
- Veillez à ce que la nourriture ne touche pas les parois du compartiment de réfrigération.



REMARQUE

- Si les températures ambiantes sont comprises entre +15 °C et +25 °C, choisissez la température moyenne.

3 Pièces fournies

Les variantes de base suivantes sont disponibles :

- Minibar DM50NTE D avec plaque décor, sans serrure
- Minibar DM50NTE D avec plaque décor, avec serrure
- Minibar DM50NTE F sans plaque décor, sans serrure
- Minibar DM50NTE F sans plaque décor, avec serrure

Quantité	Désignation	
1	Minibar	
1	Câble de raccordement pour raccordement 230 V~	
4	Vis ø4 x 45 mm (montage)	
4	Bouchon de fermeture (montage)	
1	Poignée	uniquement DM50NTE D
2	Bouchon de fermeture (montage poignée)	uniquement DM50NTE D
1	Filtre d'entrée d'air	
6	Vis ø3 x 12 mm (montage du filtre)	
2	Bouchon de fermeture (habillage bois)	uniquement DM50NTE F version bois
1	Décor de serrure (habillage bois)	uniquement DM50NTE F version bois avec serrure
2	Clé	uniquement version à serrure
1	Notice de montage et d'utilisation	

4 Usage conforme

L'appareil de réfrigération (également appelé minibar) est conçu pour fonctionner dans des bâtiments fermés, tels que :

- Dans les réfectoires des magasins, bureaux et autres lieux de travail
- Dans le secteur agricole
- Dans les hôtels, motels et autres lieux d'hébergement
- Dans les chambres d'hôtes
- Dans les entreprises de restauration ou les activités de gros similaires

Le minibar n'est pas adapté à une installation dans les caravanes ou mobile-homes.

Le minibar est destiné à être installé dans un meuble ou une cavité murale dédiée.

Le minibar est conçu exclusivement pour le refroidissement et le stockage de boissons et d'aliments dans des récipients fermés.

Le minibar n'est pas adapté au stockage d'aliments surgelés et de médicaments ni à la congélation d'aliments.

Ce minibar convient uniquement à l'usage et à l'application prévus, conformément au présent manuel d'instructions.

Ce manuel fournit les informations nécessaires à l'installation et/ou à l'utilisation correcte du minibar. Une installation, une utilisation ou un entretien inappropriés entraînera des performances insatisfaisantes et une éventuelle défaillance.

Le fabricant décline toute responsabilité en cas de blessure ou de dommage résultant :

- d'un montage ou d'un raccordement incorrect, y compris d'une surtension
- d'un entretien inadapté ou de l'utilisation de pièces de rechange autres que les pièces de rechange d'origine fournies par le fabricant
- des modifications apportées au produit sans autorisation explicite du fabricant ;
- des usages différents de ceux décrits dans le manuel.

Dometic se réserve le droit de modifier l'apparence et les spécifications produit.

5 Description technique

Le Minibar a un tiroir pour les bouteilles et canettes ainsi qu'un compartiment pour les miniatures et snacks. Le tiroir permet de loger 33 bouteilles d'une hauteur maximale de 28 cm.

Le Minibar DM50NTE D possède une plaque décor de couleur anthracite et une poignée de couleur anthracite.

Le Minibar DM50NTE F est livré sans plaque décor et prévu pour le montage d'un panneau décoratif propre à l'hôtel.

Un verrou est disponible en option.

5.1 Description de l'appareil

Face avant

Pos. dans fig. 1 , page 3	Désignation
1	Serrure (en option)
2	Poignée (uniquement DM50NTE D)
3	Habillage de la porte (uniquement DM50NTE D)

Face arrière

Pos. dans fig. 2 , page 3	Désignation
1	Bloc d'alimentation
2	Raccordement 12 V \equiv
3	Égouttoir
4	Tube de chauffe

Panneau de commande (dans l'appareil)

Pos. dans fig. 3 , page 4	Désignation
1	Lampe
2	Voyant d'erreur
3	DEL d'alimentation électrique
4	Touche de réglage

Tiroir

Pos. dans fig. 4 , page 4	Désignation
1	Séparateur large
2	Paroi de séparation
3	Séparateur fin
4	Picots de retenue des bouteilles

Mini-compartment

Pos. dans fig. 5 , page 5	Désignation
1	Séparateur rotatif
2	Mini-compartment à bouteilles

6 Montage



ATTENTION ! Risque pour la santé

Pour éviter tout risque dû à l'instabilité de l'appareil, celui-ci doit être fixé conformément aux instructions.

6.1 Indications pour le montage dans un meuble

Vous pouvez encastrier le Minibar dans un meuble, de quatre manières différentes. Sélectionnez la variante souhaitée selon fig. **6**, page 6.

Lorsque vous procédez à la fixation, veuillez respecter les consignes suivantes :

- Les dimensions de découpe h x l x p sont :
 - DM50NTE D : 438 x 570 x 504 mm
 - DM50NTE F : 438 x 570 x (502 + d) mm
d est l'épaisseur du panneau décoratif de l'hôtel
- L'écart entre l'arrière du Minibar et la paroi du meuble doit être d'env. 15 mm.
- Les ouvertures d'aération doivent être conçues pour la variante sélectionnée comme indiqué sur fig. **6**, page 6.
- L'air passant par l'entrée d'air ne doit pas être chauffé par des sources de chaleur (chauffage, fort rayonnement solaire, fours à gaz, etc.).

6.2 Découpe de l'ouverture d'aération

fig. 8, page 7

- Découpez une ouverture d'aération 75 x 550 mm dans le plancher du meuble dans lequel vous placez le Minibar.

Mesurez les 504 mm à partir de l'avant de la porte du Minibar, **sans** cadre décoratif.

6.3 Intégration du Minibar dans un meuble

Pos. dans fig. 9, page 7	Désignation
1	Vis $\varnothing 4 \times 45$ mm
2	Bouchon de fermeture

- Fixez le Minibar avec les quatre vis $\varnothing 4 \times 45$ mm (fig. 9 1, page 7).
- Insérez les quatre bouchons de fermeture (fig. 9 2, page 7) dans les alésages.

6.4 Raccordement électrique du Minibar

- Branchez le câble de raccordement 230 V sur la douille à tension alternative et raccordez-le au secteur à courant alternatif 230 V.
- ✓ La DEL d'alimentation électrique s'allume.
- ✓ La lampe s'allume et le Minibar commence par la réfrigération du compartiment intérieur.

6.5 Montage du décor propre à l'hôtel (uniquement DM50NTE F)

Le décor propre à l'hôtel doit remplir les exigences suivantes :

- Poids maximal : 4 kg
- Épaisseur maximale : 18 mm (uniquement version avec verrou)
- Fixez le décor avec quatre vis.

6.6 Montage du verrou (uniquement version avec verrou)

- Percez un trou de 35 mm de diamètre dans le décor.
- Montez la serrure avec le décor de la serrure.

6.7 Montage de la serrure (uniquement pour version sans serrure)

Démontage du tiroir (fig. 10, page 8)

- Ouvrez complètement le tiroir (A).
- Appuyez sur le verrouillage des rails (A 1).
- Retirez le tiroir du boîtier (B).

Uniquement DM50NTE D :

- Retirez les bouchons (C 1) des vis (C 2) pour la poignée de la porte (C 3).
- Dévissez les deux vis (C 2) de la poignée de la porte.
- Retirez la poignée de la porte (C 3).
- Retirez le joint.
- Retirez le cache du verrou.

Perçage de trous (fig. 11, page 8)

- Percez un trou (A 1) d'un diamètre de 23,6 mm à travers le cadre décoratif (uniquement DM50NTE D) et la porte.
- Dévissez les douze vis (B 1) du cadre décoratif (B 2) (uniquement DM50NTE D).
- Retirez le cadre décoratif (uniquement DM50NTE D).

Montage de la serrure (fig. 12, page 9)

- Insérez le nouveau cache du verrou (A 1).
- Insérez le décor (B 1) dans le cadre décoratif.
- Vissez le cadre décoratif (B 3) dans la porte (B 2).
- Montez le verrou de la porte (C 1).
- Montez le bec-de-cane dans le boîtier (D 1).

Assemblage du tiroir (fig. 13, page 9)

- Appuyez le joint (1) sur le cadre décoratif (2).
- Vissez la poignée de la porte (4) sur la porte.
- Appuyez les bouchons (3) sur les vis de la poignée de la porte (4).
- Poussez le tiroir dans le boîtier.

7 Utilisation

**AVERTISSEMENT ! Risque d'incendie**

- Veillez à ne pas coincer ni endommager le cordon d'alimentation lors de la mise en place de l'appareil.
- Ne placez pas de multiprises portables ou de blocs d'alimentation portables à l'arrière de l'appareil.

**AVIS ! Risque d'endommagement**

La lampe doit uniquement être remplacée par le fabricant, un technicien du service après-vente ou toute autre personne de qualification similaire afin d'éviter tout danger.

7.1 Économie d'énergie

- Ouvrez uniquement le minibar lorsque c'est nécessaire et le moins longtemps possible.
- Laissez refroidir les aliments chauds avant de les placer dans l'appareil.
- Évitez une température intérieure inutilement basse.
- Pour une consommation d'énergie optimale, positionnez les clayettes et les tiroirs conformément à leur position à la livraison.
- Vérifiez régulièrement que le joint de la porte est correctement positionné.
- Nettoyez régulièrement le condenseur pour enlever la poussière et les salissures.

7.2 Utilisation du Minibar

Le Minibar commence à refroidir lorsqu'il est raccordé à la tension. En fonctionnement normal, le voyant d'alimentation électrique s'allume. Lorsqu'une erreur survient, le voyant d'erreur clignote (voir chapitre « Dépannage », page 51).

7.3 Réglage de la température de refroidissement

Pour éviter de gâcher des aliments, notez les éléments suivants :

- Évitez autant que possible les variations de température. Ouvrez uniquement le minibar lorsque c'est nécessaire et le moins longtemps possible. Entrez les aliments de sorte que l'air puisse circuler librement entre eux.
- Le minibar est équipé d'une fonction de régulation automatique de la température. Sélectionnez la moyenne des valeurs de température possibles.
- Ajustez la température en fonction de la quantité et de la nature des aliments.

Le Minibar est réglé en usine à une température de refroidissement de 7 °C pour une température ambiante de 25 °C.

À l'aide de la touche de réglage, vous pouvez régler la température de refroidissement (fig. **3** 4, page 4) sur trois valeurs (5 °C, 12 °C et 7 °C).

La température est modifiée dans l'ordre 5 °C ... 12 °C ... 7 °C ... 5 °C, etc.

- Appuyez sur la touche de réglage (fig. **3** 4, page 4) et maintenez-la enfoncée pendant 3 s, jusqu'à ce que la lampe (fig. **3** 1, page 4) commence à clignoter.
- Appuyez immédiatement sur la touche de réglage (fig. **3** 4, page 4) une nouvelle fois.
- ✓ La lampe (fig. **3** 1, page 4) indique en clignotant la température de refroidissement réglée :
 - 5 °C : la lampe clignote cinq fois à trois reprises
 - 12 °C : la lampe clignote une fois à trois reprises
 - 7 °C : la lampe clignote trois fois à trois reprises



REMARQUE

Le Minibar règle automatiquement la température de refroidissement sur 7 °C lorsqu'il est raccordé à une source de tension.

8 Dépannage

Dysfonctionnement	Cause possible	Solution proposée
L'appareil ne fonctionne pas, la DEL d'alimentation en tension n'est pas allumée.	La prise de tension alternative n'est pas sous tension.	Essayez une autre prise.
	Le bloc d'alimentation est défectueux.	La réparation doit être effectuée uniquement par un service après-vente agréé.

Dysfonctionnement	Cause possible	Solution proposée
L'appareil ne réfrigère pas (le connecteur est branché, la DEL d'alimentation en tension est allumée).	L'élément réfrigérant est défectueux.	La réparation doit être effectuée uniquement par un service après-vente agréé.
Le voyant d'erreur clignote une fois par seconde.	Le capteur de température est défectueux.	La réparation doit être effectuée uniquement par un service après-vente agréé.
Le voyant d'erreur clignote deux fois par seconde.	Le ventilateur est défectueux.	La réparation doit être effectuée uniquement par un service après-vente agréé.
L'appareil ne refroidit pas suffisamment, la DEL d'alimentation en tension est allumée, le voyant d'erreur ne s'allume pas.	L'élément réfrigérant est défectueux. Mauvaise ventilation	La réparation doit être effectuée uniquement par un service après-vente agréé. Vérifiez la ventilation. Nettoyez le filtre situé sous l'appareil.

9 Entretien et nettoyage



AVIS ! Risque d'endommagement !

- Ne nettoyez jamais la glacière à l'eau courante et ne la plongez pas non plus dans l'eau.
- N'utilisez pour le nettoyage ni produits abrasifs ni objets durs qui pourraient endommager la glacière.

- Nettoyez de temps à autre l'appareil à l'intérieur et à l'extérieur avec un chiffon humide.
- Assurez-vous que les ouvertures d'aération et de ventilation de l'appareil ne sont pas encombrées de saletés ou de poussières, pour que la chaleur générée par le fonctionnement soit évacuée et que l'appareil ne soit pas endommagé.
- Nettoyez de temps à autre le filtre d'entrée d'air.
- Si vous trouvez de l'eau dans l'égouttoir (fig. **2** 3, page 3), vérifiez si le système d'évacuation de l'eau est bloqué.

10 Garantie

Le délai légal de garantie s'applique. Si le produit s'avérait défectueux, veuillez vous adresser à la filiale du fabricant située dans votre pays (voir dometic.com/dealer) ou à votre revendeur spécialisé.

Veillez y joindre les documents suivants pour la gestion des réparations et de la garantie :

- une copie de la facture avec la date d'achat,
- le motif de la réclamation ou une description du dysfonctionnement.

11 Retraitement

- Jetez les emballages dans les conteneurs de déchets recyclables prévus à cet effet.



Lorsque vous mettez votre produit définitivement hors service, informez-vous auprès du centre de recyclage le plus proche ou auprès de votre revendeur spécialisé sur les prescriptions relatives au retraitement des déchets.

12 Caractéristiques techniques

	DM50NTE D	DM50NTE F
Tension de raccordement :	100 – 240 V~, 50 – 60 Hz	
Puissance frigorifique :	max. 21 °C en dessous de la température ambiante (réglable selon les niveaux : 5 °C, 7 °C, 12 °C)	
Catégorie :	2 (cave)	
Volume total :	49 l	
Classe d'efficacité énergétique :	G	
Consommation électrique :	158 kWh/an	
Classe climatique :	N	
Utilisation prévue à température ambiante :	De +16 °C à +32 °C	
Quantité de fluide frigorigène :	64 g	
Équivalent CO ₂ :	0,092 t	
Potentiel d'effet de serre (GWP) :	1430	
Dimensions tiroir l x p x h :	430 x 330 x 302 mm	
Dimensions mini-compartment l x p x h :	159 x 285 x 88 mm	
Dimensions l x p x h (voir aussi fig. 7, page 7) :	550 x 517 x 418 mm	550 x 487 x 418 mm
Charge de stockage interne maximale :	31 kg	
Poids :	23,5 kg	23,0 kg
Contrôle/certificat :		

Le circuit de refroidissement contient du R134a.

Contient des gaz à effet de serre fluorés

Équipement hermétiquement scellé

Pour plus d'informations sur le produit, scannez le code QR figurant sur l'étiquette énergétique illustrée dans ce manuel ou rendez-vous sur eprel.ec.europa.eu.

Lea atentamente estas instrucciones y siga las indicaciones, directrices y advertencias incluidas en este manual para asegurarse de que instala, utiliza y mantiene correctamente el producto en todo momento. Estas instrucciones DEBEN permanecer con este producto.

Al utilizar el producto, usted confirma que ha leído cuidadosamente todas las instrucciones, directrices y advertencias, y que entiende y acepta cumplir los términos y condiciones aquí establecidos. Usted se compromete a utilizar este producto solo para el propósito y la aplicación previstos y de acuerdo con las instrucciones, directrices y advertencias establecidas en este manual del producto, así como de acuerdo con todas las leyes y reglamentos aplicables. La no lectura y observación de las instrucciones y advertencias aquí expuestas puede causarles lesiones a usted o a terceros, daños en el producto o daños en otras propiedades cercanas. Este manual del producto, incluyendo las instrucciones, directrices y advertencias, y la documentación relacionada, pueden estar sujetos a cambios y actualizaciones. Para obtener información actualizada sobre el producto, visite la página www.dometic.com.

Índice

1	Explicación de los símbolos	55
2	Indicaciones de seguridad	56
3	Volumen de entrega	59
4	Uso previsto	59
5	Descripción técnica	60
6	Montaje	62
7	Manejo.	65
8	Solución de averías.	66
9	Limpieza y cuidado	67
10	Garantía legal	68
11	Gestión de residuos	68
12	Datos técnicos.	69

1 Explicación de los símbolos



¡PELIGRO!

Aviso de seguridad sobre una situación de peligro que, si no se evita, es causa de muerte o heridas graves.



¡ADVERTENCIA!

Aviso de seguridad sobre una situación de peligro que, si no se evita, puede causar la muerte o heridas graves.



¡ATENCIÓN!

Aviso de seguridad sobre una situación de peligro que, si no se evita, puede causar heridas leves o de consideración.



¡AVISO!

Aviso sobre una situación que, si no se evita, puede causar daños materiales.



NOTA

Información complementaria para el manejo del producto.

2 Indicaciones de seguridad

2.1 Seguridad general



¡ADVERTENCIA! El incumplimiento de estas advertencias podría acarrear la muerte o lesiones graves.

Riesgo de electrocución

- Asegúrese de que el minibar sea instalado por un técnico cualificado de acuerdo con el manual de instalación de Dometic.
- No ponga el minibar en funcionamiento si presenta desperfectos visibles.
- Si el cable de conexión de este minibar está dañado, debe ser reemplazado por el fabricante, un técnico de mantenimiento o una persona con cualificación similar para evitar posibles peligros.
- Este minibar solo puede ser reparado por personal cualificado. Las reparaciones que se realicen incorrectamente pueden dar lugar a situaciones de considerable peligro.

Peligro de incendio

- El refrigerante del circuito de refrigeración es muy inflamable. En caso de daños en el circuito de refrigeración:
 - Apague el minibar.
 - Evite el fuego abierto y las chispas.
 - Ventile bien la habitación.

Peligro de explosión

- No guarde en el minibar sustancias explosivas, tales como aerosoles propelentes.

Riesgo para la salud

- Este minibar puede ser utilizado por menores a partir de 8 años y personas con capacidad física, sensorial o mental reducida, o con falta de experiencia y conocimientos, siempre que lo hagan bajo supervisión o hayan recibido instrucciones relativas al uso del mismo de manera segura y entendiendo los riesgos asociados.
- No deje que los niños jueguen con el minibar.
- Los menores no deberán limpiar ni realizar el mantenimiento de usuario sin la debida supervisión.
- Los menores de 3 a 8 años pueden introducir y extraer productos del minibar.



¡ATENCIÓN! El incumplimiento de estas precauciones podría acarrear lesiones moderadas o leves.

Riesgo de aplastamiento

- No introduzca la mano en el tope de la tapa.

Riesgo para la salud

- Los alimentos solo se pueden guardar en los envases originales o en recipientes adecuados.

**¡AVISO! Peligro de daños**

- Compare el valor de tensión indicado en la placa de características con el suministro de energía existente.
- Este minibar no es apto para almacenar sustancias corrosivas o que contengan disolventes.
- El aislamiento de la nevera contiene ciclopentano y requiere una gestión de residuos especial. Deposite el aparato de refrigeración en un centro de reciclaje adecuado al finalizar su vida útil.
- Mantenga siempre limpias las aberturas de desagüe.
- No abra nunca el circuito de refrigeración.
- Traslade el minibar siempre en posición vertical.

2.2 Uso seguro del minibar

¡PELIGRO! El incumplimiento de estas advertencias puede acarrear la muerte o lesiones graves.

Riesgo de electrocución

- No toque los cables sin aislamiento directamente con las manos.



¡ATENCIÓN! El incumplimiento de estas precauciones podría acarrear lesiones moderadas o leves.

Riesgo de electrocución

- Antes de poner el minibar en funcionamiento, asegúrese de que el cable de alimentación y la clavija de enchufe estén secos.

Riesgo para la salud

- Asegúrese de guardar en el minibar solamente aquellos productos que puedan enfriarse a la temperatura seleccionada.
- Los alimentos solo se pueden almacenar con su envase original o en recipientes adecuados.
- Dejar la puerta abierta durante un período prolongado puede producir un incremento considerable de la temperatura en los compartimentos del minibar.
- Limpie periódicamente las superficies que puedan estar en contacto con alimentos y los sistemas de desagüe accesibles.
- Si el minibar se deja vacío durante un tiempo prolongado:
 - Apague el minibar.
 - Descongele el minibar.
 - Limpie y seque el minibar.
 - Deje la puerta abierta para evitar que se genere moho dentro del minibar.



¡AVISO! Peligro de daños

- Coloque los objetos más pesados, por ejemplo, botellas o latas, únicamente en la puerta del minibar o en la rejilla inferior.
- No utilice dispositivos eléctricos en el interior del minibar a no ser que estén recomendados por el fabricante.
- No coloque el aparato cerca de llamas abiertas ni de otras fuentes de calor (calefacción, radiación directa del sol, estufas de gas, etc.).
- Asegúrese de que los orificios de ventilación no estén obstruidos.
- No sumerja nunca el minibar en agua.
- Proteja el minibar y los cables contra el calor y la humedad.
- Preste atención a que los alimentos no toquen ninguna pared del interior de la nevera.



NOTA

- Con una temperatura ambiente de entre +15 °C y +25 °C, seleccione el ajuste de refrigeración medio.

3 Volumen de entrega

Están disponibles las siguientes variantes básicas:

- Minibar DM50NTE D con placa decorativa, sin cerradura
- Minibar DM50NTE D con placa decorativa, con cerradura
- Minibar DM50NTE F sin placa decorativa, sin cerradura
- Minibar DM50NTE F sin placa decorativa, con cerradura

Cantidad	Denominación	
1	Minibar	
1	Cable de conexión para 230 V~	
4	Tornillo $\varnothing 4 \times 45$ mm (montaje)	
4	Tapón (montaje)	
1	Asa	Solo DM50NTE D
2	Tapón (montaje del asa)	Solo DM50NTE D
1	Filtro de entrada de aire	
6	Tornillo $\varnothing 3 \times 12$ mm (montaje del filtro)	
2	Tapón (revestimiento de madera)	Solo versión de madera del DM50NTE F
1	Decoración de la cerradura (revestimiento de madera)	Solo versión de madera del DM50NTE F con cerradura
2	Llave	Solo versión con cerradura
1	Instrucciones de montaje y de uso	

4 Uso previsto

Este aparato de refrigeración (también llamado minibar) está diseñado para funcionar en edificios cerrados, como por ejemplo:

- En cocinas de personal situadas en tiendas, oficinas y otras zonas de trabajo
- En el sector agrícola
- En hoteles, moteles y otros alojamientos
- En establecimientos de tipo “bed and breakfast”
- En empresas de restauración o actividades similares al por mayor

El minibar no es adecuado para ser instalado en caravanas o autocaravanas.

El minibar está concebido para ser instalado en un armario o en un nicho de instalación.

El minibar está diseñado exclusivamente para enfriar y almacenar bebidas y alimentos en recipientes cerrados.

El minibar no es adecuado para almacenar alimentos frescos o medicamentos ni para congelar alimentos.

Este minibar solo es apto para el uso previsto y la aplicación de acuerdo con estas instrucciones.

Este manual proporciona la información necesaria para la correcta instalación y/o funcionamiento del minibar. Una instalación deficiente y/o un uso y mantenimiento inadecuados conllevan un rendimiento insatisfactorio y posibles fallos.

El fabricante no se hace responsable de ninguna lesión o daño en el producto ocasionados por:

- Un montaje o conexión incorrectos, incluido un exceso de tensión
- Un mantenimiento incorrecto o el uso de piezas de repuesto distintas de las originales proporcionadas por el fabricante
- Modificaciones realizadas en el producto sin el expreso consentimiento del fabricante
- Uso con una finalidad distinta de la descrita en las instrucciones

Dometic se reserva el derecho de cambiar la apariencia y las especificaciones del producto.

5 Descripción técnica

El minibar tiene un cajón para botellas y latas así como un minicompartimento para botellitas y aperitivos. En el cajón caben 33 botellas con una altura máxima de 28 cm.

El minibar DM50NTE D cuenta con una placa decorativa y un asa, ambas de color antracita.

El minibar DM50NTE F se suministra sin placa decorativa y está preparado para ser montado con la placa decorativa prevista en el hotel donde va a utilizarse.

Opcionalmente se puede disponer de cerradura.

5.1 Descripción del aparato

Parte frontal

Pos. en fig. 1 , página 3	Denominación
1	Cerradura (opcional)
2	Asa (solo en DM50NTE D)
3	Revestimiento de la puerta (solo en DM50NTE D)

Parte trasera

Pos. en fig. 2 , página 3	Denominación
1	Fuente de alimentación
2	Conexión a 12 V $\overline{=}$
3	Bandeja de goteo
4	Tubo térmico

Panel de control (en el aparato)

Pos. en fig. 3 , página 4	Denominación
1	Lámpara
2	LED de error
3	Alimentación de tensión LED
4	Tecla de ajuste

Cajón

Pos. en fig. 4, página 4	Denominación
1	Separador ancho
2	Pared separadora
3	Separador estrecho
4	Reposabotellas

Minicompartmento

Pos. en fig. 5, página 5	Denominación
1	Separador giratorio
2	Minicompartmento para botellas

6 Montaje



¡ATENCIÓN! Riesgo para la salud

Para evitar peligros causados por la inestabilidad del aparato, este deberá fijarse tal como se indica en las instrucciones.

6.1 Indicaciones para el montaje en un mueble

Puede montar de cuatro formas distintas el minibar en un mueble. Seleccione la variante que desee según la fig. 6, página 6.

Por ello, observe las siguientes indicaciones:

- Dimensiones H x A x P:
 - DM50NTE D: 438 x 570 x 504 mm
 - DM50NTE F: 438 x 570 x (502 + d) mm
 d es el grosor de la decoración propia del hotel
- La distancia entre la parte posterior del minibar y la pared del mueble debería ser de aprox. 15 mm.
- Las aberturas de ventilación para la variante seleccionada se deben practicar como se representa en la fig. 6, página 6.

- El aire que fluye por la entrada de aire no puede calentarse mediante fuentes de calor (calefacción, radiación solar fuerte, estufas de gas, etc.).

6.2 Practicar abertura de ventilación

fig. 8, página 7

- ▶ Practique una abertura de ventilación de 75 x 550 mm en la base del mueble en el que vaya a empotrar el minibar.
- Mida 504 mm desde el lado delantero de la puerta del minibar, **excluyendo** la placa decorativa propia.

6.3 Montaje del minibar en un mueble

Pos. en fig. 9, página 7	Denominación
1	Tornillo $\varnothing 4 \times 45$ mm
2	Remate embellecedor

- ▶ Fije el minibar con los cuatro tornillos $\varnothing 4 \times 45$ mm (fig. 9 1, página 7).
- ▶ Introduzca los cuatro remates embellecedores (fig. 9 2, página 7) en los orificios.

6.4 Conexión eléctrica del minibar

- ▶ Enchufe el cable de conexión de 230 V en la hembra de tensión alterna y conéctelo a la red de corriente alterna de 230 V.
- ✓ El LED de alimentación de tensión se ilumina.
- ✓ La lámpara se enciende y el minibar empieza a enfriar el interior.

6.5 Montar la decoración propia del hotel (solo DM 50NTE F)

La decoración propia del hotel debe cumplir los siguientes requisitos:

- Peso máximo: 4 kg
- Grosor máximo: 18 mm (solo en versión con cerradura)
- ▶ Fije la decoración con cuatro tornillos.

6.6 Montaje de la cerradura (solo en versión con cerradura)

- ▶ Perfore un orificio con un diámetro de 35 mm en la decoración.
- ▶ Monte la cerradura junto con su decoración.

6.7 Montar la cerradura (solo versión sin cerradura)

Desmontar el cajón (fig. 10, página 8)

- ▶ Abra totalmente el cajón (A).
- ▶ Presione el bloqueo de los carriles (A 1).
- ▶ Tire del cajón para extraerlo de la carcasa (B).

Solo DM50NTE D:

- ▶ Retire el tapón (C 1) de los tornillos (C 2) para el tirador de la puerta (C 3).
- ▶ Desenrosque los dos tornillos (C 2) del tirador de la puerta.
- ▶ Retire el tirador de la puerta (C 3).
- ▶ Retire la junta.
- ▶ Retire la cubierta de la cerradura.

Perforar los orificios (fig. 11, página 8)

- ▶ Perfore un agujero (A 1) de un diámetro de 23,6 mm que atraviese la placa decorativa (solo DM50NTE D) y la puerta.
- ▶ Desenrosque los doce tornillos (B 1) del marco de la placa decorativa (B 2) (solo DM50NTE D).
- ▶ Retire el marco de la placa decorativa (solo DM50NTE D).

Montar la cerradura (fig. 12, página 9)

- ▶ Coloque la nueva cubierta de la cerradura (A 1).
- ▶ Inserte la placa decorativa (B 1) en el marco.
- ▶ Atornille (B 2) el marco (B 3) a la puerta.
- ▶ Monte la cerradura de la puerta (C 1).
- ▶ Monte el picaporte de la cerradura en la carcasa (D 1).

Montar el cajón (fig. 13, página 9)

- Presione la junta (1) en el marco de la placa decorativa (2).
- Atornille el tirador (4) a la puerta.
- Presione el tapón (3) en los tornillos del tirador de la puerta (4).
- Inserte el cajón en la carcasa.

7 Manejo

**¡ADVERTENCIA! Peligro de incendio**

- Al colocar el aparato, asegúrese de que el cable de suministro eléctrico no se haya quedado atrapado o esté dañado.
- No coloque varias tomas o suministros de corriente portátiles detrás del aparato.

**¡AVISO! Peligro de ocasionar daños materiales**

Únicamente el fabricante, un técnico de mantenimiento o una persona con cualificación similar podrá cambiar la bombilla con el fin de evitar peligros.

7.1 Ahorro de energía

- Abra el minibar solamente el tiempo y las veces que sea necesario.
- Antes de introducir alimentos calientes en el aparato, deje que se enfríen.
- No regule una temperatura innecesariamente baja en el interior.
- Para un consumo de energía óptimo, coloque los estantes y cajones en la misma posición que ocupan en el momento de la entrega.
- Compruebe periódicamente que la junta de la puerta encaja correctamente.
- Elimine regularmente el polvo y la suciedad del condensador.

7.2 Utilizar el minibar

El minibar comienza a enfriar cuando se conecta a la tensión. Durante el funcionamiento normal se ilumina el LED de alimentación de tensión. Si se produce un error, parpadea el LED de error (véase el capítulo "Solución de averías" en la página 66).

7.3 Ajuste de la temperatura de enfriamiento

Tenga en cuenta lo siguiente para no desperdiciar alimentos:

- Procure que las oscilaciones de temperatura sean mínimas. Abra el minibar solamente el tiempo y las veces que sea necesario. Almacene los alimentos de manera que no impidan una buena circulación del aire.
- El minibar dispone de una función de regulación automática de la temperatura. Seleccione el promedio de los posibles valores de temperatura.
- Ajuste la temperatura a la cantidad y el tipo de alimentos.

El minibar está ajustado de fábrica a una temperatura de enfriamiento de 7 °C con una temperatura ambiente de 25 °C.

Se puede ajustar la temperatura de enfriamiento con la tecla de ajuste (fig. 3 4, página 4) en tres valores (5 °C, 12 °C y 7 °C).

De esta forma, la temperatura se modifica en la secuencia 5 °C ... 12 °C ... 7 °C ... 5 °C, etc.

- ▶ Pulse la tecla de ajuste (fig. 3 4, página 4) y manténgala pulsada durante 3 s hasta que la lámpara (fig. 3 1, página 4) comience a parpadear.
- ▶ Vuelva a pulsar de inmediato la tecla de ajuste (fig. 3 4, página 4).
- ✓ La lámpara (fig. 3 1, página 4) muestra con su parpadeo la temperatura de enfriamiento ajustada:
 - 5 °C: la lámpara parpadea cinco veces en tres intervalos
 - 12 °C: la lámpara parpadea una vez en tres intervalos
 - 7 °C: la lámpara parpadea tres veces en tres intervalos



NOTA

El minibar ajusta automáticamente la temperatura de enfriamiento a 7 °C si se conecta a una fuente de tensión.

8 Solución de averías

Avería	Posible causa	Propuesta de solución
El aparato no funciona, el LED de alimentación de tensión no se ilumina.	La caja de enchufe de tensión alterna no conduce tensión.	Inténtelo en otra toma.
	La fuente de alimentación está averiada.	Sólo un servicio de atención al cliente autorizado puede realizar la reparación.

Avería	Posible causa	Propuesta de solución
El aparato no enfría (la clavija está inserta, el LED de alimentación de tensión se ilumina).	El elemento refrigerador está averiado.	Sólo un servicio de atención al cliente autorizado puede realizar la reparación.
El LED de error parpadea una vez por segundo.	El sensor de temperatura está averiado.	Sólo un servicio de atención al cliente autorizado puede realizar la reparación.
El LED de error parpadea dos veces por segundo.	El ventilador está averiado.	Sólo un servicio de atención al cliente autorizado puede realizar la reparación.
El aparato no enfría lo suficiente, el LED de alimentación de tensión se ilumina, el LED de error no se ilumina.	El elemento refrigerador está averiado.	Sólo un servicio de atención al cliente autorizado puede realizar la reparación.
	Ventilación insuficiente	Compruebe la ventilación. Limpie el filtro situado debajo del aparato.

9 Limpieza y cuidado



¡AVISO! ¡Peligro de ocasionar daños materiales!

- Nunca limpie la nevera bajo el chorro de agua corriente ni inmersa en agua jabonosa.
- No emplee productos de limpieza corrosivos u objetos que puedan arañar o deteriorar el aparato durante su limpieza.

- Limpie de vez en cuando el interior y el exterior de la nevera con un paño húmedo.
- Asegúrese de que las aberturas de ventilación y desaireación del aparato están limpias de polvo para que se pueda evacuar el calor generado durante el funcionamiento y el aparato no resulte perjudicado.
- Limpie de vez en cuando el filtro de entrada de aire.
- Si hay agua en la bandeja de goteo (fig. **2** 3, página 3), compruebe si el sistema de desagüe está bloqueado.

10 Garantía legal

Rige el plazo de garantía legal. Si el producto presenta algún defecto, diríjase a su establecimiento especializado o a la sucursal del fabricante de su país (véase dometic.com/dealer).

Para la tramitación de la reparación y de la garantía debe enviar también los siguientes documentos:

- una copia de la factura con fecha de compra,
- el motivo de la reclamación o una descripción de la avería.

11 Gestión de residuos

- Deseche el material de embalaje en el contenedor de reciclaje correspondiente.



Cuando vaya a desechar definitivamente el producto, infórmese en el centro de reciclaje más cercano o en un comercio especializado sobre las normas pertinentes de eliminación de materiales.

12 Datos técnicos

	DM50NTE D	DM50NTE F
Tensión de conexión:	100 – 240 V~, 50 – 60 Hz	
Potencia de refrigeración:	máx. 21 °C por debajo de la temperatura ambiente (ajustable en los niveles: 5 °C, 7 °C, 12 °C)	
Categoría:	2 (compartimento bodega)	
Volumen total:	49 l	
Clase de eficiencia energética:	G	
Consumo de energía:	158 kWh/año	
Clase climática:	N	
Uso previsto a temperatura ambiente:	de +16 °C a +32 °C	
Cantidad de refrigerante:	64 g	
Equivalente a CO ₂ :	0,092 t	
Índice GWP:	1430	
Dimensiones del cajón A x P x H:	430 x 330 x 302 mm	
Dimensiones del minicompartimento A x P x H:	159 x 285 x 88 mm	
Dimensiones A x P x H (véase también fig. 7, página 7):	550 x 517 x 418 mm	550 x 487 x 418 mm
Carga máxima de almacenamiento interno:	31 kg	
Peso:	23,5 kg	23,0 kg
Homologación/certificados:		

El circuito de refrigeración contiene R134a.

Contiene gases de efecto invernadero fluorados

Aparato sellado herméticamente

Encontrará más información sobre el producto a través del código QR de la etiqueta energética que aparece en la sección de figuras o en el sitio eprel.ec.europa.eu.

Leia atentamente as presentes instruções e siga todas as instruções, orientações e avisos incluídos neste manual, de modo a garantir a correta instalação, utilização e manutenção do produto. É OBRIGATÓRIO manter estas instruções junto com o produto.

Ao utilizar o produto, está a confirmar que leu atentamente todas as instruções, orientações e avisos, e que compreende e aceita cumprir os termos e condições estabelecidos no presente manual. Aceita utilizar este produto exclusivamente para o fim e a aplicação a que se destina e de acordo com as instruções, orientações e avisos estabelecidos neste manual, assim como de acordo com todas as leis e regulamentos aplicáveis. Caso não leia nem siga as instruções e os avisos aqui estabelecidos, poderá sofrer ferimentos pessoais ou causar ferimentos a terceiros e o produto ou outros materiais nas proximidades poderão ficar danificados. Este manual do produto, incluindo as instruções, orientações e avisos, bem como a documentação relacionada, podem estar sujeitos a alterações e atualizações. Para consultar as informações atualizadas do produto, visite www.domestic.com.

Índice

1	Explicação dos símbolos	70
2	Indicações de segurança	71
3	Material fornecido	74
4	Utilização adequada	75
5	Descrição técnica	76
6	Montagem	77
7	Operação	80
8	Resolução de falhas	82
9	Limpeza e manutenção	83
10	Garantia	83
11	Eliminação	83
12	Dados técnicos	84

1 Explicação dos símbolos



PERIGO!

Indicação de segurança sobre uma situação de perigo que leva à morte ou a ferimentos graves se não for evitada.



AVISO!

Indicação de segurança sobre uma situação de perigo que pode levar à morte ou a ferimentos graves se não for evitada.

**PRECAUÇÃO!**

Indicação de segurança sobre uma situação de perigo que pode levar a ferimentos ligeiros ou moderados se não for evitada.

**NOTA!**

Indicação sobre uma situação que leva a danos materiais se não for evitada.

**OBSERVAÇÃO**

Informações complementares sobre a operação do produto.

2 Indicações de segurança

2.1 Princípios básicos de segurança



AVISO! O incumprimento destes avisos poderá resultar em morte ou ferimentos graves.

Risco de eletrocussão

- Certifique-se de que o minibar foi instalado de acordo com as instruções de montagem por um técnico qualificado.
- Não coloque o minibar em funcionamento se este apresentar danos visíveis.
- Se o cabo de alimentação do minibar estiver danificado, terá de ser substituído pelo fabricante, pelo agente de assistência técnica ou por uma pessoa com qualificações equivalentes, a fim de evitar perigos.
- As reparações neste minibar só podem ser realizadas por técnicos qualificados. Reparções inadequadas podem originar perigos graves.

Perigo de incêndio

- O agente de refrigeração no circuito de refrigeração é altamente inflamável.
Em caso de danos no circuito de refrigeração:
 - Desligue o minibar.
 - Evite chamas abertas e faíscas.
 - Ventile bem o espaço.

Perigo de explosão

- Não guarde no minibar substâncias com risco de explosão, tais como, por exemplo, latas de spray com gás carburante.

Risco para a saúde

- Este minibar pode ser utilizado por crianças a partir dos 8 anos e pessoas com capacidades físicas, sensoriais ou mentais reduzidas ou sem experiência e conhecimento se forem supervisionadas ou receberem instruções sobre a utilização do aparelho de forma segura e compreenderem os perigos implicados.
- As crianças não podem brincar com o minibar.
- A limpeza e a manutenção não podem ser efetuadas por crianças sem supervisão.
- Crianças com idades entre os 3 e os 8 anos podem encher e esvaziar o minibar.



PRECAUÇÃO! O incumprimento destas advertências poderá resultar em ferimentos ligeiros ou moderados.

Risco de esmagamento

- Não mexa no encosto da tampa com os dedos.

Risco para a saúde

- Os alimentos devem ser armazenados exclusivamente nas embalagens originais ou em recipientes adequados.

**NOTA! Risco de danos**

- Verifique se a indicação de tensão na chapa de características corresponde à da fonte de alimentação existente.
- O minibar não se destina ao armazenamento de substâncias corrosivas ou que contenham solventes.
- O isolamento do aparelho de refrigeração contém ciclopentano inflamável e requer medidas de eliminação especiais. No fim da respetiva vida útil, encaminhe o aparelho de refrigeração para um centro de reciclagem adequado.
- Mantenha a abertura de escoamento sempre limpa.
- Não abra, em caso algum, o circuito de refrigeração.
- Transporte o minibar apenas na posição vertical.

2.2 Utilização segura do minibar



PERIGO! O incumprimento destes avisos resultará em morte ou ferimentos graves.

Risco de eletrocussão

- Nunca toque em cabos não blindados com as mãos desprotegidas.



PRECAUÇÃO! O incumprimento destas advertências poderá resultar em ferimentos ligeiros ou moderados.

Risco de eletrocussão

- Antes de colocar o minibar em funcionamento, certifique-se de que a conexão e a ficha estão secas.

Risco para a saúde

- Certifique-se de que coloca no minibar apenas produtos que possam ser refrigerados à temperatura selecionada.
- Os géneros alimentícios só podem ser guardados nas embalagens originais ou em recipientes adequados.
- Abrir a porta durante longos períodos pode provocar um aumento significativo da temperatura nos compartimentos do minibar.
- Limpe regularmente as superfícies que entram em contacto com géneros alimentícios e os sistemas de drenagem acessíveis.
- Se o minibar ficar vazio durante longos períodos:
 - Desligue o minibar.
 - Descongele o minibar.
 - Limpe e seque o minibar.
 - Deixe a porta aberta para impedir o crescimento de bolor no interior do minibar.



NOTA! Risco de danos

- Guarde os objetos pesados como, por exemplo, garrafas ou latas exclusivamente na porta do minibar ou na prateleira inferior.
- Não utilize aparelhos elétricos dentro do minibar, exceto se esses aparelhos forem recomendados pelo fabricante para o efeito.
- Não coloque o aparelho na proximidade de chamas vivas ou outras fontes de calor (aquecimento, radiação solar intensa, fogões a gás, etc.).
- Certifique-se de que as aberturas de ventilação não estão tapadas.
- Nunca mergulhe o minibar em água.
- Proteja o minibar e o cabo do calor e da humidade.

- Certifique-se de que os alimentos não entram em contacto com as paredes do espaço de refrigeração.



OBSERVAÇÃO

- Para temperaturas ambiente entre +15 °C e +25 °C, selecione a definição de temperatura média.

3 Material fornecido

Estão disponíveis as seguintes variantes básicas:

- Minibar DM50NTE D com placa decorativa, sem fechadura
- Minibar DM50NTE D com placa decorativa, com fechadura
- Minibar DM50NTE F sem placa decorativa, sem fechadura
- Minibar DM50NTE F sem placa decorativa, com fechadura

Quantidade	Designação	
1	Minibar	
1	Cabo de conexão para conexão de 230 V~	
4	Parafuso \varnothing 4 x 45 mm (montagem)	
4	Tampa de fecho (montagem)	
1	Pega	apenas DM50NTE D
2	Tampa de fecho (montagem da pega)	apenas DM50NTE D
1	Filtro na entrada de ar	
6	Parafuso \varnothing 3 x 12 mm (montagem do filtro)	
2	Tampa de fecho (revestimento de madeira)	apenas versão de madeira DM50NTE F
1	Decoração da fechadura (revestimento de madeira)	apenas versão de madeira DM50NTE F com fechadura
2	Chave	apenas versão com fechadura
1	Manual de montagem e operação	

4 Utilização adequada

O aparelho de refrigeração (também designado por “minibar”) destina-se a ser utilizado em edifícios fechados, tais como:

- Na cozinha do pessoal em estabelecimentos comerciais, escritórios e outros espaços de trabalho
- No setor agrícola
- Em hotéis, motéis e outros estabelecimentos de alojamento
- Em estabelecimentos “bed and breakfast”
- Em empresas de catering ou negócios grossistas semelhantes

O minibar não é adequado para ser montado em caravanas ou autocaravanas.

O minibar está concebido para a instalação num móvel ou num nicho de instalação.

O minibar destina-se exclusivamente à refrigeração e ao armazenamento de bebidas e alimentos em recipientes fechados.

O minibar não se destina ao armazenamento de alimentos frescos e de medicamentos nem ao congelamento de alimentos.

Este minibar destina-se exclusivamente à aplicação e aos fins pretendidos com base nestas instruções.

Este manual fornece informações necessárias para proceder a uma instalação e/ou a uma operação adequadas do minibar. Uma instalação e/ou uma operação ou manutenção incorretas causarão um desempenho insatisfatório e uma possível avaria.

O fabricante não aceita qualquer responsabilidade por danos ou prejuízos no produto resultantes de:

- Montagem ou ligação incorreta, incluindo sobretensões
- Manutenção incorreta ou utilização de peças sobressalentes não originais fornecidas pelo fabricante
- Alterações ao produto sem autorização expressa do fabricante
- Utilização para outras finalidades que não as descritas no presente manual

A Dometic reserva-se o direito de alterar o design e as especificações do produto.

5 Descrição técnica

O minibar possui uma gaveta para garrafas e embalagens, bem como um mini-compartimento para miniaturas e lanches. A gaveta tem espaço para 33 garrafas com uma altura máxima de 28 cm.

O minibar DM50NTE D possui uma placa decorativa de cor antracite e uma pega na mesma cor.

O minibar DM50NTE F é fornecido sem placa decorativa e está preparado para a montagem de uma decoração de unidade hoteleira.

Uma fechadura está disponível como opção.

5.1 Descrição do aparelho

Parte frontal

Pos. na fig. 1 , página 3	Designação
1	Fechadura (opcional)
2	Pega (apenas DM50NTE D)
3	Revestimento da porta (apenas DM50NTE D)

Parte traseira

Pos. na fig. 2 , página 3	Designação
1	Fonte de alimentação
2	Conexão de 12 V $\overline{=}$
3	Cuba coletora
4	Tubo térmico

Painel de comando (no aparelho)

Pos. na fig. 3 , página 4	Designação
1	Luz
2	LED de erro
3	LED de alimentação de tensão
4	Botão de ajuste

Gaveta

Pos. na fig. 4 , página 4	Designação
1	Divisória grossa
2	Parede de separação
3	Divisória estreita
4	Sistema de fixação de garrafas

Minicompartmento

Pos. na fig. 5 , página 5	Designação
1	Divisória rotativa
2	Minicompartmento para garrafas

6 Montagem



PRECAUÇÃO! Risco para a saúde

Para evitar riscos devido à instabilidade do aparelho, este tem de ser fixado de acordo com as instruções.

6.1 Instruções de montagem numa peça de mobiliário

É possível montar o minibar de quatro maneiras numa peça de mobiliário. Selecione a variante desejada em conformidade com a fig. **6**, página 6.

Neste caso, preste atenção às seguintes indicações:

- As dimensões da abertura A x L x P são:
 - DM50NTE D: 438 x 570 x 504 mm
 - DM50NTE F: 438 x 570 x (502 + d) mm
 “d” corresponde à espessura da decoração da unidade hoteleira
- A distância entre a parte traseira do minibar e a parede do móvel deve ser de aprox. 15 mm.
- As aberturas de ventilação têm de ser realizadas para a variante escolhida, conforme apresentado na fig. **6**, página 6.
- O ar que entra na entrada de ar não pode ser aquecido por fontes de calor (aquecedor, radiação solar forte, forno a gás, etc.).

6.2 Criar a abertura de ventilação

fig. **8**, página 7

- ▶ Crie uma abertura de ventilação de 75 x 550 mm no fundo da peça de mobiliário onde coloca o minibar.
- Meça os 504 mm a partir da parte dianteira da porta do minibar, **excluindo** uma decoração própria.

6.3 Montar o minibar numa peça de mobiliário

Pos. na fig. 9 , página 7	Designação
1	Parafuso \varnothing 4 x 45 mm
2	Tampa de fecho

- ▶ Fixe o minibar com os quatro parafusos \varnothing 4 x 45 mm (fig. **9** 1, página 7).
- ▶ Insira as quatro tampas de fecho (fig. **9** 2, página 7) nos orifícios.

6.4 Efetuar a ligação elétrica do minibar

- ▶ Encaixe o cabo de conexão de 230 V na tomada de tensão alternada e ligue-o à rede de corrente alternada de 230 V.
- ✓ O LED de alimentação de tensão acende.
- ✓ A luz acende e o minibar inicia a refrigeração do interior.

6.5 Montar a decoração da unidade hoteleira (apenas DM 50NTE F)

A decoração da unidade hoteleira tem de cumprir os seguintes requisitos:

- Peso máximo: 4 kg
 - Espessura máxima: 18 mm (apenas versão com fechadura)
- Fixe a decoração com quatro parafusos.

6.6 Montar a fechadura (apenas versão com fechadura)

- Faça um furo com um diâmetro de 35 mm na decoração.
- Monte a fechadura em conjunto com a decoração da fechadura.

6.7 Montar a fechadura (apenas versão sem fechadura)

Desmontar a gaveta (fig. 10, página 8)

- Abra completamente a gaveta (A).
- Pressione o bloqueio das calhas (A 1).
- Remova a gaveta do compartimento (B).

Apenas DM50NTE D:

- Remova a tampa (C 1) dos parafusos (C 2) da pega da porta (C 3).
- Retire os dois parafusos (C 2) da pega da porta.
- Retire a pega da porta (C 3).
- Remova a vedação.
- Remova a cobertura da fechadura.

Fazer os furos (fig. 11, página 8)

- Faça um furo (A 1) com um diâmetro de 23,6 mm na decoração (apenas DM 50NTE D) e na porta.
- Retire os doze parafusos (B 1) da estrutura da decoração (B 2) (apenas DM 50NTE D).
- Remova a estrutura da decoração (apenas DM 50NTE D).

Montar a fechadura (fig. 12, página 9)

- Coloque a nova cobertura da fechadura (**A 1**).
- Coloque a decoração (**B 1**) na estrutura da decoração.
- Aparafuse (**B 2**) a estrutura da decoração (**B 3**) na porta.
- Monte a fechadura da porta (**C 1**).
- Monte o trinco no compartimento (**D 1**).

Montar a gaveta (fig. 13, página 9)

- Pressione a vedação (**1**) contra a estrutura da decoração (**2**).
- Aparafuse a pega da porta (**4**) na porta.
- Pressione as tampas (**3**) nos parafusos da pega da porta (**4**).
- Insira a gaveta no compartimento.

7 Operação

**AVISO! Perigo de incêndio**

- Ao colocar o aparelho, certifique-se de que o cabo de alimentação não fica preso nem é danificado.
- Não coloque tomadas múltiplas ou fontes de alimentação portáteis na parte de trás do aparelho.

**NOTA! Risco de danos**

Para evitar perigos, a lâmpada só pode ser substituída pelo fabricante, por um agente de serviços autorizado ou por uma pessoa com qualificação semelhante.

7.1 Poupar energia

- Abra o minibar apenas as vezes que forem necessárias e apenas durante o tempo necessário.
- Primeiro, deixe as refeições quentes arrefecer antes de as refrigerar no aparelho.
- Evite temperaturas internas desnecessariamente baixas.
- Para um consumo de energia otimizado, posicione as prateleiras e as gavetas na posição original de entrega.

- Verifique regularmente se a vedação da porta ainda está corretamente encaixada.
- Limpe o pó e a sujidade do condensador regularmente.

7.2 Utilizar o minibar

O minibar inicia a refrigeração assim que é ligado à eletricidade. No funcionamento normal, o LED de alimentação de tensão acende. Se ocorrer algum erro, o LED de erro pisca (ver capítulo “Resolução de falhas” na página 82).

7.3 Ajustar a temperatura de refrigeração

Para evitar desperdício alimentar, observe o seguinte:

- Mantenha as oscilações de temperatura o mais reduzidas possível. Abra o minibar apenas as vezes que forem necessárias e apenas durante o tempo necessário. Armazene os alimentos de modo a que o ar continue a circular bem.
- O minibar está equipado com uma função de regulação da temperatura automática. Selecione a média dos valores de temperatura possíveis.
- Ajuste a temperatura à quantidade e ao tipo de alimentos.

O minibar vem configurado de fábrica para uma temperatura de refrigeração de 7 °C a uma temperatura ambiente de 25 °C.

É possível ajustar a temperatura de refrigeração com o botão de ajuste (fig. **3** 4, página 4) para três valores (5 °C, 12 °C e 7 °C).

A temperatura é alterada na sequência de 5 °C ... 12 °C ... 7 °C ... 5 °C etc.

- ▶ Prima e mantenha o botão de ajuste (fig. **3** 4, página 4) premido durante 3 segundos até que a luz (fig. **3** 1, página 4) comece a piscar.
- ▶ Prima imediatamente o botão de ajuste (fig. **3** 4, página 4) outra vez.
- ✓ A luz (fig. **3** 1, página 4) indica a temperatura de refrigeração ajustada através da intermitência:
 - 5 °C: a luz pisca em três intervalos cinco vezes
 - 12 °C: a luz pisca em três intervalos uma vez
 - 7 °C: a luz pisca em três intervalos três vezes



OBSERVAÇÃO

O minibar ajusta a temperatura de refrigeração automaticamente para 7 °C quando é ligado a uma fonte de tensão.

8 Resolução de falhas

Falha	Possível causa	Sugestão de solução
O aparelho não funciona, o LED de alimentação de tensão não acende.	Tomada da tensão alternada sem tensão.	Tente novamente noutra tomada.
	A fonte de alimentação está avariada.	A reparação apenas pode ser realizada por um serviço de assistência técnica autorizado.
O aparelho não refrigera (ficha inserida na tomada, LED de alimentação de tensão acende).	O elemento de refrigeração está avariado.	A reparação apenas pode ser realizada por um serviço de assistência técnica autorizado.
O LED de erro pisca uma vez por segundo.	O sensor de temperatura está avariado.	A reparação apenas pode ser realizada por um serviço de assistência técnica autorizado.
O LED de erro pisca duas vezes por segundo.	O ventilador está avariado.	A reparação apenas pode ser realizada por um serviço de assistência técnica autorizado.
O aparelho não refrigera o suficiente, o LED de alimentação de tensão acende, o LED de erro não acende.	O elemento de refrigeração está avariado.	A reparação apenas pode ser realizada por um serviço de assistência técnica autorizado.
	Má ventilação	Verifique a ventilação. Limpe o filtro sob o aparelho.

9 Limpeza e manutenção



NOTA! Perigo de danos!

- Nunca limpe a geleira debaixo de água corrente nem dentro de água de lavar a loiça.
- Não utilize produtos de limpeza abrasivos ou objectos duros para a limpeza, uma vez que podem danificar a geleira.

- De vez em quando, limpe o interior e o exterior do aparelho com um pano húmido.
- Certifique-se que as aberturas de ventilação e extracção de ar do aparelho estão livres de pó e sujidade para que, durante o funcionamento, o ar quente possa ser extraído e o aparelho não seja danificado.
- Limpe ocasionalmente o filtro na entrada de ar.
- Se existir água na cuba coletora (fig. **2** 3, página 3), verifique se o sistema de escoamento está bloqueado.

10 Garantia

É válido o prazo de garantia legal. Se o produto estiver com defeito, por favor, dirija-se ao seu revendedor ou à representação do fabricante no seu país (ver dometic.com/dealer).

Para fins de reparação ou de garantia, terá de enviar os seguintes documentos em conjunto:

- uma cópia da factura com a data de aquisição,
- um motivo de reclamação ou uma descrição da falha.

11 Eliminação

- Sempre que possível, coloque o material de embalagem no respectivo contentor de reciclagem.



Para colocar o aparelho definitivamente fora de funcionamento, por favor, informe-se junto do centro de reciclagem mais próximo ou revendedor sobre as disposições de eliminação aplicáveis.

12 Dados técnicos

	DM50NTE D	DM50NTE F
Tensão de conexão:	100 – 240 V~, 50 – 60 Hz	
Potência de refrigeração:	máx. 21 °C abaixo da temperatura ambiente (ajustável nos seguintes níveis: 5 °C, 7 °C, 12 °C)	
Categoria:	2 (compartimento tipo cave)	
Volume total:	49 l	
Classe de eficiência energética:	G	
Consumo de energia:	158 kWh/ano	
Classe de climatização:	N	
Temperatura ambiente com a utilização prevista:	+16 °C até +32 °C	
Quantidade do agente de refrigeração:	64 g	
Equivalente a CO ₂ :	0,092 t	
Potencial de aquecimento global (GWP):	1430	
Dimensões da gaveta L x P x A:	430 x 330 x 302 mm	
Dimensões do minicompartimento L x P x A:	159 x 285 x 88 mm	
Dimensões L x P x A (ver também fig. 7, página 7):	550 x 517 x 418 mm	550 x 487 x 418 mm
Carga de armazenamento interna máxima:	31 kg	
Peso:	23,5 kg	23,0 kg
Verificação/certificado:		

O circuito de refrigeração contém R134a.

Contém gases fluorados com efeito de estufa

Equipamento hermeticamente fechado

Consulte mais informações sobre o produto através do código QR existente no rótulo energético das imagens ou em eprel.ec.europa.eu.

Si prega di leggere attentamente e di seguire tutte le istruzioni, le linee guida e le avvertenze incluse in questo manuale del prodotto, al fine di garantire che il prodotto venga sempre installato, utilizzato e mantenuto nel modo corretto. Queste istruzioni DEVONO essere conservate insieme al prodotto.

Utilizzando il prodotto, l'utente conferma di aver letto attentamente tutte le istruzioni, le linee guida e le avvertenze e di aver compreso e accettato di rispettare i termini e le condizioni qui espressamente indicati. L'utente accetta di utilizzare questo prodotto solo per lo scopo e l'applicazione previsti e in conformità con le istruzioni, le linee guida e le avvertenze indicate nel presente manuale del prodotto, nonché in conformità con tutte le leggi e i regolamenti applicabili. La mancata lettura e osservanza delle istruzioni e delle avvertenze qui espressamente indicate può causare lesioni personali e a terzi, danni al prodotto o ad altre proprietà nelle vicinanze. Il presente manuale del prodotto, comprese le istruzioni, le linee guida e le avvertenze e la relativa documentazione possono essere soggetti a modifiche e aggiornamenti. Per informazioni aggiornate sul prodotto, si prega di visitare il sito www.dometic.com.

Indice

1	Spiegazione dei simboli	86
2	Istruzioni per la sicurezza	87
3	Dotazione	90
4	Conformità d'uso	90
5	Descrizione tecnica.	91
6	Montaggio	93
7	Impiego	96
8	Eliminazione dei disturbi.	98
9	Pulizia e cura	98
10	Garanzia	99
11	Smaltimento	99
12	Specifiche tecniche.	100

1 Spiegazione dei simboli



PERICOLO!

Indicazione di sicurezza che segnala una situazione di pericolo che se non evitata provoca morte o gravi lesioni.



AVVERTENZA!

Indicazione di sicurezza che segnala una situazione di pericolo che se non evitata può provocare morte o gravi lesioni.

**ATTENZIONE!**

Indicazione di sicurezza che segnala una situazione di pericolo che se non evitata può provocare lesioni lievi o di gravità media.

**AVVISO!**

Indicazione di una situazione che se non evitata può provocare danni materiali.

**NOTA**

Informazioni integranti relative all'impiego del prodotto.

2 Istruzioni per la sicurezza

2.1 Sicurezza generale



AVVERTENZA! La mancata osservanza di queste avvertenze potrebbe causare la morte o lesioni gravi.

Pericolo di scosse elettriche

- Assicurarci che il minibar sia stato installato da un tecnico qualificato secondo quanto descritto nel manuale di installazione Dometic.
- Non mettere in funzione il minibar se presenta danni visibili.
- Per evitare possibili pericoli legati alla sicurezza, se il cavo di collegamento del minibar è danneggiato deve essere sostituito dal produttore, da un addetto all'assistenza oppure da personale ugualmente qualificato.
- Questo minibar può essere riparato solo da personale qualificato. Le riparazioni effettuate in modo scorretto possono causare gravi pericoli.

Pericolo di incendio

- Il refrigerante nel circuito di raffreddamento è altamente infiammabile. In caso di danneggiamento del circuito di raffreddamento:
 - Spegnerne il minibar.
 - Evitare fiamme libere e scintille.
 - Aerare bene l'ambiente.

Pericolo di esplosione

- Non conservare nel minibar sostanze esplosive come ad es. bombolette spray con gas propellente.

Pericolo per la salute

- Questo minibar può essere utilizzato da bambini di età superiore a 8 anni, da persone con ridotte capacità fisiche, sensoriali o mentali o da persone inesperte o prive di conoscenze specifiche solo se sorvegliate o preventivamente istruite sull'impiego dell'apparecchio in sicurezza e se informate dei pericoli legati al prodotto stesso.
- I bambini non devono giocare con il minibar.
- La pulizia e la manutenzione non devono essere eseguite da bambini senza la presenza di un adulto.
- I bambini dai 3 agli 8 anni possono riempire e svuotare il minibar.



ATTENZIONE! La mancata osservanza di queste precauzioni potrebbe causare lesioni lievi o moderate.

Pericolo di schiacciamento

- Non mettere le dita nella cerniera.

Pericolo per la salute

- I prodotti alimentari possono essere conservati solo nelle confezioni originali o in contenitori adeguati.

**AVVISO! Rischio di danni**

- Confrontare i dati della tensione riportati sulla targhetta con quelli delle prese e degli attacchi disponibili.
- Il minibar non è adatto per la conservazione di sostanze corrosive o solventi.
- L'isolamento del frigorifero contiene ciclopentano infiammabile e necessita di procedure speciali per lo smaltimento. Al termine del suo ciclo di vita consegnare il frigorifero portatile presso un centro di riciclaggio adatto.
- Mantenere l'apertura di scarico sempre pulita.
- Non aprire in nessun caso il circuito di raffreddamento.
- Trasportare il minibar solo in posizione verticale.

2.2 Sicurezza durante l'utilizzo del minibar



PERICOLO! La mancata osservanza di queste avvertenze può causare la morte o lesioni gravi.

Pericolo di scosse elettriche

- Non toccare mai i cavi esposti a mani nude.



ATTENZIONE! La mancata osservanza di queste precauzioni potrebbe causare lesioni lievi o moderate.

Pericolo di scosse elettriche

- Prima della messa in funzione del minibar, assicurarsi che la rete di alimentazione e la spina siano asciutte.

Pericolo per la salute

- Assicurarsi che nel minibar si trovino solo oggetti o prodotti che possono essere raffreddati alla temperatura selezionata.
- I generi alimentari possono essere conservati solo nelle confezioni originali o in contenitori adatti.
- L'apertura prolungata della porta può causare un significativo aumento della temperatura nei vani del minibar.
- Pulire regolarmente le superfici che vengono a contatto con gli alimenti e i sistemi di scarico accessibili.
- Se il minibar viene lasciato vuoto per lunghi periodi:
 - Spegnerne il minibar.
 - Sbrinare il minibar.
 - Pulire e asciugare il minibar.
 - Lasciare la porta aperta per evitare lo sviluppo di muffe all'interno del minibar.



AVVISO! Rischio di danni

- Posizionare oggetti pesanti come ad es. bottiglie o lattine esclusivamente nella porta del minibar o sulla griglia inferiore.
- Non utilizzare apparecchi elettrici all'interno del minibar, ad eccezione di quelli consigliati dal produttore.
- Non collocare l'apparecchio nelle vicinanze di fiamme libere o altre fonti di calore (riscaldamento, intensa esposizione ai raggi solari, forni a gas ecc.).
- Assicurarsi che le aperture di aerazione non siano ostruite.
- Non immergere mai il minibar in acqua.
- Proteggere il minibar e il cavo dal caldo e dall'umidità.
- Fare attenzione che gli alimenti non entrino in contatto con le pareti della zona di raffreddamento.



NOTA

- Con temperature ambiente comprese tra +15 °C e +25 °C, selezionare la regolazione media della temperatura.

3 Dotazione

Sono disponibili le seguenti varianti di base:

- Minibar DM50NTE D con pannello decorativo, senza serratura
- Minibar DM50NTE D con pannello decorativo, con serratura
- Minibar DM50NTE F senza pannello decorativo, senza serratura
- Minibar DM50NTE F senza pannello decorativo, con serratura

Quantità	Denominazione	
1	Minibar	
1	Cavo di allacciamento per collegamento da 230 V~	
4	Vite ø4 x 45 mm (montaggio)	
4	Cappuccio di chiusura (montaggio)	
1	Maniglia	solo DM50NTE D
2	Cappuccio di chiusura (montaggio della maniglia)	solo DM50NTE D
1	Filtro della presa d'aria	
6	Vite ø3 x 12 mm (montaggio del filtro)	
2	Cappuccio di chiusura (rivestimento in legno)	solo DM50NTE F versione in legno
1	Inserto per serratura (rivestimento in legno)	solo DM50NTE F versione in legno con serratura
2	Chiavi	solo versione con serratura
1	Istruzioni di montaggio e d'uso	

4 Conformità d'uso

L'apparecchio di refrigerazione (chiamato anche minibar) è progettato per il funzionamento in edifici chiusi, come ad esempio:

- nelle cucine per il personale di negozi, uffici e altre aree di lavoro
- nel settore agricolo
- in hotel, motel e altre strutture ricettive
- nei bed and breakfast

- nelle attività di ristorazione o in analoghe attività di all'ingrosso.

Il minibar non è adatto per l'installazione in camper o caravan.

Il minibar è destinato all'installazione in un mobile o in una nicchia di installazione.

Il minibar è progettato esclusivamente per il raffreddamento e la conservazione di bevande e alimenti in contenitori chiusi.

Il minibar non è adatto alla conservazione di alimenti freschi e medicinali o al congelamento di alimenti.

Questo minibar è adatto solo per l'uso e l'applicazione previsti in conformità alle presenti istruzioni.

Questo manuale fornisce le informazioni necessarie per la corretta installazione e/o il corretto utilizzo del minibar. Un'installazione errata e/o un utilizzo o una manutenzione impropri comporteranno prestazioni insoddisfacenti e un possibile guasto.

Il produttore non si assume alcuna responsabilità per eventuali lesioni o danni al prodotto che derivino da:

- montaggio o collegamento non corretti, compresa la sovratensione
- manutenzione non corretta o uso di ricambi diversi da quelli originali forniti dal produttore
- modifiche al prodotto senza esplicita autorizzazione del produttore
- impiego per fini diversi rispetto a quelli descritti nel presente manuale

Dometic si riserva il diritto di modificare l'aspetto e le specifiche del prodotto.

5 Descrizione tecnica

Il minibar ha un cassetto per le bottiglie e per le lattine e un piccolo vano per contenere prodotti in miniatura e snack. Il cassetto può alloggiare 33 bottiglie con un'altezza massima di 28 cm.

Il minibar DM50NTE D ha un pannello decorativo e una maniglia color antracite.

Il minibar DM 50NTE F viene consegnato senza pannello decorativo ed è predisposto per il montaggio di un pannello decorativo proprio dell'hotel.

Opzionalmente è disponibile una serratura.

5.1 Descrizione dell'apparecchio

Lato anteriore

Pos. in fig. 1 , pagina 3	Denominazione
1	Serratura (opzionale)
2	Maniglia (solo DM50NTE D)
3	Rivestimento dello sportello (solo DM50NTE D)

Lato posteriore

Pos. in fig. 2 , pagina 3	Denominazione
1	Alimentatore
2	Collegamento da 12 V $\overline{=}$
3	Vaschetta di sgocciolamento
4	Condensatore

Pannello di controllo (nell'apparecchio)

Pos. in fig. 3 , pagina 4	Denominazione
1	Lampada
2	LED difettoso
3	LED della tensione di alimentazione
4	Tasto di regolazione

Cassetto

Pos. in fig. 4 , pagina 4	Denominazione
1	Separatore largo
2	Parete divisoria

Pos. in fig. 4 , pagina 4	Denominazione
3	Separatore stretto
4	Fermabottiglie

Vano piccolo

Pos. in fig. 5 , pagina 5	Denominazione
1	Separatore girevole
2	Vano per minibottiglie

6 Montaggio



ATTENZIONE! Pericolo per la salute

Per evitare pericoli a causa dell'instabilità dell'apparecchio, fissarlo secondo le istruzioni.

6.1 Indicazioni per il montaggio in un mobile

È possibile incassare il minibar in un mobile in quattro modi diversi. Scegliere la variante desiderata in base alla fig. **6**, pagina 6.

Osservare quindi le seguenti indicazioni:

- Le dimensioni dell'apertura sono H x L x P:
 - DM 50NTE D: 438 x 570 x 504 mm
 - DM 50NTE F: 438 x 570 x (502 + d) mm
d è lo spessore del pannello decorativo proprio dell'hotel
- La distanza fra il lato posteriore del minibar e la parete del mobile deve essere circa 15 mm.
- Per la variante scelta è necessario realizzare le aperture di aerazione come rappresentato nella fig. **6**, pagina 6.
- L'aria che entra nella presa d'aria non deve essere riscaldata da fonti di calore (riscaldamento, intensa esposizione ai raggi solari, forni a gas ecc.).

6.2 Realizzazione dell'apertura di ventilazione

fig. 8, pagina 7

- Realizzare un'apertura di ventilazione di 75 x 550 mm nel pavimento del mobile in cui si installa il minibar.

Misurare i 504 mm dal lato anteriore dello sportello del minibar, **esclusa** la propria decorazione.

6.3 Montaggio del minibar in un mobile

Pos. in fig. 9, pagina 7	Denominazione
1	Vite ø4 x 45 mm
2	Cappuccio di chiusura

- Fissare il minibar con le quattro viti ø4 x 45 mm (fig. 9 1, pagina 7).
- Inserire i quattro cappucci di chiusura (fig. 9 2, pagina 7) nei fori.

6.4 Allacciamento elettrico del minibar

- Inserire il cavo di collegamento da 230 V nella presa a tensione alternata e collegarlo alla rete di alimentazione in corrente alternata da 230 V.
- ✓ Il LED della tensione di alimentazione è acceso.
- ✓ La lampada è accesa e lo spazio interno del minibar inizia a raffreddarsi.

6.5 Montaggio del pannello proprio dell'hotel (solo DM50NTE F)

Il pannello proprio dell'hotel deve soddisfare i seguenti requisiti:

- peso massimo: 4 kg
- spessore massimo: 18 mm (solo versione con serratura)
- Fissare il pannello decorativo con quattro viti.

6.6 Montaggio della serratura (solo versione con serratura)

- Realizzare con il trapano un foro nel pannello decorativo del diametro di 35 mm.
- Montare la serratura insieme al relativo inserto.

6.7 Montaggio della serratura (solo per versione senza serratura)

Smontaggio del cassetto (fig. 10, pagina 8)

- Aprire completamente il cassetto (A).
- Premere il dispositivo di bloccaggio delle guide (A 1).
- Estrarre il cassetto dall'alloggiamento (B).

Solo DM50NTE D:

- Rimuovere i tappi (C 1) dalle viti (C 2) per la maniglia (C 3).
- Svitare le due viti (C 2) dalla maniglia della porta.
- Rimuovere la maniglia della porta (C 3).
- Rimuovere la guarnizione.
- Rimuovere la copertura della serratura.

Realizzazione di fori con il trapano (fig. 11, pagina 8)

- Realizzare un foro (A 1) del diametro di 23,6 mm nel pannello decorativo (solo DM50NTE D) e nella porta.
- Svitare le dodici viti (B 1) dal telaio del pannello decorativo (B 2) (solo DM50NTE D).
- Rimuovere il telaio del pannello decorativo (solo DM50NTE D).

Montaggio della serratura (fig. 12, pagina 9)

- Inserire la nuova copertura della serratura (A 1).
- Inserire il pannello decorativo (B 1) nel rispettivo telaio.
- Avvitare (B 2) il telaio del pannello decorativo (B 3) nella porta.
- Montare la serratura della porta (C 1).

- Montare il saliscendi nell'alloggiamento (**D 1**).

Montaggio del cassetto (fig. 13, pagina 9)

- Premere la guarnizione (**1**) sul telaio del pannello decorativo (**2**).
- Avvitare la maniglia (**4**) alla porta.
- Premere i tappi (**3**) sulle viti della maniglia della porta (**4**).
- Spingere il cassetto nell'alloggiamento.

7 Impiego



AVVERTENZA! Pericolo di incendio

- Durante il posizionamento dell'apparecchio, assicurarsi che il cavo di alimentazione non venga bloccato o danneggiato.
- Non collocare prese multiple portatili o alimentatori portatili sul retro dell'apparecchio.



AVVISO! Rischio di danni

Per prevenire rischi, la lampadina può essere sostituita soltanto dal produttore, da un tecnico di assistenza o da una persona dotata di qualifica analoga.

7.1 Risparmio energetico

- Aprire il minibar solo se necessario e per il tempo necessario.
- Prima di immagazzinare cibi caldi nel dispositivo, lasciarli prima raffreddare.
- Evitare un abbassamento eccessivo della temperatura interna se non necessario.
- Per un consumo energetico ottimale, posizionare i ripiani e i cassette in base alla loro posizione al momento della consegna.
- Controllare regolarmente che la guarnizione della porta aderisca bene.
- Ad intervalli regolari, eliminare dal condensatore polvere ed eventuali impurità.

7.2 Utilizzo del minibar

Il minibar inizia a raffreddare quando viene collegato alla tensione. Nel funzionamento normale il LED della tensione di alimentazione è acceso. Se si presenta un errore, il LED di errore lampeggia (vedi capitolo "Eliminazione dei disturbi" a pagina 98).

7.3 Impostazione della temperatura di raffreddamento

Per evitare spreco di cibo, considerare quanto segue:

- Ridurre al minimo le variazioni di temperatura. Aprire il minibar solo se necessario e per il tempo necessario. Conservare gli alimenti in modo che l'aria possa continuare a circolare bene.
- Il minibar è dotato di una funzione di regolazione della temperatura automatica. Selezionare la media dei possibili valori di temperatura.
- Regolare la temperatura in base alla quantità e al tipo di alimenti.

Il minibar è regolato in fabbrica a una temperatura di raffreddamento di 7 °C con una temperatura ambiente di 25 °C.

È possibile impostare la temperatura di raffreddamento con il tasto di regolazione (fig. **3** 4, pagina 4) su tre valori (5 °C, 12 °C e 7 °C).

Così facendo, la temperatura viene modificata nella sequenza 5 °C ... 12 °C ... 7 °C ... 5 °C ecc.

- ▶ Premere il tasto di regolazione (fig. **3** 4, pagina 4) e tenerlo premuto per 3 s finché la lampada (fig. **3** 1, pagina 4) non inizia a lampeggiare.
- ▶ Premere immediatamente il tasto di regolazione (fig. **3** 4, pagina 4) ancora una volta.
- ✓ La lampada (fig. **3** 1, pagina 4) mostra mediante lampeggiamento la temperatura di raffreddamento impostata:
 - 5 °C: la lampada lampeggia cinque volte per tre intervalli
 - 12 °C: la lampada lampeggia una volta per tre intervalli
 - 7 °C: la lampada lampeggia tre volte per tre intervalli



NOTA

Il minibar imposta la temperatura di raffreddamento automaticamente a 7 °C quando viene collegato a una fonte di tensione.

8 Eliminazione dei disturbi

Guasto	Possibile causa	Proposta di soluzione
L'apparecchio non funziona, il LED della tensione di alimentazione è spento.	Nella presa di tensione alternata non c'è tensione.	Provare a collegare l'apparecchio ad un'altra presa.
	L'alimentatore è difettoso.	I lavori di riparazione devono essere effettuati solo da un centro autorizzato per il Servizio Assistenza Clienti.
L'apparecchio non raffredda (la spina è inserita nella presa, il LED della tensione di alimentazione è acceso).	L'elemento raffreddante è difettoso.	I lavori di riparazione devono essere effettuati solo da un centro autorizzato per il Servizio Assistenza Clienti.
Il LED di errore lampeggia una volta al secondo.	Il sensore termico è guasto.	I lavori di riparazione devono essere effettuati solo da un centro autorizzato per il Servizio Assistenza Clienti.
Il LED di errore lampeggia due volte al secondo.	La ventola è guasta.	I lavori di riparazione devono essere effettuati solo da un centro autorizzato per il Servizio Assistenza Clienti.
L'apparecchio non raffredda abbastanza, il LED della tensione di alimentazione è acceso, il LED di errore non è acceso.	L'elemento raffreddante è difettoso.	I lavori di riparazione devono essere effettuati solo da un centro autorizzato per il Servizio Assistenza Clienti.
	Cattiva ventilazione	Controllare la ventilazione. Pulire il filtro sotto l'apparecchio.

9 Pulizia e cura



AVVISO! Pericolo di danni!

- Non lavare mai il frigorifero sotto acqua corrente e non immergerlo in acqua per risciaccarlo.
- Per la pulizia non impiegare detersivi corrosivi oppure oggetti ruvidi, perché potrebbero danneggiare il frigorifero.

- Pulire l'interno e l'esterno dell'apparecchio di tanto in tanto con un panno umido.

- ▶ Assicurarsi che le aperture di aerazione e disaerazione dell'apparecchio siano prive di polvere e sporcizia in modo da permettere, al calore generato durante il funzionamento, di fuoriuscire e non danneggiare l'apparecchio.
- ▶ Pulire di tanto in tanto il filtro della presa d'aria.
- ▶ Se si trova acqua nello sgocciolatoio (fig. **2** 3, pagina 3), controllare se il sistema di scarico è bloccato.

10 Garanzia

Vale il termine di garanzia previsto dalla legge. Qualora il prodotto risultasse difettoso, La preghiamo di rivolgersi al proprio rivenditore specializzato o alla filiale del produttore del suo Paese (vedi dometic.com/dealer).

Per la riparazione e per il disbrigo delle condizioni di garanzia è necessario inviare la seguente documentazione:

- una copia della fattura con la data di acquisto del prodotto,
- un motivo su cui fondare il reclamo, oppure una descrizione del guasto.

11 Smaltimento

- ▶ Raccogliere il materiale di imballaggio possibilmente negli appositi contenitori di riciclaggio.



Quando il prodotto viene messo fuori servizio definitivamente, informarsi al centro di riciclaggio più vicino, oppure presso il proprio rivenditore specializzato, sulle prescrizioni adeguate concernenti lo smaltimento.

12 Specifiche tecniche

	DM50NTE D	DM50NTE F
Tensione di allacciamento:	100 – 240 V~, 50 – 60 Hz	
Capacità di raffreddamento:	fino a max 21 °C al di sotto della temperatura ambiente (possibilità di regolazione su tre livelli: 5 °C, 7 °C, 12 °C)	
Categoria:	2 (scomparto cantina)	
Volume totale:	49 l	
Classe di efficienza energetica:	G	
Consumo energetico:	158 kWh/annum	
Classe climatica:	N	
Uso a temperatura ambiente previsto:	da +16 °C a +32 °C	
Quantità di refrigerante:	64 g	
Equivalenti CO ₂ :	0,092 t	
Potenziale di riscaldamento globale (GWP):	1430	
Dimensioni cassetto L x P x H:	430 x 330 x 302 mm	
Dimensioni vano piccolo L x P x H:	159 x 285 x 88 mm	
Dimensioni L x P x H (vedi anche fig. 7, pagina 7):	550 x 517 x 418 mm	550 x 487 x 418 mm
Carico massimo interno:	31 kg	
Peso:	23,5 kg	23,0 kg
Certificati di controllo:		

Il circuito di raffreddamento contiene R134a.

Contiene gas fluorurati a effetto serra

Apparecchiature ermeticamente sigillate

Ulteriori informazioni sul prodotto sono accessibili tramite il codice QR sull'etichetta energetica nelle figure o al sito eprel.ec.europa.eu.

Lees alle instructies, richtlijnen en waarschuwingen in deze gebruiksaanwijzing en volg ze zorgvuldig op om ervoor te zorgen dat u het product te allen tijde op de juiste manier installeert, gebruikt en onderhoudt. Deze instructies MOETEN bij dit product bewaard worden.

Door het product te gebruiken, bevestigt u hierbij dat u alle instructies, richtlijnen en waarschuwingen zorgvuldig hebt gelezen en dat u de voorwaarden en condities zoals die hierin zijn beschreven begrijpt en accepteert. U gaat ermee akkoord dit product alleen te gebruiken voor het beoogde doel en de beoogde toepassing en in overeenstemming met de instructies, richtlijnen en waarschuwingen zoals beschreven in deze gebruiksaanwijzing en in overeenstemming met de geldende wet- en regelgeving. Het niet lezen en opvolgen van de hierin beschreven instructies en waarschuwingen kan leiden tot letsel voor uzelf en anderen, schade aan uw product of schade aan andere eigendommen in de omgeving. Deze gebruiksaanwijzing, met inbegrip van de instructies, richtlijnen en waarschuwingen, en de bijbehorende documentatie kan onderhevig zijn aan wijzigingen en updates. Actuele productinformatie vindt u op www.dometic.com.

Inhoudsopgave

1	Verklaring van de symbolen	101
2	Veiligheidsaanwijzingen	102
3	Omvang van de levering	105
4	Beoogd gebruik	106
5	Technische beschrijving	107
6	Montage	109
7	Bediening	111
8	Verhelpen van storingen	113
9	Reiniging en onderhoud	114
10	Garantie	114
11	Afvoer	114
12	Technische gegevens	115

1 Verklaring van de symbolen



GEVAAR!

Veiligheidsaanwijzing met betrekking tot een gevaarlijke situatie die leidt tot ernstig letsel of de dood, als deze niet wordt vermeden.



WAARSCHUWING!

Veiligheidsaanwijzing met betrekking tot een gevaarlijke situatie die kan leiden tot ernstig letsel of de dood, als deze niet wordt vermeden.

**VOORZICHTIG!**

Veiligheidsaanwijzing met betrekking tot een gevaarlijke situatie die kan leiden tot licht of gemiddeld letsel, als deze niet wordt vermeden.

**LET OP!**

Aanwijzing met betrekking tot een situatie die kan leiden tot materiële schade, als deze niet wordt vermeden.

**INSTRUCTIE**

Meer informatie over de bediening van het product.

2 Veiligheidsaanwijzingen

2.1 Algemene veiligheid



WAARSCHUWING! Het niet in acht nemen van deze waarschuwingen kan leiden tot ernstig letsel of de dood.

Gevaar voor elektrische schokken

- Zorg ervoor dat de minibar wordt geïnstalleerd door een gekwalificeerd technicus en in overeenstemming met de Dometic-montagehandleiding.
- Gebruik de minibar niet als deze zichtbaar beschadigd is.
- Als de stroomkabel van de minibar beschadigd is, moet deze, om gevaren te voorkomen, worden vervangen door de fabrikant, diens klantenservice of een gelijkwaardig gekwalificeerd persoon.
- Deze minibar mag uitsluitend worden gerepareerd door gekwalificeerde personen. Door ondeskundige reparaties kunnen grote gevaren ontstaan.

Brandgevaar

- Het koelmiddel in de koelkring is licht ontvlambaar.
In geval van beschadiging van de koelkring:
 - Schakel de minibar uit.
 - Vermijd open vuur en vonken.
 - Ventileer de ruimte goed.

Explosiegevaar

- Bewaar geen explosiegevaarlijke stoffen in de minibar, zoals spuitbussen met drijfgas.

Gevaar voor de gezondheid

- Deze minibar mag worden gebruikt door kinderen vanaf 8 jaar en ouder evenals door personen met verminderd fysiek, zintuiglijk of mentaal vermogen of gebrek aan kennis en ervaring, mits zij onder toezicht staan of zijn geïnstrueerd in het veilig gebruik van de minibar en zij inzicht hebben in de gevaren die het gebruik van de minibar met zich meebrengt.
- Kinderen mogen niet met de minibar spelen.
- Reiniging en gebruikersonderhoud mogen niet door kinderen zonder toezicht worden uitgevoerd.
- Kinderen van 3 tot 8 jaar mogen de minibar alleen in- en uitruimen.



VOORZICHTIG! Het niet in acht nemen van deze waarschuwingen kan leiden tot licht of matig letsel.

Gevaar voor beknelling

- Grijp niet in het scharnier.

Gevaar voor de gezondheid

- Levensmiddelen mogen alleen in de originele verpakking of in geschikte bakken worden bewaard.



LET OP! Gevaar voor schade

- Controleer of de spanning op het typeplaatje overeenkomt met de aanwezige energievoorziening.
- De minibar is niet geschikt voor de opslag van bijtende of oplosmiddelhoudende stoffen.
- De isolatie van het koeltoestel bevat ontvlambare cyclopentanen en vereist speciale verwerkingsprocedures. Breng het koeltoestel aan einde van zijn levensduur naar een erkend afvalverwerkingsbedrijf.
- Houd de afvoerleiding altijd schoon.
- Open in geen geval de koelkring.
- Draag de minibar uitsluitend rechtop.

2.2 De minibar veilig gebruiken



GEVAAR! Het niet in acht nemen van deze waarschuwingen leidt tot ernstig letsel of de dood.

Gevaar voor elektrische schokken

- Raak blanke leidingen nooit met blote handen aan.

**VOORZICHTIG! Het niet in acht nemen van deze waarschuwingen kan leiden tot licht of matig letsel.****Gevaar voor elektrische schokken**

- Let er voor de ingebruikname van de minibar op dat voedingskabel en stekker droog zijn.

Gevaar voor de gezondheid

- Zorg ervoor dat u alleen voorwerpen in de minibar legt die op de gekozen temperatuur gekoeld mogen worden.
- Levensmiddelen mogen alleen in de originele verpakking of in geschikte bakken worden bewaard.
- Langdurig openen van de deur kan leiden tot een aanzienlijke temperatuurstijging in de compartimenten van de minibar.
- Reinig oppervlakken die in contact komen met voedsel en aftapsystemen regelmatig.
- Als de minibar voor een langere periode leeg wordt gehouden:
 - Schakel de minibar uit.
 - Ontdooi de minibar.
 - Reinig en droog de minibar.
 - Laat de deur open om schimmelvorming in de minibar te voorkomen.

**LET OP! Gevaar voor schade**

- Bewaar zware voorwerpen zoals flessen of conserven uitsluitend in de deur van de minibar of op de onderste legplank.
- Gebruik geen elektrische apparaten in de minibar, behalve als deze elektrische apparaten daarvoor door de fabrikant worden aanbevolen.
- Plaats het toestel niet in de buurt van open vuur of andere warmtebronnen (verwarming, sterke zonnestraling, gasovens enz.).
- Let op dat de ventilatieopeningen niet afgedekt zijn.
- Dompel de minibar nooit onder in water.
- Bescherm de minibar en de kabel tegen hitte en vocht.
- Let op dat levensmiddelen de wanden van de koelruimte niet aanraken.

**INSTRUCTIE**

- Selecteer bij omgevingstemperaturen van +15 °C tot +25 °C de middelste temperatuurinstelling.

3 Omvang van de levering

Onderstaande basisvarianten zijn verkrijgbaar:

- Minibar DM50NTE D met decorplaat, zonder slot
- Minibar DM50NTE D met decorplaat, met slot
- Minibar DM50NTE F zonder decorplaat, zonder slot
- Minibar DM50NTE F zonder decorplaat, met slot

Hoeveelheid	Omschrijving	
1	Minibar	
1	Aansluitkabel voor 230-V~ -aansluiting	
4	Schroef $\varnothing 4 \times 45$ mm (montage)	
4	Afsluitkap (montage)	
1	Greep	alleen DM50NTE D
2	Afsluitkap (greepmontage)	alleen DM50NTE D
1	Luchtinlaatfilter	
6	Schroef $\varnothing 3 \times 12$ mm (filtermontage)	
2	Afsluitkap (houten bekleding)	alleen DM50NTE F houten versie
1	Slotdecor (houten bekleding)	alleen DM50NTE F houten versie met slot
2	Sleutel	alleen slotversie
1	Montagehandleiding en gebruiksaanwijzing	

4 Beoogd gebruik

Het koeltoestel (ook 'minibar' genoemd) is ontworpen voor gebruik in omringende gebouwen, bijvoorbeeld:

- In personeelskeukens van winkels, kantoren en andere werkplekken
- In de landbouwsector
- In hotels, motels en andere accommodaties
- In bed and breakfasts
- In cateringbedrijven of vergelijkbare groothandelszaken

De minibar is niet geschikt voor inbouw in caravans of campers.

De minibar is bestemd voor inbouw in een keukenkastje of in een inbouwnis.

De minibar is uitsluitend ontworpen voor het koelen en bewaren van dranken en levensmiddelen in gesloten bakken.

De minibar is niet geschikt voor het bewaren van verse levensmiddelen en medicijnen of voor het invriezen van levensmiddelen.

De minibar is alleen geschikt voor het beoogde gebruik en de toepassing in overeenstemming met deze gebruiksaanwijzing.

Deze handleiding geeft informatie die nodig is voor een goede installatie en/of bediening van de minibar. Een slechte installatie en/of verkeerde bediening of onderhoud leidt tot onbevredigende prestaties en mogelijke storingen.

De fabrikant aanvaardt geen aansprakelijkheid voor letsel of schade aan het product die het gevolg is van:

- Onjuiste montage of aansluiting, inclusief te hoge spanning
- Onjuist onderhoud of gebruik van andere dan door de fabrikant geleverde originele reserveonderdelen
- Wijzigingen van het product zonder uitdrukkelijke toestemming van de fabrikant
- Gebruik voor andere doeleinden dan beschreven in deze handleiding

Dometic behoudt zich het recht voor om het uiterlijk en de specificaties van het product te wijzigen.

5 Technische beschrijving

De minibar heeft een lade voor flessen en blikjes en een minivak voor tussendoortjes en snacks. De lade biedt plaats voor 33 flessen met een hoogte van maximaal 28 cm.

De Minibar DM50NTE D heeft een antracietkleurige decorplaat en een antracietkleurige greep.

De Minibar DM50NTE F wordt zonder decorplaat geleverd en is voorbereid voor de montage van een decor als in een hotel.

Optioneel voorhanden is een slot.

5.1 Toestelbeschrijving

Voorkant

Pos. in afb. 1 , pagina 3	Omschrijving
1	Slot (optioneel)
2	Greep (alleen DM50NTE D)
3	Deurbekleding (alleen DM50NTE D)

Achterkant

Pos. in afb. 2 , pagina 3	Omschrijving
1	Voedingseenheid
2	12 V---aansluiting
3	Opvangschaal
4	Warmtebuis

Bedieningspaneel (in het toestel)

Pos. in afb. 3, pagina 4	Omschrijving
1	Lamp
2	Fout-led
3	Spanningsvoorzienings-led
4	Insteltoets

Lade

Pos. in afb. 4, pagina 4	Omschrijving
1	Breed scheidingselement
2	Scheidingswand
3	Smal scheidingselement
4	Fleshouder

Minivak

Pos. in afb. 5, pagina 5	Omschrijving
1	Draaibaar scheidingselement
2	Miniflessenvak

6 Montage



VOORZICHTIG! Gevaar voor de gezondheid

Om gevaar door instabiliteit van het toestel te voorkomen, moet het volgens de instructies worden bevestigd.

6.1 Aanwijzingen voor montage in een meubel

U kunt de minibar op vier manieren in een meubelstuk inbouwen. Kies de gewenste variant conform afb. **6**, pagina 6.

Neem hierbij de volgende instructies in acht:

- Afmetingen binnen h x b x d:
 - DM50NTE D: 438 x 570 x 504 mm
 - DM50NTE F: 438 x 570 x (502 + d) mm
d is de dikte van de hoteldecors
- De afstand tussen minibarachterzijde en meubelwand moet ca. 15 mm bedragen.
- De ventilatieopeningen moeten voor de geselecteerde variant worden gemaakt zoals in afb. **6**, pagina 6 weergegeven.
- De lucht die in de luchtinlaat stroomt mag niet door warmtebronnen (verwarming, direct zonlicht, gaskachels etc.) worden opgewarmd.

6.2 Ventilatieopening maken

afb. **8**, pagina 7

- Maak een ventilatieopening van 75 x 550 mm in de bodem van het meubelstuk, waarin u de minibar plaatst.

Meet de 504 mm van de voorkant van de minibar, **uitsluitend** van een eigen decor.

6.3 Minibar in een meubelstuk inbouwen

Pos. in afb. 9 , pagina 7	Omschrijving
1	Schroef $\varnothing 4 \times 45$ mm
2	Afsluitkap

- Bevestig de minibar met de vier schroeven $\varnothing 4 \times 45$ mm (afb. **9** 1, pagina 7).
- Steek de vier afsluitkappen (afb. **9** 2, pagina 7) in de boringen.

6.4 Minibar elektrisch aansluiten

- Steek de 230 V-aansluitkabel in de wisselspanningsbus, en sluit deze aan op het 230 V-wisselstroomnet.
- ✓ De spanningsvoorzienings-led brandt.
- ✓ De lamp brandt en de minibar start met het koelen van de binnenruimte.

6.5 Hoteldecor monteren (alleen DM50NTE F)

Het hoteldecor moet voldoen aan het volgende:

- Maximaal gewicht: 4 kg
- Maximale dikte: 18 mm (alleen slotversie)
- Bevestig het decor met vier schroeven.

6.6 Slot monteren (alleen slotversie)

- Boor een opening met een diameter van 35 mm in het decor.
- Monteer het slot samen met het slotdecor.

6.7 Slot monteren (alleen voor versie zonder slot)

Lade demonteren (afb. **10**, pagina 8)

- Open de lade volledig (**A**).
- Druk op de vergrendeling van de rails (**A 1**).
- Trek de lade uit de behuizing (**B**).

Alleen DM50NTE D:

- Verwijder de stoppen (**C 1**) van de schroeven (**C 2**) voor de deurgreep (**C 3**).
- Schroef de twee schroeven (**C 2**) uit de deurgreep.
- Verwijder de deurgreep (**C 3**).
- Verwijder de afdichting.

- Verwijder de slotafdekking.

Gaten boren (afb. 11, pagina 8)

- Boor een gat (**A 1**) met een diameter van 23,6 mm door het decor (alleen DM50NTE D) en de deur.
- Schroef de twaalf schroeven (**B 1**) uit het decorraam (**B 2**) (alleen DM50NTE D).
- Verwijder het decorraam (alleen DM50NTE D).

Slot samenbouwen (afb. 12, pagina 9)

- Plaats de nieuwe slotafdekking (**A 1**).
- Plaats het decor (**B 1**) in het decorraam.
- Schroef (**B 2**) het decorraam (**B 3**) in de deur.
- Monteer het deurslot (**C 1**).
- Monteer de schoot in de behuizing (**D 1**).

Lade samenbouwen (afb. 13, pagina 9)

- Druk de afdichting (**1**) op het decorraam (**2**).
- Schroef de deurgreep (**4**) op de deur.
- Druk de stoppen (**3**) op de schroeven van de deurgreep (**4**).
- Schuif de lade in de behuizing.

7 Bediening



WAARSCHUWING! Brandgevaar

- Voorkom bij het positioneren van het apparaat het blijven hangen of beschadigd raken van de voedingskabel.
- Plaats geen beweeglijke, meervoudige stopcontacten of dergelijke voedingseenheden aan de achterkant van het apparaat.



LET OP! Gevaar voor beschadiging

Om gevaren te voorkomen moet de lamp worden vervangen door de fabrikant, servicemedewerker of een gelijkwaardig gekwalificeerde persoon.

7.1 Energie besparen

- Open de minibar uitsluitend indien nodig en slechts zo lang als noodzakelijk.
- Laat warme levensmiddelen eerst afkoelen alvorens deze in het toestel koel te houden.
- Vermijd een onnodig lage binnentemperatuur.
- Plaats de legplanken en laden voor een optimaal energieverbruik in de positie zoals bij levering.
- Controleer regelmatig of de deurafdichting nog goed zit.
- Verwijder regelmatig stof en vuil van de condensor.

7.2 Minibar gebruiken

De minibar begint met koelen, als hij op het net wordt aangesloten. Bij normaal bedrijf brandt de spanningsvoorzienings-led. Bij een fout knippert de fout-led (zie hoofdstuk „Verhelpen van storingen” op pagina 113).

7.3 Koeltemperatuur instellen

Let op het volgende om voedselverspilling tegen te gaan:

- Houd temperatuurschommelingen zo laag mogelijk. Open de minibar uitsluitend indien nodig en slechts zo lang als noodzakelijk. Berg levensmiddelen zodanig op dat de lucht nog steeds goed kan circuleren.
- De minibar is uitgerust met een automatisch temperatuurregeling. Selecteer het gemiddelde van de mogelijke temperatuurwaarden.
- Pas de temperatuur aan aan de hoeveelheid en het type levensmiddelen.

De minibar is standaard ingesteld op een koeltemperatuur van 7 °C bij een omgevingstemperatuur van 25 °C.

U kunt de koeltemperatuur met de insteltoets (afb. **3** 4, pagina 4) op drie waarden (5 °C, 12 °C en 7 °C) instellen.

Hierbij wordt de temperatuur in de volgorde 5 °C ... 12 °C ... 7 °C ... 5 °C etc. gewijzigd.

- Druk op de insteltoets (afb. **3** 4, pagina 4) en houd deze gedurende 3 s ingedrukt tot de lamp (afb. **3** 1, pagina 4) begint te knipperen.
- Druk onmiddellijk nog eens op de insteltoets (afb. **3** 4, pagina 4).

- ✓ De lamp (afb. **3** 1, pagina 4) geeft door te knippen de ingestelde koeltemperatuur aan:
- 5 °C: de lamp knippert vijf keer in drie intervallen
 - 12 °C: de lamp knippert een keer in drie intervallen
 - 7 °C: de lamp knippert drie keer in drie intervallen



INSTRUCTIE

De minibar stelt de koeltemperatuur automatisch op 7 °C in, is hij op een spanningsbron wordt aangesloten.

8 Verhelpen van storingen

Storing	Mogelijke oorzaak	Mogelijke oplossing
Het toestel functioneert niet, de spanningsvoorzienings-led brandt niet.	Op het wisselspanningsstopcontact staat geen spanning.	Probeer een ander stopcontact.
	De voedingseenheid is defect.	De reparatie kan alleen door een geautoriseerd servicebedrijf uitgevoerd worden.
Het toestel koelt niet (stekker is niet ingestoken, stekkers-led brandt).	Het koelelement is defect.	De reparatie kan alleen door een geautoriseerd servicebedrijf uitgevoerd worden.
Fout-led knippert een keer per seconden.	De temperatuursensor is defect.	De reparatie kan alleen door een geautoriseerd servicebedrijf uitgevoerd worden.
Fout-led knippert twee keer per seconde.	De ventilator is defect.	De reparatie kan alleen door een geautoriseerd servicebedrijf uitgevoerd worden.
Het toestel koelt onvoldoende, spanningsvoorzienings-led brandt, fout-led brandt niet.	Het koelelement is defect.	De reparatie kan alleen door een geautoriseerd servicebedrijf uitgevoerd worden.
	Slechte ventilatie	Controleer de ventilatie. Reinig de filter onder het toestel.

9 Reiniging en onderhoud



LET OP! Gevaar voor beschadiging!

- Reinig het koeltoestel nooit onder stromend water of in afwaswater.
- Gebruik voor het reinigen geen bijtende schoonmaakmiddelen of harde voorwerpen, aangezien het koeltoestel hierdoor beschadigd zou kunnen raken.

- Reinig het toestel van binnen en buiten af en toe met een vochtige doek.
- Zorg ervoor dat de ventilatieopeningen van het toestel vrij zijn van stof en verontreinigingen, zodat de bij het gebruik ontstane warmte kan worden afgevoerd en het toestel niet beschadigd raakt.
- Reinig het luchtinlaat-filter regelmatig.
- Indien u water in de druppelschaal (afb. **2** 3, pagina 3) vindt, controleer dan of het afvoersysteem geblokkeerd is.

10 Garantie

De wettelijke garantieperiode is van toepassing. Als het product defect is, wendt u zich tot uw speciaalzaak of tot het filiaal van de fabrikant in uw land (zie dometic.com/dealer).

Voor de afhandeling van de reparatie of garantie dient u de volgende documenten mee te sturen:

- een kopie van de factuur met datum van aankoop,
- reden van de klacht of een beschrijving van de storing.

11 Afvoer

- Laat het verpakkingsmateriaal indien mogelijk recycleren.



Als u het product definitief buiten bedrijf stelt, informeer dan bij het dichtstbijzijnde recyclingcentrum of uw speciaalzaak naar de betreffende afvoerschriften.

12 Technische gegevens

	DM50NTE D	DM50NTE F
Aansluitspanning:	100 – 240 V~, 50 – 60 Hz	
Koelvermogen:	max. 21 °C onder omgevingstemperatuur (instelbaar in niveaus: 5 °C, 7 °C, 12 °C)	
Categorie:	2 (keldervak)	
Totaal volume:	49 l	
Energie-efficiëntieklasse:	G	
Energieverbruik:	158 kWh/annum	
Klimaatklasse:	N	
Beoogde omgevings-temperatuur:	+16 °C tot +32 °C	
Koelmiddelhoeveelheid:	64 g	
CO ₂ -equivalent:	0,092 t	
Aardopwarmingsvermogen (GWP):	1430	
Afmetingen lade b x d x h:	430 x 330 x 302 mm	
Afmetingen minivak b x d x h:	159 x 285 x 88 mm	
Afmetingen b x d x h (zie ook afb. 7 , pagina 7):	550 x 517 x 418 mm	550 x 487 x 418 mm
Maximale interne opslagruimte:	31 kg	
Gewicht:	23,5 kg	23,0 kg
Keurmerk/certificaat:		

Het koelcircuit bevat R134a.

Bevat gefluoreerde broeikasgassen

Hermetisch afgesloten apparaat

Meer informatie over het product is beschikbaar via de QR-code op het energielabel in de afbeeldingen of op eprel.ec.europa.eu.

Læs og følg alle disse anvisninger, retningslinjer og advarsler i denne produktvejledning grundigt for at sikre, at du altid installerer, bruger og vedligeholder produktet korrekt. Disse anvisninger SKAL opbevares sammen med dette produkt.

Ved at benytte produktet bekræfter du hermed, at du har læst alle anvisninger, retningslinjer og advarsler grundigt, og at du forstår og er indforstået med de vilkår og betingelser, der er fastlagt heri. Du er indforstået med kun at bruge dette produkt til det beregnede formål og anvendelse i overensstemmelse med anvisningerne, retningslinjerne og advarslerne i denne produktvejledning samt i overensstemmelse med alle de gældende love og forskrifter. Manglende læsning og ignorering af disse anvisninger og advarsler kan medføre kvæstelser på dig selv og andre, skade på dit produkt eller skade på anden ejendom i nærheden. Der tages forbehold for eventuelle ændringer og opdateringer af denne produktvejledning samt anvisningerne, retningslinjerne og advarslerne samt den tilhørende dokumentation. Se www.dometic.com for de nyeste produktinformationer.

Indholdsfortegnelse

1	Forklaring af symbolerne	116
2	Sikkerhedshenvisninger	117
3	Leveringsomfang	120
4	Korrekt brug	120
5	Teknisk beskrivelse	121
6	Montering	123
7	Betjening	126
8	Udbedring af fejl	127
9	Rengøring og vedligeholdelse	128
10	Garanti	129
11	Bortskaffelse	129
12	Tekniske data	130

1 Forklaring af symbolerne



FARE!

Sikkerhedshenvisning til en farlig situation, der medfører død eller alvorlige kvæstelser, hvis den ikke undgås.



ADVARSEL!

Sikkerhedshenvisning til en farlig situation, der kan medføre død eller alvorlige kvæstelser, hvis den ikke undgås.

**FORSIGTIG!**

Sikkerhedshenvisning til en farlig situation, der kan medføre lette eller mindre kvæstelser, hvis den ikke undgås.

**VIGTIGT!**

Henvisning til en situation, der kan medføre materielle skader, hvis den ikke undgås.

**BEMÆRK**

Supplerende informationer om betjening af produktet.

2 Sikkerhedshenvisninger

2.1 Grundlæggende sikkerhed



ADVARSEL! Manglende overholdelse af disse advarsler kan medføre dødelige eller alvorlige kvæstelser.

Fare for elektrisk stød

- Kontrollér, at minibaren er blevet monteret af en kvalificeret tekniker i overensstemmelse med monteringsvejledningen fra Dometic.
- Hvis minibaren har synlige beskadigelser, må du ikke tage det i brug.
- Hvis denne minibars tilslutningskabel er beskadiget, skal det udskiftes af producenten eller dennes servicerepræsentant eller en tilsvarende uddannet person for at forhindre farer.
- Reparationer på denne minibar må kun foretages af kvalificeret personale. Ved ukorrekte reparationer kan der opstå betydelige farer.

Brandfare

- Kølemidlet i kølekredsløbet er letantændeligt.
Ved en beskadigelse af kølemiddelkredsløbet:
 - Sluk minibaren.
 - Undgå åben ild og antændelsesgnister.
 - Udluft rummet grundigt.

Eksplodingsfare

- Opbevar ikke eksplosive stoffer som f.eks. spraydåser med drivgas i minibaren.

Sundhedsfare

- Denne minibar kan anvendes af børn over 8 år og personer med reducerede fysiske, sans- eller mentale evner eller uden erfaring eller viden, hvis de er under opsyn eller blev instrueret i sikker brug af minibaren og forstår de involverede farer.
- Børn må ikke lege med minibaren.
- Rengøring og vedligeholdelse må ikke udføres af børn uden opsyn.
- Børn i alderen fra 3 til 8 år må fylde og tømme minibaren.

**FORSIGTIG! Manglende overholdelse af disse forsigtighedshenvisninger kan medføre mindre eller moderate kvæstelser.****Risiko for at komme i klemme**

- Grib ikke ind i hængslet.

Sundhedsfare

- Fødevarer må kun opbevares i original emballage eller egnede beholdere.

**VIGTIGT! Fare for beskadigelse**

- Sammenlign spændingsangivelsen på typeskiltet med energiforsyningen, der er til rådighed.
- Minibaren er ikke egnet til opbevaring af stoffer, der er ætsende eller indeholder opløsningsmidler!
- Køleapparatets isolering indeholder brændbar cyklopentan og kræver specielle bortskaffelsesprocedurer. Aflever køleapparatet på genbrugsstationen ved afslutningen af dets levetid.
- Hold altid udløbsåbningen ren.
- Åbn under ingen omstændigheder kølekredsløbet.
- Bør kun minibaren oprejst.

2.2 Sikkerhed under anvendelse af minibaren

**FARE! Manglende overholdelse af disse advarsler medfører dødelige eller alvorlige kvæstelser.****Fare for elektrisk stød**

- Tag aldrig fat i uisolerede ledninger med bare hænder.

**FORSIGTIG! Manglende overholdelse af disse forsigtighedshenvisninger kan medføre mindre eller moderate kvæstelser.****Fare for elektrisk stød**

- Kontrollér, at tilførselsledningen og stikket er tørre, før minibaren startes.

Sundhedsfare

- Sørg for, at der kun er genstande eller varer i minibaren, der må afkøles til den valgte temperatur.
- Madvarer må kun opbevares i original emballage eller egnede beholdere.
- Hvis døren er åben i længere tid, kan temperaturen stige betydeligt i minibarens rum.
- Rengør regelmæssigt overflader, som kan komme i kontakt med levnedsmidler og adgang til kloaksystemer.
- Hvis minibaren er tomt i længere tid:
 - Sluk minibaren.
 - Afrim minibaren.
 - Rengør og tør minibaren.
 - Lad døren være åben for at forhindre, at der dannes mug inden i minibaren.

**VIGTIGT! Fare for beskadigelse**

- Opbevar udelukkende tunge genstande som f.eks. flasker eller dåser i minibarens dør eller på den nederste gitterhylde.
- Anvend ikke el-apparater i minibaren, undtagen hvis producenten anbefaler disse el-apparater hertil.
- Stil ikke apparatet i nærheden af åben ild eller andre varmekilder (varmeapparater, stærk sol, gasovne osv.).
- Kontrollér, at ventilationsåbningerne ikke er tildækket.
- Dyp aldrig minibaren i vand.
- Beskyt minibaren og kablerne mod varme og fugtighed.
- Sørg for, at fødevarerne ikke berører kølerummets væg.

**BEMÆRK**

- Ved udenomstemperaturer på mellem +15 °C og +25 °C skal man vælge den midterste temperaturindstilling.

3 Leveringsomfang

Der kan fås følgende grundvarianter:

- Minibar DM50NTE D med dekorationsplade, uden lås
- Minibar DM50NTE D med dekorationsplade, med lås
- Minibar DM50NTE F uden dekorationsplade, uden lås
- Minibar DM50NTE F uden dekorationsplade, med lås

Mængde	Betegnelse	
1	Minibar	
1	Tilslutningskabel til 230 V~ -tilslutning	
4	Skrue $\varnothing 4 \times 45$ mm (montering)	
4	Hætte (montering)	
1	Greb	Kun DM50NTE D
2	Hætte (grebsmontering)	Kun DM50NTE D
1	Luftindgangsfiler	
6	Skrue $\varnothing 3 \times 12$ mm (filtermontering)	
2	Hætte (træbeklædning)	Kun DM50NTE F træversion
1	Låsedekoration (træbeklædning)	Kun DM50NTE F træversion med lås
2	Nøgle	Kun version med lås
1	Monterings- og betjeningsvejledning	

4 Korrekt brug

Køleapparatet (også betegnet som minibar) er beregnet til anvendelse i lukkede bygninger, som f.eks.:

- I personalekøkkener i forretninger, på kontorer og andre arbejdsområder
- I landbrugssektoren
- I hoteller, moteller og anden overnatningsmuligheder
- I pensionater
- I cateringvirksomheder eller tilsvarende engrosvirksomheder

Minibaren er ikke egnet til indbygning i campingvogne eller autocampere.

Minibaren er beregnet til indbygning i et møbestykke eller en installationsniche.

Minibaren er udelukkende beregnet til at køle og opbevare drikkevarer og fødevarer i lukkede beholdere.

Minibaren er ikke egnet til at opbevare friske fødevarer og medicin eller at fryse fødevarer.

Denne minibar er kun egnet til dens beregnede formål og anvendelse i overensstemmelse med disse anvisninger.

Denne vejledning giver dig oplysninger om, hvad der er nødvendigt med henblik på en korrekt montering og/eller drift af minibaren. Dårlig montering og/eller ukorrekt drift eller vedligeholdelse medfører utilstrækkelig ydeevne og mulige fejl.

Producenten påtager sig intet ansvar for kvæstelser eller skader i forbindelse med produktet, der skyldes:

- Ukorrekt samling eller forbindelse inklusive for høj spænding
- Ukorrekt vedligeholdelse eller brug af uoriginale reservedele, der ikke stammer fra producenten
- Ændringer på produktet uden udtrykkelig tilladelse fra producenten
- Brug til andre formål end dem, der er beskrevet i vejledningen

Dometic forbeholder sig ret til at ændre produktets udseende og produktspecifikationer.

5 Teknisk beskrivelse

Minibaren har en skuffe til flasker og dåser samt et minimum til små flasker og snacks. Skuffen har plads til 33 flasker med en højde på maksimalt 28 cm.

Minibaren DM50NTE D har en antracitfarvet dekorationsplade og et antracitfarvet greb.

Minibaren DM50NTE F leveres uden dekorationsplade og er forberedt til montering af hotellets egen dekoration.

Som option findes der en lås.

5.1 Beskrivelse af apparatet

Forside

Pos. på fig. 1 , side 3	Betegnelse
1	Lås (option)
2	Greb (kun DM50NTE D)
3	Dørbeklædning (kun DM50NTE D)

Bagside

Pos. på fig. 2 , side 3	Betegnelse
1	Netdel
2	12 V===-tilslutning
3	Drypskål
4	Varmerør

Betjeningspanel (i apparatet)

Pos. på fig. 3 , side 4	Betegnelse
1	Lampe
2	Fejllysdioder
3	Spændingsforsyningslysdioder
4	Indstillingstast

Skuffe

Pos. på fig. 4 , side 4	Betegnelse
1	Bredere adskillelse
2	Skillevæg
3	Smallere adskillelse
4	Flaskeholder

Minirum

Pos. på fig. 5 , side 5	Betegnelse
1	Drejelig adskillelse
2	Mini-flaskerum

6 Montering



FORSIGTIG! Sundhedsfare

For at undgå en fare, fordi apparatet er ustabil, skal det fastgøres i overensstemmelse med anvisningerne.

6.1 Henvisninger vedrørende montering i et møbelstykke

De kan indbygge minibaren i et møbelstykke på fire måder. Vælg den ønskede variant i overensstemmelse med fig. **6**, side 6.

Overhold i den forbindelse følgende henvisninger:

- Udsnittets mål H x B x D er:
 - DM50NTE D: 438 x 570 x 504 mm
 - DM50NTE F: 438 x 570 x (502 + d) mm
d er tykkelsen på hotellets egen dekoration
- Afstanden mellem minibarens bagside og møbelvæggen skal være ca. 15 mm.
- Ventilationsåbningerne skal laves til den valgte variant som vist på fig. **6**, side 6.
- Luften, der strømmer ind i luftindgangen, må ikke opvarmes af varmekilder (radiator, kraftigt sollys, gasovne osv.).

6.2 Udfærdigelse af ventilationsåbningen

fig. 8, side 7

- Lav en ventilationsåbning på 75 x 550 mm i bunden af møblet, som du stiller minibaren ind i.

Mål de 504 mm fra forsiden af minibarens dør, **udelukkende** en egen dekoration.

6.3 Montering af minibaren i et møbelstykke

Pos. på fig. 9, side 7	Betegnelse
1	Skrue ø4 x 45 mm
2	Hætte

- Fastgør minibaren med de fire skruer ø4 x 45 mm (fig. 9 1, side 7).
- Sæt de fire hætter (fig. 9 2, side 7) ind i boringerne.

6.4 Elektrisk tilslutning af minibar

- Sæt 230 V-tilslutningskablet i vekselspændingsstikket, og tilslut det til 230 V-vekselstrømnettet.
- ✓ Spændingsforsyningslysdioden lyser.
- ✓ Lampen lyser, og minibaren starter med at køle det indvendige rum.

6.5 Montering af hotellets egen dekoration (kun DM50NTE F)

Hotellets egen dekoration skal opfylde følgende forudsætninger:

- Maksimal vægt: 4 kg
- Maksimal tykkelse: 18 mm (kun version med lås)
- Fastgør dekorationen med fire skruer.

6.6 Montering af låsen (kun version med lås)

- Bor et hul med en diameter på 35 mm i dekorationen.
- Montér låsen sammen med låsedekorationen.

6.7 Montering af lås (kun til version uden lås)

Afmontering af skuffen (fig. 10, side 8)

- Åbn skuffen fuldstændigt (A).
- Tryk på skinnernes låsemekanisme (A 1).
- Træk skuffen ud af huset (B).

Kun DM50NTE D:

- Fjern proppen (C 1) fra skrueerne (C 2) til dørgrebet (C 3).
- Sku de to skruer (C 2) ud fra dørgrebet.
- Fjern dørgrebet (C 3).
- Fjern tætningen.
- Fjern låseafdækningen.

Boring af huller (fig. 11, side 8)

- Bor et hul (A 1) med en diameter på 23,6 mm gennem dekorationen (kun DM50NTE D) og døren.
- Skru de tolv skruer (B 1) ud af dekorationsrammen (B 2) (kun DM50NTE D).
- Fjern dekorationsrammen (kun DM50NTE D).

Montering af låsen (fig. 12, side 9)

- Sæt den nye låseafdækning (A 1) i.
- Sæt dekorationen (B 1) ind i dekorationsrammen.
- Skru (B 2) dekorationsrammen (B 3) ind i døren.
- Montér dørlåsen (C 1).
- Montér låsefallen i huset (D 1).

Montering af skuffen (fig. 13, side 9)

- Tryk tætningen (1) på dekorationsrammen (2).
- Skru dørgrebet (4) på døren.
- Tryk proppen (3) på skrueerne på dørgrebet (4).
- Skub skuffen ind i huset.

7 Betjening



ADVARSEL! Brandfare

- Når apparatet positioneres, skal det sikres, at strømledningen sidder i klemme eller beskydges.
- Placér ikke flere bærbare stikdåser eller bærbare strømforsyninger i bagved apparatet.



VIGTIGT! Fare for beskadigelse

Lampen kan kun udskiftes af producenten, serviceagenten eller en tilsvarende kvalificeret person for at undgå farer.

7.1 Energibesparelse

- Åbn kun minibaren, så tit og så længe det er nødvendigt.
- Lad først varm mad afkøle, før du anbringer den i apparatet for at køle det ned.
- Undgå unødigt lav indvendig temperatur.
- Placér hylderne og skufferne i overensstemmelse med deres position ved leveringen for at opnå optimalt energiforbrug.
- Kontrollér regelmæssigt, at dørens tætning stadig passer rigtigt.
- Rengør med regelmæssige mellemrum kondensatoren for støv og urenheder.

7.2 Anvendelse af minibar

Minibaren begynder at køle, når den tilsluttes til spændingen. Under normal drift lyser spændingsforsyningslysdioderne. Hvis der forekommer en fejl, blinker fejllysdioden (se kapitlet „Udbedring af fejl“ på side 127).

7.3 Indstilling af køletemperaturen

Vær opmærksom på følgende for at undgå fødevarespild:

- Hold temperaturudsving så lave som muligt. Åbn kun minibaren, så tit og så længe det er nødvendigt. Opbevar fødevarer, så luften stadig kan cirkulere godt.
- Minibaren er udstyret med en automatisk temperaturreguleringsfunktion. Vælg gennemsnittet af de mulige temperaturværdier.
- Justér temperaturen til fødevarernes mængde og type.

Minibaren er fra fabrikken indstillet på en køletemperatur på 7 °C ved en omgivelsestemperatur på 25 °C.

Du kan indstille køletemperaturen på tre værdier (5 °C, 12 °C og 7 °C) med indstillingstasten (fig. **3** 4, side 4).

I den forbindelse ændres temperaturen i rækkefølgen 5 °C ... 12 °C ... 7 °C ... 5 °C osv.

- ▶ Tryk på indstillingstasten (fig. **3** 4, side 4), og hold den trykket ind i 3 sek., indtil lampen (fig. **3** 1, side 4) begynder at blinke.
- ▶ Tryk straks på indstillingstasten (fig. **3** 4, side 4) endnu en gang.
- ✓ Lampen (fig. **3** 1, side 4) viser den indstillede køletemperatur ved at blinke:
 - 5 °C: Lampen blinker i tre intervaller fem gange
 - 12 °C: Lampen blinker i tre intervaller en gang
 - 7 °C: Lampen blinker i tre intervaller tre gange



BEMÆRK

Minibaren indstiller automatisk køletemperaturen på 7 °C, når den tilsluttes til en spændingskilde.

8 Udbedring af fejl

Fejl	Mulig årsag	Løsningsforslag
Apparatet fungerer ikke, spændingsforsyningslysdioden lyser ikke.	Vekselspændingsstikdåsen har ikke spænding.	Forsøg med en anden stikdåse.
	Netdelen er defekt.	Reparationen kan kun foretages af en tilladt kundeservice.

Fejl	Mulig årsag	Løsningsforslag
Apparatet køler ikke (stikket er sat i, spændingsforsyningslysdioden lyser).	Køleelementet er defekt.	Reparationen kan kun foretages af en tilladt kundeservice.
Fejllysdioden blinker engang i sekundet.	Temperatursensoren er defekt.	Reparationen kan kun foretages af en tilladt kundeservice.
Fejllysdioden blinker to gang i sekundet.	Ventilatoren er defekt.	Reparationen kan kun foretages af en tilladt kundeservice.
Apparatet køler ikke tilstrækkeligt, spændingsforsyningslysdioden lyser, fejllysdioden lyser ikke.	Køleelementet er defekt.	Reparationen kan kun foretages af en tilladt kundeservice.
	Dårlig ventilation	Kontrollér ventilationen. Rengør filteret under apparatet.

9 Rengøring og vedligeholdelse



VIGTIGT! Fare for beskadigelse!

- Rengør aldrig køleapparatet under rindende vand eller i opvaskevand.
- Anvend ikke skræppe rengøringsmidler eller hårde genstande ved rengøringen, da de kan beskadige køleapparatet.

- Rengør af og til apparatet indvendigt og udvendigt med en fugtig klud.
- Sørg for, at apparatets ventilations- og udluftningsåbninger er fri for støv og urenheder, så varmen, der opstår under driften, kan ledes bort, og apparatet ikke tager skade.
- Rengør af og til luftindgangsfilteret.
- Hvis du finder vand i drypskålen (fig. **2** 3, side 3), skal du kontrollere, om afløbssystemet er blokeret.

10 Garanti

Den lovbestemte garantiperiode gælder. Hvis produktet er defekt, skal du kontakte din forhandler eller producentens afdeling i dit land (se dometic.com/dealer).

Ved reparation eller krav om garanti skal du medsende følgende bilag:

- En kopi af regningen med købsdato
- En reklamationsgrund eller en fejlbeskrivelse

11 Bortskaffelse

► Bortskaf så vidt muligt emballagen sammen med det tilsvarende genbrugsaffald.



Hvis du tager produktet endegyldigt ud af drift, skal du kontakte det nærmeste recyclingcenter eller din faghandel for at få de pågældende forskrifter om bortskaffelse.

12 Tekniske data

	DM50NTE D	DM50NTE F
Tilslutningsspænding:	100 – 240 V~, 50 – 60 Hz	
Kølekapacitet:	maks. 21 °C under udenomstemperaturen (kan indstilles på trinene: 5 °C, 7 °C, 12 °C)	
Kategori:	2 (svaleskab)	
Samlet volumen:	49 l	
Energieffektivitetsklasse:	G	
Energiforbrug:	158 kWh/årligt	
Klimaklasse:	N	
Tiltænkt udenomstemperatur for brug:	+16 °C til +32 °C	
Kølemiddelmængde:	64 g	
CO ₂ -ækvivalent:	0,092 t	
Drivhuspotentiale (GWP):	1430	
Mål skuffe B x D x H:	430 x 330 x 302 mm	
Mål minimum B x D x H:	159 x 285 x 88 mm	
Mål B x D x H (se også fig. 7 , side 7):	550 x 517 x 418 mm	550 x 487 x 418 mm
Maksimal indvendig opbevaringsbelastning:	31 kg	
Vægt:	23,5 kg	23,0 kg
Godkendelse/certifikat:		

Kølekredsløbet indeholder R134a.

Indeholder fluorerede drivhusgasser

Hermetisk lukkede anlæg eller hermetisk lukket udstyr

Du kan finde yderligere produktinformationer via QR-koden på energimærket på illustrationerne eller via eprel.ec.europa.eu.

Läs och följ noggrant alla instruktioner, direktiv och varningar i den här produkthandboken för att säkerställa att du alltid installerar, använder och underhåller produkten på rätt sätt. Dessa instruktioner MÅSTE förvaras tillsammans med produkten.

Genom att använda produkten bekräftar du härmed att du noggrant har läst alla instruktioner, direktiv och varningar och att du förstår och är införstådd med att följa de villkor som anges här. Du är införstådd med att endast använda denna produkt i avsett syfte och i enlighet med instruktionerna, direktiven och varningarna som anges i denna produkthandbok samt i enlighet med alla gällande lagar och bestämmelser. Om du inte läser och följer instruktionerna och varningarna som anges här kan det leda till personskador på dig eller andra, på produkten eller annan egendom i närheten. Denna produkthandbok, inklusive instruktionerna, direktiven och varningarna samt relaterad information, kan ändras och uppdateras. För uppdaterad produktinformation, besök www.dometic.com.

Innehållsförteckning

1	Förklaring av symboler	131
2	Säkerhetsanvisningar	132
3	Leveransomfattning	135
4	Avsedd användning	135
5	Teknisk beskrivning	136
6	Montering	138
7	Användning	141
8	Felsökning	142
9	Rengöring och skötsel	143
10	Garanti	143
11	Avfallshantering	143
12	Tekniska data	144

1 Förklaring av symboler



FARA!

Säkerhetsanvisning för en farlig situation som, om den inte går att undvika, ger upphov till dödsfall eller allvarliga personskador.



WARNING!

Säkerhetsanvisning för en farlig situation som, om den inte går att undvika, kan ge upphov till dödsfall eller allvarliga personskador.



AKTA!

Säkerhetsanvisning för en farlig situation som, om den inte går att undvika, kan ge upphov till en lindrig eller måttlig personskada.

**OBSERVERA!**

Anvisning för en situation som, om den inte går att undvika, kan ge upphov till materiella skador.

**ANVISNING**

Kompletterande information om användning av produkten.

2 Säkerhetsanvisningar

2.1 Allmänna säkerhetsanvisningar



WARNING! Om man underlåter att följa de här varningarna kan följden bli dödsfall eller allvarig personskada.

Risk för dödsfall på grund av elektricitet

- Säkerställ att minibaren har installerats av en behörig tekniker enligt Dometics installationsmanual.
- Om minibaren uppvisar synliga skador får den inte användas.
- Om minibarens anslutningskabel skadas måste den, av säkerhetsskäl, bytas ut av tillverkaren, servicerepresentanten eller annan person med motsvarande behörighet.
- Denna minibar får endast repareras av härför utbildad personal. Icke fackmässiga reparationer kan medföra allvarliga risker.

Brandrisk

- Kylmedlet i kylkretsloppet är lättantändligt.
Vid skador på kylkretsen:
 - Stäng av minibaren.
 - Undvik öppen eld och gnistbildning.
 - Ventilera rummet nog.

Explosionsrisk

- Lagra inga ämnen som kan explodera i minibaren, som t.ex. sprayburkar med drivgas.

Hälsorisk

- Barn från åtta års ålder, personer med nedsatt fysisk, sensorisk eller mental förmåga, eller personer med bristande erfarenhet och kunskaper får använda den här minibaren förutsatt att de hålls under uppsikt eller om de har fått anvisningar om hur man använder den här minibaren på ett säkert sätt och känner till vilka risker som är förknippade med användningen.
- Barn får inte leka med minibaren.
- Utan uppsikt får barn inte utföra rengörings- eller underhållsarbeten.
- Barn i åldrarna tre till åtta år får lasta in eller ut varor i eller ur minibaren.



AKTA! Om man underlåter att följa de här försiktighetsåtgärderna kan följden bli lindrig eller måttlig personskada.

Krossrisk

- Håll fingrarna borta från gångjärnen.

Hälsorisk

- Livsmedel får endast förvaras i originalförpackningarna eller i andra lämpliga behållare.

**OBSERVERA! Risk för skada**

- Jämför spänningssuppgifterna på typs kylten med elförsörjningen på plats.
- Minibaren är inte ämnad för lagring av frätande ämnen eller ämnen som innehåller lösningsmedel.
- Kylapparatens isolering innehåller brännbart cyklopentan och det krävs särskilda rutiner för avfallshanteringen. När kylapparaten har uppnått slutet av livscykeln ska den lämnas till lämplig återvinningscentral.
- Se till att utloppsöppningen alltid är ren.
- Öppna aldrig kylkretsloppet.
- Bär endast minibaren i upprätt position.

2.2 Använda minibaren på ett säkert sätt



FARA! Om man underlåter att följa de här varningarna blir följden dödsfall eller allvarlig personskada.

Risk för dödsfall på grund av elektricitet

- Ta inte tag i avskalade ledningar med händerna.



AKTA! Om man underlåter att följa de här försiktighetsåtgärderna kan följden bli lindrig eller måttlig personskada.

Risk för dödsfall på grund av elektricitet

- Kontrollera, innan minibaren tas i drift, att elkabeln och stickkontakten är torra.

Hälsorisk

- Se till att det endast finns föremål resp. varor i minibaren som får kylas till den inställda temperaturen.
- Livsmedel får endast förvaras i originalförpackningarna eller i andra lämpliga behållare.
- Om dörren hålls öppen under lång tid finns det risk att man får en betydande ökning av temperaturen i minibaren.
- Rengör med jämna mellanrum ytor som kan komma i kontakt med livsmedel och åtkomliga avloppssystem.
- Om minibaren står tom under lång tid:
 - Stäng av minibaren.
 - Avfrostas minibaren.
 - Rengör och torka minibaren.
 - Lämna dörren öppen för att förhindra att det bildas mögel i minibaren.



OBSERVERA! Risk för skada

- Tungta varor som t.ex. flaskor eller burkar ska endast förvaras i minibaren eller på det nedre hyllplanet.
- Använd inga elektriska apparater för arbeten inne i minibaren. Undantag: apparaterna rekommenderas för sådan användning av tillverkaren.
- Ställ inte upp den i närheten av öppen eld eller andra värmekällor (värmeelement, starkt solljus, gasspisar osv.).
- Se till att ventilationsöppningarna inte är täckta.
- Doppa aldrig ner minibaren i vatten.
- Skydda minibaren och kablarna mot värme och fukt.
- Se till att livsmedlen i kylskåpet inte vidrör väggarna i kylan.



ANVISNING

- För omgivningstemperaturer på mellan +15 °C till +25 °C ska man välja medeltemperaturinställningen.

3 Leveransomfattning

Du kan välja mellan följande huvudvarianter:

- Minibar DM50NTE D med dekorpanel, utan lås
- Minibar DM50NTE D med dekorpanel, med lås
- Minibar DM50NTE F utan dekorpanel, utan lås
- Minibar DM50NTE F utan dekorpanel, med lås

Mängd	Beteckning	
1	Minibar	
1	Anslutningskabel för 230-V~ -anslutning	
4	Skruv $\varnothing 4 \times 45$ mm (montering)	
4	Lock (installation)	
1	Handtag	Endast DM 50NTE D
2	Lock (installation med handtag)	Endast DM 50NTE D
1	Luftinsläpp-filter	
6	Skruv $\varnothing 3 \times 12$ mm (filtermontering)	
2	Lock (träfodrad)	Endast DM50NTE F version av trä
1	Låsdekor (träfodrad)	Endast DM50NTE F version av trä med lås
2	Nyckel	Endast version med lås
1	Monterings- och bruksanvisning	

4 Avsedd användning

Kylapparaten (även kallad minibaren) är utformad för användning inomhus, som t.ex.

- i personalkök, kontor eller andra arbetsområden
- i jordbrukssektorn
- på hotell, motell eller andra typer av inkvartering
- på bed-and-breakfast-verksamheter
- i personalmatsalar, vid catering eller liknande grossistverksamheter

Minibaren är inte lämplig för att monteras i husvagnar eller husbilar.

Minibaren är avsedd för montering i förvaringsskåp eller en monteringsnisch.

Minibaren är endast utformad för kylning och förvaring av drycker eller livsmedel i förslutna behållare.

Minibaren är inte avsedd för förvaring av färska livsmedel och läkemedel eller djup-frysta livsmedel.

Minibaren lämpar sig endast för avsedd användning i enlighet med dessa instruktioner.

Den här manualen informerar om vad som krävs för att installera och/eller använda minibaren på rätt sätt. Felaktig installation och/eller användning eller felaktigt underhåll kommer leda till att produkten inte fungerar optimalt och riskerar gå sönder.

Tillverkaren åtar sig inget ansvar för personskador eller materiella skador på produkten som uppstår till följd av:

- Felaktig montering eller anslutning, inklusive för hög spänning
- Felaktigt underhåll eller användning av reservdelar som inte är originaldelar från tillverkaren
- Ändringar som utförts utan uttryckligt medgivande från tillverkaren
- Användning för andra ändamål än de som beskrivs i denna bruksanvisning

Dometic förbehåller sig rätten att ändra produktens utseende och specifikationer.

5 Teknisk beskrivning

Minibaren har en utdragslåda för flaskor och burkar samt ett minifack för småsaker och snacks. Utdragslådan har plats för 33 flaskor med en höjd på 28 cm.

Det sitter en antracitfärgad dekorpanel och ett antracitfärgat handtag på Minibar DM50NTE D.

Minibar DM50NTE F levereras utan dekorpanel och ska monteras i den egna dekoren på hotellet.

Det är även möjligt att använda ett lås.

5.1 Produktbeskrivning

Framsida

Pos. på bild 1 , sida 3	Beteckning
1	Lås (tillval)
2	Handtag (endast DM50NTE D)
3	Dörrbeklädnad (endast DM50NTE D)

Baksidan

Pos. på bild 2 , sida 3	Beteckning
1	Nät-del
2	12 V---anslutning
3	Droppskål
4	Värmerör

Kontrollpanel (i produkten)

Pos. på bild 3 , sida 4	Beteckning
1	Lampa
2	Fellysdiod
3	Spänningsförsörjningslysdiod
4	Justeringsknapp

Utdragslåda

Pos. på bild 4 , sida 4	Beteckning
1	Bred avskiljare
2	Skiljevägg

Pos. på bild 4 , sida 4	Beteckning
3	Smal avskiljare
4	Flaskfingrar

Minifack

Pos. på bild 5 , sida 5	Beteckning
1	Svängbar avskiljare
2	Mini-flaskfack

6 Montering



AKTA! Hälsorisk

Fastsätt apparaten enligt anvisningarna så att det inte uppstår risker till följd av instabilitet.

6.1 Anvisningar om installation i möbler

Det finns fyra sätt att montera minibaren på i en möbel. Välj önskad variant enligt bild **6**, sida 6.

Beakta följande anvisningar:

- Utskärningsmått H x B x D är:
 - DM50NTE D: 438 x 570 x 504 mm
 - DM50NTE F: 438 x 570 x (502 + d) mm
t står för tjockleken på dekoren i hotellet
- Avståndet mellan minibarens baksida och möbelytan bör uppgå till ca 15 mm.
- Ventilationsöppningarna måste tillverkas för vald variant enligt bild **6**, sida 6.
- Luften som strömmar in i luftintaget får inte upphettas av värmekällor (värme, direkt solsken, gasugnar osv.).

6.2 Tillverka ventilationsöppningar

bild 8, sida 7

- Tillverka en ventilationsöppning på 75 x 550 mm i möbelns botten där du placerar minibaren.
- Mät upp 504 mm på minibardörrens framsida, **endast** med egen dekor.

6.3 Montera minibar i en möbel

Pos. på bild 9 , sida 7	Beteckning
1	Skruv $\varnothing 4 \times 45$ mm
2	Lock

- Sätt fast minibaren med de fyra skruvarna $\varnothing 4 \times 45$ mm (bild **9** 1, sida 7).
- Stoppa in de fyra locken (bild **9** 2, sida 7) i borrhålen.

6.4 Ansluta el till minibaren

- Anslut 230 V-anslutningskabeln till växelströmsuttaget och till 230 V-växelströmsnätet.
- ✓ Spänningsförsörjningslysdioden tänds.
- ✓ Lampan tänds och minibaren startar med att kyla kylfacket.

6.5 Montera egen dekor i hotellet (endast DM 50NTE F)

Hotellets egen dekor måste uppfylla följande krav:

- Maxvikt: 4 kg
- Max. tjocklek: 18 mm (endast version med lås)
- Sätt fast dekoren med fyra skruvar.

6.6 Montera lås (endast version med lås)

- Borra ett 35 mm-hål i dekoren.
- Montera låset tillsammans med låsdekoren.

6.7 Montera lås (gäller endast version utan lås)

Demontera utdragslådan (bild 10, sida 8)

- ▶ Öppna utdragslådan helt (A).
- ▶ Tryck in låset till skenorna (A 1).
- ▶ Dra ut utdragslådan ur huset (B).

Endast DM50NTE D:

- ▶ Ta bort pluggarna (C 1) från skruvarna (C 2) till dörrhandtaget (C 3).
- ▶ Skruva ut de två skruvarna (C 2) ur dörrhandtaget.
- ▶ Ta bort dörrhandtaget (C 3).
- ▶ Ta bort tätningen.
- ▶ Ta bort låsskyddet.

Borra hål (bild 11, sida 8)

- ▶ Borra ett hål (A 1) med en diameter på 23,6 mm genom dekoren (gäller endast DM50NTE D) och dörren.
- ▶ Skruva ut de tolv skruvarna (B 1) ur dekorramen (B 2) (gäller endast DM50NTE D).
- ▶ Ta bort dekorramen (gäller endast DM50NTE D).

Montera ihop lås (bild 12, sida 9)

- ▶ Sätt in det nya låsskyddet (A 1).
- ▶ Sätt in dekoren (B 1) i dekorramen.
- ▶ Skruva in (B 2) dekorramen (B 3) i dörren.
- ▶ Montera dörrlåset (C 1).
- ▶ Montera låskolven i huset (D 1).

Montera ihop utdragslådan (bild 13, sida 9)

- ▶ Tryck på tätningen (1) på dekorramen (2).
- ▶ Skruva in dörrhandtaget (4) i dörren.
- ▶ Tryck pluggarna på (3) handtagets skruvar (4).
- ▶ Skjut in utdragslådan i huset.

7 Användning



VARNING! Brandrisk

- Kontrollera att elsladden inte har fastnat eller skadats i samband med placering av apparaten.
- Placera inte ut flera bärbara uttag eller bärbara nätaggregat bakom apparaten.



OBSERVERA! Risk för saksador

Lampan får endast bytas ut av tillverkaren, en tjänsteleverantör eller en person med liknande kvalifikationer för att förhindra fara.

7.1 Spara energi

- Öppna inte minibaren oftare och håll den inte öppen längre än nödvändigt.
- Låt varm mat svalna innan den läggs in i kylan.
- Undvik en onödigt låg temperatur inne i kylan.
- För bästa möjliga energiförbrukning ska du placera hyllorna och lådorna såsom de var placerade vid leveransen.
- Kontrollera med jämna mellanrum att dörrens tätning fortfarande sitter korrekt.
- Ta regelbundet bort damm och smuts från kondensatorn.

7.2 Använda minibar

Minibaren börjar kyla så fort den är ansluten till spänning. Under normal drift lyser spänningsförsörjningslysdioden. Om det uppträder ett fel blinkar fellysdioden (se kapitel "Felsökning" på sidan 142).

7.3 Ställa in kyltemperatur

Observera följande så att du inte behöver kasta bort livsmedel:

- Temperaturen ska vara så jämn som möjligt. Öppna inte minibaren oftare och håll den inte öppen längre än nödvändigt. Förvara livsmedlen på så sätt att luften kan cirkulera.
- Minibaren har en automatisk temperaturregleringsfunktion. Välj medelvärdet för de möjliga temperaturvärdena.
- Justera temperaturen efter mängden och typen av livsmedel.

Minibaren är fabriksinställd på en kyltemperatur på 7 °C vid en omgivningstemperatur på 25 °C.

Du kan ställa in kyltemperaturen på tre värden med hjälp av ställknappen (bild **3** 4, sida 4) (5 °C, 12 °C och 7 °C).

Temperaturen ändras i ordningsföljden 5 °C ... 12 °C ... 7 °C ... 5 °C osv.

- ▶ Tryck på ställknappen (bild **3** 4, sida 4) och håll den intryckt i 3 sek. tills lampan (bild **3** 1, sida 4) börjar blinka.
- ▶ Tryck genast en gång till på ställknappen (bild **3** 4, sida 4).
- ✓ Genom att blinka visar lampan (bild **3** 1, sida 4) inställd kyltemperatur:
 - 5 °C: lampan blinkar fem gånger i tre intervaller
 - 12 °C: lampan blinkar en gång i tre intervaller
 - 7 °C: lampan blinkar tre gånger i tre intervaller



ANVISNING

Minibaren ställer automatiskt in kyltemperaturen på 7 °C när den är ansluten till en spänningskälla.

8 Felsökning

Fel	Möjlig orsak	Lösning
Produkten fungerar inte, spänningsförsörjningslysdioden lyser inte.	Ingen spänning i växelströmsuttaget.	Prova med ett annat uttag.
	Nätdelen är defekt.	Reparationer får endast utföras av auktoriserad kundservice.
Produkten kylar inte (kontakten är insatt, spänningsförsörjningslysdioden lyser).	Kylelementet är defekt.	Reparationer får endast utföras av auktoriserad kundservice.
Fellysdioden blinkar en gång per sekund.	Temperaturgivaren är defekt.	Reparationer får endast utföras av auktoriserad kundservice.
Fellysdioden blinkar två gånger per sekund.	Fläkten är defekt.	Reparationer får endast utföras av auktoriserad kundservice.
Produkten kylar inte tillräckligt, spänningsförsörjningslysdiod lyser, fellysdiod lyser inte.	Kylelementet är defekt.	Reparationer får endast utföras av auktoriserad kundservice.
	Dålig ventilation	Kontrollera ventilationen. Rengör filtret under produkten.

9 Rengöring och skötsel



OBSERVERA! Risk för saksador!

- Rengör aldrig kylapparaten under rinnande vatten eller i diskvatten.
- Använd inga skarpa rengöringsmedel eller hårda föremål vid rengöring, det kan skada kylapparaten.

- Rengör apparaten då och då in- och utvändigt med en fuktig trasa.
- Kontrollera att luftnings-/ventilationsöppningarna är rena från damm och annat smuts så att värmen i vid användning kan avledas ordentligt så att produkten inte skadas.
- Rengör luftinsläppsfiltret med jämna mellanrum.
- Om det finns vatten i droppskålen (bild **2** 3, sida 3) ska du kontrollera om avloppssystemet är igentäppt.

10 Garanti

Den lagstadgade garantitiden gäller. Om produkten är defekt: kontakta återförsäljaren eller tillverkarens kontor i ditt land (se dometic.com/dealer).

Vid reparations- resp. garantiärenden ska följande skickas med:

- en kopia på fakturan med inköpsdatum,
- en reklambeskrivning/felbeskrivning.

11 Avfallshantering

- Lämna om möjligt förpackningsmaterialet till återvinning.



När produkten slutgiltigt tas ur bruk: informera dig om gällande bestämmelser hos närmaste återvinningscentral eller hos återförsäljaren.

12 Tekniska data

	DM50NTE D	DM50NTE F
Anslutningsspänning:	100 – 240 V~, 50 – 60 Hz	
Kyleffekt:	max. 21 °C under omgivningstemperatur (kan ställas in på nivåerna: 5 °C, 7 °C, 12 °C)	
Kategori:	2 (källarfack)	
Total volym:	49 l	
Energieffektklass:	G	
Energiförbrukning:	158 kWh/år	
Klimatklass:	N	
Avsedd användning av omgivningstemperaturen:	+16 °C till +32 °C	
Mängd kylvätska:	64 g	
Motsvarande CO ₂ :	0,092 t	
Global uppvärmningspotential (GWP):	1430	
Mått utdragslåda B x D x H:	430 x 330 x 302 mm	
Mått minifack B x D x H:	159 x 285 x 88 mm	
Mått B x D x H (se också bild 7 , sida 7):	550 x 517 x 418 mm	550 x 487 x 418 mm
Maximal intern lastvikt:	31 kg	
Vikt:	23,5 kg	23,0 kg
Provning/certifikat:		

Kylkretsen innehåller R 134a.

Innehåller fluorerade växthusgaser

Hermetiskt sluten utrustning

Läs in QR-koden på energimärkningen i bilderna för mer information om produkten eller besök eprel.ec.europa.eu.

Vennligst les disse instruksjonene nøye og følg alle instruksjoner, retningslinjer og advarsler som er inkludert i denne produktveiledningen for å sikre at du installerer, bruker og vedlikeholder produktet ordentlig til enhver tid. Disse instruksjonene MÅ følge med dette produktet.

Ved å bruke dette produktet bekrefter du at du har lest alle instruksjoner, retningslinjer og advarsler nøye, og at du forstår og aksepterer å overholde betingelsene og vilkårene slik de er presentert her. Du godtar å bruke dette produktet kun til tiltenkt formål og anvendelse, og i samsvar med instruksjonene, retningslinjene og advarslene slik de er presentert i denne produktveiledningen, så vel som i samsvar med alle gjeldende lovbestemmelser og forskrifter. Hvis instruksjonene og advarslene som er presentert her, ikke blir lest og fulgt, kan dette resultere i personskader hos deg selv eller andre, skade på produktet eller skade på annen eiendom i nærheten. Denne produktveiledningen, inkludert instruksjonene, retningslinjene og advarslene, samt relatert dokumentasjon, kan være underlagt endringer og oppdateringer. For oppdatert produktinformasjon, se www.dometic.com.

Innhold

1	Symbolforklaringer	145
2	Sikkerhetsregler	146
3	Leveringsomfang	149
4	Tiltenkt bruk	149
5	Teknisk beskrivelse	150
6	Montasje	152
7	Betjening	155
8	Utbedring av feil	156
9	Rengjøring og stell	157
10	Garanti	157
11	Avfallsbehandling	157
12	Tekniske spesifikasjoner	158

1 Symbolforklaringer



FARE!

Sikkerhetshenvisning til en faresituasjon som fører til alvorlige personskader, eventuelt med døden til følge, dersom de ikke blir unngått.



ADVARSEL!

Sikkerhetshenvisning til en faresituasjon som kan føre til alvorlige personskader, eventuelt med døden til følge, dersom de ikke blir unngått.

**FORSIKTIG!**

Sikkerhetshenvisning til en faresituasjon som kan føre til lette eller middels alvorlige personskader, dersom de ikke blir unngått.

**PASS PÅ!**

Henvisning til en situasjon som kan føre til tingskader dersom den ikke blir unngått.

**MERK**

Utfyllende informasjon om betjening av produktet.

2 Sikkerhetsregler

2.1 Grunnleggende sikkerhet



ADVARSEL! Manglende overholdelse av disse advarslene kan resultere i alvorlige personskader, eventuelt med døden til følge.

Fare for elektrisk støt

- Forsikre deg om at minibaren har blitt installert av en kvalifisert tekniker i samsvar med Dometics monteringsanvisning.
- Minibaren må ikke tas i bruk hvis den har synlige skader.
- Hvis tilkoblingskabelen til denne minibaren er skadet, må den for å unngå farer byttes av produsent, serviceforhandler eller en tilsvarende utdannet person for å forhindre at sikkerheten settes i fare.
- Reparasjoner på denne minibaren må kun utføres av kvalifiserte fagfolk. Usakkyndige reparasjoner kan føre til alvorlige farer.

Brannfare

- Kjølemiddelet i kjølemiddelkretsløpet er lett antennelig. Ved skader på kjølemiddelkretsløpet:
 - Slå av minibaren.
 - Unngå åpen ild og gnister.
 - Sørg for god ventilasjon i rommet.

Eksplisjonsfare

- Ikke lagre eksplosjonsfarlige stoffer, som f.eks. spraybokser med drivgass, i minibaren.

Helsefare

- Denne minibaren kan brukes av barn fra 8 år og oppover og personer med reduserte fysiske, sensoriske eller mentale evner eller som mangler erfaring og kunnskap, hvis de er under oppsyn eller har fått veiledning i hvordan apparatet brukes på en forsvarlig måte og forstår hvilke farer det innebærer.
- Barn må ikke leke med minibaren.
- Rengjøring og vedlikehold skal ikke utføres av barn uten at de er under oppsyn.
- Barn i alderen 3–8 år får lov til å laste og losse minibaren.



FORSIKTIG! Manglende overholdelse av disse forsiktighetsvarslene kan resultere i mindre til moderate personskader.

Klemfare

- Ikke grip i hengselet.

Helsefare

- Næringsmidler må kun oppbevares i originalemballasjen eller i egnede beholdere.



PASS PÅ! Fare for skader

- Kontrollen spenningsspesifikasjonene på merkeskiltet stemmer overens med den foreliggende strømforsyningen.
- Minibaren er ikke egnet for lagring av etsende eller løsemiddelholdige stoffer.
- Isolasjonen av kjøleapparatet inneholder antenkelig cyklopentan og krever en spesiell bortskaffingsprosess. Lever kjøleenheten på slutten av sin levetid til egnet resirkuleringsstasjon.
- Avløpsåpningen må holdes ren.
- Kjølekretsløpet må ikke åpnes under noen omstendigheter.
- Bær minibaren kun i oppreist stilling.

2.2 Sikkerhet ved bruk av minibaren



FARE! Manglende overholdelse av disse advarslene resulterer i alvorlige personskader, eventuelt med døden til følge.

Fare for elektrisk støt

- Ikke berør blanke ledninger med bare hender.

**FORSIKTIG! Manglende overholdelse av disse forsiktighetsvarslene kan resultere i mindre til moderate personskader.****Fare for elektrisk støt**

- Sikre at strømkabelen og støpselet er tørre før minibaren startes opp.

Helsefare

- Pass på at det bare befinner seg gjenstander eller varer som tåler nedkjøling til valgt temperatur, i minibaren.
- Næringsmidler må oppbevares i originalforpakning eller i egnede beholdere.
- Det å åpne døren for en lengre periode kan føre til en vesentlig økning av temperaturen i minibarens rom.
- Overflater som kan komme i kontakt med matvarer og tilgjengelige deler av dreneringssystemet må rengjøres regelmessig.
- Hvis minibaren blir værende tom over lengre tid:
 - Slå av minibaren.
 - Rim av minibaren.
 - Rengjør og tørk minibaren.
 - La døren være åpen for å unngå muggdannelse inne i minibaren.

**PASS PÅ! Fare for skader**

- Tunge gjenstander som f.eks. flasker eller bokser, må bare oppbevares i minibarens dør eller på nederste rist.
- Ikke bruk elektriske apparater inne i minibaren med mindre produsenten anbefaler slik bruk av slike apparatene.
- Ikke plasser apparatet i nærheten av åpen flamme eller andre varmekilder (oppvarming, sterk solbestråling, gassovner osv.).
- Forsikre deg om at ventilasjonsåpningene ikke er tildekket.
- Minibaren må aldri nedsenkes i vann.
- Beskytt minibaren og kabelen mot varme og fuktighet.
- Påse at matvarer ikke kommer i kontakt med veggene i kjølerommet.

**MERK**

- Ved omgivelsestemperaturer på +15 °C til +25 °C velges gjennomsnittlig temperaturinnstilling.

3 Leveringsomfang

Følgende grunnvarianter er tilgjengelig:

- Minibar DM50NTE D med pynteplate, uten lås
- Minibar DM50NTE D med pynteplate, med lås
- Minibar DM50NTE F uten pynteplate, uten lås
- Minibar DM50NTE F uten pynteplate, med lås

Antall	Beskrivelse	
1	Minibar	
1	Tilkoblingskabel for 230 V~ -tilkobling	
4	Skrue $\varnothing 4,0 \times 45$ mm (montering)	
4	Låsehette (montasje)	
1	Håndtak	Kun DM50NTE D
2	Låsehette (håndtaksmontasje)	Kun DM50NTE D
1	Luftinnløpsfilter	
6	Skrue $\varnothing 3 \times 12$ mm (filtermontering)	
2	Låsehette (trekledning)	Kun DM50NTE F treversjon
1	Pynt på låsen (trekledning)	Kun DM50NTE F treversjon med lås
2	Nøkkel	Kun lås-versjon
1	Monterings- og bruksanvisning	

4 Tiltent bruk

Kjøleapparatet (også henvist til som minibar) er konstruert for bruk i lukkede bygninger, slik som:

- Personalkjøkken i butikker, kontorer og andre arbeidsplasser
- Landbrukssektoren
- Hoteller, moteller og andre overnattingssteder
- Bed & Breakfast-steder
- Catering eller lignende grossistvirksomhet

Minibaren er ikke egnet for montering i campingvogner eller bobiler.

Minibaren er ment for montering i et møbel eller en installasjonsnisje.

Minibaren er utelukkende konstruert for kjøling og oppbevaring av drikkevarer og matvarer i lukkede beholdere.

Minibaren er ikke egnet for oppbevaring av fersk mat og medikamenter eller nedfrysing av matvarer.

Denne minibaren er kun egnet for det tiltenkte formålet og anvendelsen i samsvar med disse instruksjonene.

Denne håndboken gir informasjon som er nødvendig for en ordentlig installasjon og/eller drift av minibaren. Dårlig installasjon og/eller upassende drift eller vedlikehold vil resultere i en utilfredsstillende ytelse og en mulig svikt.

Produsenten påtar seg intet ansvar for personskader eller materielle skader på produktet som følge av:

- Ikke korrekt montering eller tilkobling, inkludert for høy spenning
- Ikke korrekt vedlikehold eller bruk av reservedeler foruten de originale reservedelene som leveres av produsenten
- Endringer på produktet uten at det er gitt uttrykkelig godkjenning av produsenten
- Bruk til andre formål enn det som er beskrevet i denne håndboken

Dometic forbeholder seg rettigheten til å endre produktet ytre og produktspesifikasjoner.

5 Teknisk beskrivelse

Minibaren har en skuff for flasker og bokser samt et lite rom for minitugaver og snacks. Skuffen har plass til 33 flasker med en høyde på maks. 28 cm.

Minibaren DM50NTE D har en antrasittfarget pynteplate og håndtak i samme utførelse.

Minibaren DM50NTE F leveres uten pynteplate og er forberedt for montering av hotellets egen pynt.

Alternativt er en lås tilgjengelig.

5.1 Apparatbeskrivelse

Framsida

Pos. i fig. 1 , side 3	Beskrivelse
1	Lås (ekstra)
2	Håndtak (kun DM50NTE D)
3	Dørkledning (kun DM50NTE D)

Baksida

Pos. i fig. 2 , side 3	Beskrivelse
1	Nettdel
2	12 V===-tilkobling
3	Dryppeskål
4	Varmerør

Betjeningspanel (i apparatet)

Pos. i fig. 3 , side 4	Beskrivelse
1	Lampe
2	Feil-LED
3	Spenningsforsynings-LED
4	Innstillingsknapp

Skuff

Pos. i fig. 4 , side 4	Beskrivelse
1	Bred skillebryter
2	Skillevegg

Pos. i fig. 4, side 4	Beskrivelse
3	Smal skillebryter
4	Flaskefingre

Minihylle

Pos. i fig. 5, side 5	Beskrivelse
1	Dreibar skillebryter
2	Mini flaskehylle

6 Montasje



FORSIKTIG! Helsefare

For å unngå farer som følge av en manglende stabilitet på apparatet, må det festes i samsvar med instruksene.

6.1 Tips om montasje i et møbel

Du kan bygge inn minibaren i et møbel på fire forskjellige måter. Velg ønsket variant i overensstemmelse med fig. 6, side 6.

Følg disse rådene:

- Utskjæringsmålene H x B x D er som følger:
 - DM50NTE D: 438 x 570 x 504 mm
 - DM50NTE F: 438 x 570 x (502 + d) mm
d er tykkelse på pynten til hotellet
- Avstanden mellom minibarbaksiden og møbelveggen skal være på ca. 15 mm.
- Lufteåpningene må være laget for den valgte varianten slik som vist på fig. 6, side 6.
- Luft som strømmer inn i lufteinnløpet, må ikke varmes opp av varmekilder (oppvarming, sterkt sollys, gassovner osv.).

6.2 Lage lufteåpning

fig. 8, side 7

- Lag en lufteåpning på 75 x 550 mm i bunnen på møbelet som du skal sette minibaren inn i.
Mål 504 mm fra forsiden av minibardøren **uten** egen pynt.

6.3 Montere minibaren inn i et møbel

Pos. i fig. 9, side 7	Beskrivelse
1	Skrue ø4 x 45 mm
2	Låsehette

- Fest minibaren med de fire skruene ø4 x 45 mm (fig. 9 1, side 7).
- Sett de fire låsehettene (fig. 9 2, side 7) inn i hullene.

6.4 Elektrisk tilkobling av minibaren

- Sett 230 V-tilkoblingskabelen i vekselspenningskontakten og koble den til 230 V-vekselstrømnettet.
- ✓ Spenningsforsynings-LED-en lyser.
- ✓ Lampen lyser og minibaren begynner å kjøle ned det innvendige rommet.

6.5 Montering av hotellets egen pynt (kun DM 50NTE F)

Hotellets egne pynt må oppfylle følgende forutsetninger:

- Maksimal vekt: 4 kg
- Maksimal tykkelse: 18 mm (bare lås-versjon)
- Fest pynten med fire skruer.

6.6 Montere lås (bare lås-versjon)

- Bor et hull med en diameter på 35 mm i pynten.
- Monter låsen sammen låspynten.

6.7 Montering av lås (bare versjon uten lås)

Demontering av skuff (fig. 10, side 8)

- ▶ Åpne skuffen helt (A).
- ▶ Trykk på forriglingen av skinnene (A 1).
- ▶ Trekk skuffen ut av huset (B).

Kun DM50NTE D:

- ▶ Fjern støpslet (C 1) fra skruene (C 2) til dørhåndtaket (C 3).
- ▶ Skru ut de to skruene (C 2) av dørhåndtaket.
- ▶ Ta av dørhåndtaket (C 3).
- ▶ Fjern pakningen.
- ▶ Fjern låsdekslet.

Bore hull (fig. 11, side 8)

- ▶ Bor et hull (A 1) med en diameter på 23,6 mm gjennom pynten (kun DM50NTE D) og døren.
- ▶ Skru de tolv skruene (B 1) ut av pynterammen (B 2) (kun DM50NTE D).
- ▶ Fjern pynterammen (kun DM50NTE D).

Sette låsen sammen (fig. 12, side 9)

- ▶ Sett inn det nye låsdekslet (A 1).
- ▶ Sett pynten (B 1) inn i pynterammen.
- ▶ Skru (B 2) pynterammen (B 3) inn i døren.
- ▶ Monter dørlåsen (C 1).
- ▶ Monter låsfallen i huset (D 1).

Sette skuffen sammen (fig. 13, side 9)

- ▶ Trykk tetningen (1) på pynterammen (2).
- ▶ Skru dørhåndtaket (4) på døren.
- ▶ Trykk støpslet (3) på skruene på dørhåndtaket (4).
- ▶ Skyv skuffen inn i huset.

7 Betjening



ADVARSEL! Brannfare

- Ved posisjonering av apparatet må det sørges for at tilførselsledningen ikke sitter fast eller skades.
- Ikke plasser flere mobile strømkontakter eller mobile strømforsyninger bak på apparatet.



PASS PÅ! Fare for skade

Lampen kan bare erstattes av produsenten, servicepartner eller tilsvarende kvalifisert personale for å unngå farer.

7.1 Spare strøm

- Åpne minibaren bare så ofte og så lenge som nødvendig.
- Kjøl ned varme matvarer før du setter dem inn i boksen for å holde dem kjølige.
- Unngå unødvendig høy innetemperatur.
- For et optimalt strømforbruk plasserer du hyllene og skuffene i henhold til posisjonen deres ved levering.
- Kontroller regelmessig at dørtetningen fortsatt passer riktig.
- Rengjør kondensatoren regelmessig for støv og forurensinger.

7.2 Bruk av minibaren

Minibaren starter å kjøle når den kobles til spenningen. I normal drift lyser spenningsforsynings-LED-en. Når det oppstår en feil, blinker feil-LED-en (se kapittel «Utbedring av feil» på side 156).

7.3 Stille inn kjøletemperatur

For å unngå matsvinn, skal du gjøre følgende:

- Hold temperatursvingningen så lav som mulig. Åpne minibaren bare så ofte og så lenge som nødvendig. Lagre matvarene slik at luften kan sirkulere godt.
- Minibaren er utstyrt med automatisk temperaturregulering. Velg gjennomsnittet av de mulige temperaturverdiene.
- Juster temperaturen etter mengde og type matvarer.

Fra fabrikken er minibaren stilt inn på en kjøletemperatur på 7 °C ved en omgivelsestemperatur på 25 °C.

Med innstillingsknappen (fig. 3 4, side 4) kan kjøletemperaturen stilles inn på tre verdier (5 °C, 12 °C og 7 °C).

Dermed endres temperaturen i rekkefølgen 5 °C ... 12 °C ... 7 °C ... 5 °C osv.

- ▶ Trykk på innstillingsknappen (fig. 3 4, side 4) og hold den inne i 3 sek. til lampen (fig. 3 1, side 4) begynner å blinke.
- ▶ Trykk på innstillingsknappen (fig. 3 4, side 4) én gang til.
- ✓ Lampen (fig. 3 1, side 4) blinker for å vise den innstilte kjøletemperaturen:
 - 5 °C: Lampen blinker fem ganger i tre intervaller
 - 12 °C: Lampen blinker én gang i tre intervaller
 - 7 °C: Lampen blinker tre ganger i tre intervaller



MERK

Minibaren stiller inn kjøletemperaturen automatisk på 7 °C når den kobles til en spenningskilde.

8 Utbedring av feil

Feil	Mulig årsak	Forslag til løsning
Apparatet fungerer ikke, spenningsforsynings-LED-en lyser ikke.	Vekselspenningskontakten har ikke spenning.	Prøv å koble til en annen stikkontakt.
	Nettdelen er defekt.	Reparasjonen kan kun utføres av en godkjent kundeservicebedrift.
Apparatet kjøler ikke (støpslet er plugget inn, spenningsforsynings-LED-en lyser).	Kjøleelementet er defekt.	Reparasjonen kan kun utføres av en godkjent kundeservicebedrift.
Feil-LED-en blinker én gang per sekund.	Temperatursensoren er defekt.	Reparasjonen kan kun utføres av en godkjent kundeservicebedrift.
Feil-LED-en blinker to ganger per sekund.	Viften er defekt.	Reparasjonen kan kun utføres av en godkjent kundeservicebedrift.
Apparatet kjøler ikke tilstrekkelig, spenningsforsynings-LED-en lyser, feil-LED-en lyser ikke.	Kjøleelementet er defekt.	Reparasjonen kan kun utføres av en godkjent kundeservicebedrift.
	Dårlig ventilasjon	Kontroller ventilasjonen. Rengjør filteret under apparatet.

9 Rengjøring og stell



PASS PÅ! Fare for skade!

- Kjøleapparatet må aldri rengjøres under rennende vann eller spyles.
- Bruk ikke slipende vaskemidler eller harde gjenstander til rengjøring, da det kan skade kjøleapparatet.

- Rengjør apparatet innvendig og utvendig fra tid til annen med en fuktig klut.
- Påse at ventilasjonsåpningene på apparatet er fri for støv og forurensinger, slik at varmen som oppstår under drift kan ledes bort og apparatet ikke tar skade.
- Rengjør luftinnløpsfilteret med jevne mellomrom.
- Hvis det er vann i oppsamlings-skålen (fig. **2** 3, side 3): Kontroller om avløpssystemet er blokkert.

10 Garanti

Lovmessig garantitid gjelder. Hvis produktet skulle være defekt, kontakter du din faghandler eller produsentens filial i ditt land (se dometic.com/dealer).

Ved henvendelser vedrørende reparasjon eller garanti, må du sende med følgende dokumentasjon:

- kopi av kvitteringen med kjøpsdato,
- årsak til reklamasjonen eller beskrivelse av feilen.

11 Avfallsbehandling

- Lever emballasje til resirkulering så langt det er mulig.



Når du tar produktet ut av drift for siste gang, må du sørge for å få informasjon om deponeringsforskrifter hos nærmeste resirkuleringsstasjon eller hos din faghandler.

12 Tekniske spesifikasjoner

	DM50NTE D	DM50NTE F
Tilkoblingsspenning:	100 – 240 V~, 50 – 60 Hz	
Kjøleeffekt:	maks. 21 °C under omgivelsestemperatur (kan stilles inn i trinn: 5 °C, 7 °C, 12 °C)	
Kategori:	2 (kjellerrom)	
Samlet kapasitet:	49 l	
Energimerking:	G	
Energiforbruk:	158 kWh/år	
Klimaklasse:	N	
Tiltenkt omgivelsestemperatur ved bruk:	+16 °C til +32 °C	
Kjølemiddelmengde:	64 g	
CO ₂ -ekvivalent:	0,092 t	
GWP-verdi:	1430	
Mål skuff B x D x H:	430 x 330 x 302 mm	
Mål minihylle B x D x H:	159 x 285 x 88 mm	
Mål B x D x H (se også fig. 7 , side 7):	550 x 517 x 418 mm	550 x 487 x 418 mm
Maksimal innvendig belastning:	31 kg	
Vekt:	23,5 kg	23,0 kg
Test/Sertifikat:		

Kjølekretsløpet inneholder R134a.

Inneholder fluoriserte drivhusgasser

Hermetisk lukket innretning

Ytterligere produktinformasjon kan nås via QR-koden på energietiketten i figurene, eller via eprel.ec.europa.eu.

Lue nämä ohjeet huolellisesti ja noudata kaikkia tämän tuotteen käyttöohjeissa annettuja ohjeita, määräyksiä ja varoituksia. Näin varmistat, että tuotteen asennus, käyttö ja huolto sujuu aina oikein. Näiden ohjeiden TÄYTYY jäädä tuotteen yhteyteen.

Käyttämällä tuotetta vahvistat lukeneesi kaikki ohjeet, määräykset ja varoitukset huolellisesti ja että ymmärrät ja hyväksyt tässä annetut ehdot. Sitoudut käyttämään tuotetta ainoastaan sen käyttötarkoitukseen ja ilmoitetuissa käyttökohteissa ja noudattaen tässä tuotteen käyttöohjeessa annettuja ohjeita, määräyksiä ja varoituksia sekä voimassa olevia lakeja ja määräyksiä. Tässä annettujen ohjeiden ja varoitusten lukematta ja noudattamatta jättäminen voi johtaa omaan tai muiden loukkaantumiseen, tuotteen vaurioitumiseen tai muiden, ympärillä olevien esineiden vaurioitumiseen. Tähän tuotteen käyttöohjeeseen, ohjeisiin, määräyksiin ja varoituksiin sekä oheisdokumentteihin voidaan tehdä muutoksia ja niitä voidaan päivittää. Katso ajantasaiset tuotetiedot osoitteesta www.dometic.com.

Sisällysluettelo

1	Symbolien selitykset	159
2	Turvallisuusohjeet	160
3	Toimituskokonaisuus	163
4	Käyttötarkoitus	163
5	Tekninen kuvaus	164
6	Asennus	166
7	Käyttö	169
8	Häiriöiden poistaminen	170
9	Puhdistus ja hoito	171
10	Tuotevastuu	172
11	Hävittäminen	172
12	Tekniset tiedot	173

1 Symbolien selitykset



VAARA!

Turvallisuusohje koskien vaaratilannetta, joka johtaa kuolemaan tai vakavaan vammaan, jos tilannetta ei vältetä.



VAROITUS!

Turvallisuusohje koskien vaaratilannetta, joka voi johtaa kuolemaan tai vakavaan vammaan, jos tilannetta ei vältetä.



HUOMIO!

Turvallisuusohje koskien vaaratilannetta, joka voi johtaa lievään tai kohtalaiseen vammaan, jos tilannetta ei vältetä.



HUOMAUTUS!

Ohje koskien tilannetta, joka voi johtaa esinevahinkoihin, jos sitä ei vältetä.



OHJE

Tuotteen käyttöä koskevia lisätietoja.

2 Turvallisuusohjeet

2.1 Perusturvallisuus



VAROITUS! Näiden varoitusten noudattamatta jättäminen voi johtaa kuolemaan tai vakavaan vammaan.

Sähköiskun vaara

- Varmista, että minibaarin asennuksen on suorittanut pätevä asentaja Dometic-asennusopasta vastaavalla tavalla.
- Minibaaria ei saa ottaa käyttöön, jos siinä on näkyviä vaurioita.
- Jos tämän minibaarin liitäntäjohto on vaurioitunut, valmistajan, huolto-palvelun tai vastaavasti koulutetun ammattilaisen tulee vaihtaa se vaaratilanteiden välttämiseksi.
- Tätä minibaaria saavat korjata ainoastaan tehtävään pätevät ammattilaiset. Virheellisesti suoritetuista korjaustoista saattaa aiheutua huomattavia vaaroja.

Palovaara

- Jäähdytyskierron sisältämä kylmäaine on helposti syttyvää. Jos jäähdytyskierrossa on mikä tahansa vaurio:
 - Kytke minibaari pois päältä.
 - Ehkäise avotulen ja sytytyskipinöiden esiintyminen.
 - Tuuleta tila huolellisesti.

Räjähdyksivaara

- Älä säilytä minibaarissa mitään räjähdysalttiita aineita kuten esim. suihkepurkkeja, joissa on ponneainetta.

Terveysvaara

- Tätä minibaaria voivat käyttää valvonnan alaisuudessa myös vähintään 8-vuotiaat lapset samoin kuin henkilöt, joiden fyysiset, aistinvaraiset tai henkiset kyvyt ovat rajoittuneet tai joilta puuttuu laitteen käytön vaatima kokemus tai tietämys, mikäli edellä mainittuja henkilöitä on opastettu käyttämään minibaaria turvallisesti ja mikäli henkilöt ymmärtävät laitteen käyttöön liittyvät riskit.
- Lapset eivät saa leikkiä minibaarilla.
- Lapset eivät saa ilman valvontaa puhdistaa laitetta eivätkä ryhtyä käyttäjälle sallittuihin kunnossapitotöihin.
- 3–8-vuotiaat lapset saavat täyttää ja tyhjentää minibaaria.



HUOMIO! Näiden varoitusten noudattamatta jättäminen voi johtaa vähäiseen tai kohtalaiseen vammaan.

Rusentumisvaara

- Älä koske saranaan.

Terveysvaara

- Elintarvikkeita saa säilyttää vain alkuperäispakkauksissa tai tarkoitukseen sopivissa astioissa.



HUOMAUTUS! Vahingonvaara

- Vertaa tyyppikilven jännitetietoja käytettävissä olevaan energiansyöttöön.
- Minibaari ei sovellu syövyttävien tai liuottimia sisältävien aineiden varastointiin.
- Kylmälaitteen eristeet sisältävät syttyvää syklopentaania, joten ne vaativat erityisen hävittämismenetelmän. Kun kylmälaite on tullut käyttökänsä päähän, toimita se asianmukaiseen kierrätyspisteeseen.
- Pidä virtausaukko aina puhtaana.
- Älä missään tapauksessa avaa jäähdytyskiertoa.
- Kuljeta minibaaria vain pystyasennossa.

2.2 Minibaarin turvallinen käyttö



VAARA! Näiden varoitusten noudattamatta jättäminen johtaa kuolemaan tai vakavaan vammaan.

Sähköiskun vaara

- Älä kosketa avojohtimia koskaan paljain käsin.



HUOMIO! Näiden varoitusten noudattamatta jättäminen voi johtaa vähäiseen tai kohtalaiseen vammaan.

Sähköiskun vaara

- Huolehdi ennen minibaarin käyttöönottoa siitä, että johto ja pistoke ovat kuivia.

Terveysvaara

- Varmista, että panet minibaariin vain esineitä tai tuotteita, joita saa säilyttää valitussa lämpötilassa.
- Elintarvikkeita saa säilyttää vain alkuperäispakkauksissa tai tarkoitukseen sopivissa astioissa.
- Oven avaaminen pitkiksi ajoiksi voi merkittävästi nostaa lämpötilaa minibaarin lokeroissa.
- Puhdista säännöllisesti pinnat, jotka voivat joutua kosketuksiin elintarvikkeiden ja suojaamattomien viemärijärjestelmän osien kanssa.
- Jos minibaari jätetään tyhjäksi pitkäksi ajaksi:
 - Kytke minibaari pois päältä.
 - Sulata minibaari.
 - Puhdista ja kuivaa minibaari.
 - Jätä ovi auki, jotta minibaarin sisälle ei pääse muodostumaan homeita.



HUOMAUTUS! Vahingonvaara

- Sijoita painavat esineet kuten pullot ja tölkit vain minibaarin oveen tai alimmalle hyllylle.
- Älä käytä minibaarin sisällä sähkölaitteita, ellei valmistaja suosittele näitä sähkölaitteita tähän tarkoitukseen.
- Älä aseta laitetta alltiiksi avotulelle tai muille lämpölähteille (lämmitys, voimakas auringonpaiste, kaasu-uunit jne.).
- Varmista, että tuuletusaukkoja ei ole peitetty.
- Älä koskaan upota minibaaria veteen.
- Suojaa minibaari ja johto kuumuudelta ja kosteudelta.
- Huolehdi siitä, etteivät elintarvikkeet koske jääkaappiosaston seinää.



OHJE

- Valitse keskimääräinen lämpötila-asetus, mikäli ympäristön lämpötila on +15 °C ... +25 °C.

3 Toimituskokonaisuus

Saatavissa on seuraavat perusmallit:

- Minibaari DM50NTE D jossa koristelevy, ei lukkoa
- Minibaari DM50NTE D jossa koristelevy ja lukko
- Minibaari DM50NTE F jossa koristelevy, ei lukkoa
- Minibaari DM50NTE F jossa koristelevy ja lukko

Määrä	Nimitys	
1	Minibaari	
1	Liitäntäjohto 230 V~ -liitäntään	
4	Ruuvi ø4 x 45 mm (asennus)	
4	Suojus (asennus)	
1	Kahva	vain malli DM50NTE D
2	Suojus (kahvan asennus)	vain malli DM50NTE D
1	Imuilmasuodatin	
6	Ruuvi ø3 x 12 mm (suodatinasennus)	
2	Suojus (puuverhoilu)	vain malli DM50NTE F puuversio
1	Lukon koristeosa (puuverhoilu)	vain malli DM50NTE F puuversio, jossa lukko
2	Avain	vain lukollinen malli
1	Asennus- ja käyttöohje	

4 Käyttötarkoitus

Jäähdytyslaite (josta käytetään myös nimitystä minibaari) on suunniteltu käytettäväksi suljetuissa rakennuksissa, kuten:

- Henkilökuntakeittiöissä, toimistoissa ja muissa työpisteissä
- Maataloudessa
- Hotelleissa, motelleissa ja muissa majoitusliikkeissä
- Bed and breakfast -paikoissa
- Catering-toiminnassa tai vastaavassa tukkutoiminnassa

Minibaari ei sovi asennettavaksi asuntovaunuihin ja matkailuautoihin.

Minibaari on tarkoitettu asennettavaksi kaapistoon tai asennussyvennykseen.

Minibaari on suunniteltu yksinomaan suljetuissa astioissa olevien juomien ja ruokien jäädyttämiseen ja säilyttämiseen.

Minibaari ei sovi tuoreruokien tai lääkeaineiden säilyttämiseen eikä pakastamiseen.

Tämä minibaari soveltuu ainoastaan näissä ohjeissa ilmoitettuun käyttötarkoitukseen ja käyttökohteeseen.

Näistä ohjeista saat minibaarin asianmukaiseen asennukseen ja/tai käyttöön tarvittavat tiedot. Väärin tehdyn asennuksen ja/tai väärän käyttötavan tai vääränlaisen huollon seurauksena laite ei toimi tyydyttävästi, ja se saattaa mennä epäkuntoon.

Valmistaja ei ota vastuuta tapaturmista tai tuotevaurioista, jotka johtuvat seuraavista:

- Väärin tehty kokoaminen tai sähköliitäntä, ylijännite mukaan lukien
- Väärin tehty huolto tai muiden kuin valmistajalta saatavien alkuperäisten varaosien käyttö
- tuotteeseen ilman valmistajan nimenomaista lupaa tehdyt muutokset
- käyttö muuhun kuin tässä ohjeessa ilmoitettuun tarkoitukseen

Dometic pidättää itsellään oikeuden muutoksiin tuotteen ulkonäössä ja spesifikaatioissa.

5 Tekninen kuvaus

Minibaarissa on yksi vetolaatikko pulloille ja tölkeille sekä pikkulokero pikkupulloille ja naposteltavalle. Laatikossa on tilaa 33 pullolle, joiden korkeus on enintään 28 cm.

Mallin DM50NTE D minibaarissa on antrasiitinvärinen koristelevy ja antrasiitinvärinen kahva.

Mallin DM50NTE F minibaari toimitetaan ilman koristelevyä, ja siinä on asennusvalmius hotellin omaa koristelevyä varten.

Valinnaisena on saatavilla lukko.

5.1 Laitekuvaus

Etupuoli

Kohta – kuva 1 , sivulla 3	Nimitys
1	Lukko (lisävaruste)
2	Kahva (vain DM50NTE D)
3	Oven verhoilu (vain DM50NTE D)

Taustapuoli

Kohta – kuva 2 , sivulla 3	Nimitys
1	Verkkolaite
2	12 V=== -liitântä
3	Tippa-astia
4	Lämpöputki

Käyttöpaneeli (laitteessa)

Kohta – kuva 3 , sivulla 4	Nimitys
1	Lamppu
2	Virhe-LED
3	Jännitteensyöttö-LED
4	Asetusnäppäin

Vetolaatikko

Kohta – kuva 4 , sivulla 4	Nimitys
1	Leveä erotin
2	Erotusseinä

Kohta – kuva 4 , sivulla 4	Nimitys
3	Kapea erotin
4	Pullonpidike

Minilokero

Kohta – kuva 5 , sivulla 5	Nimitys
1	Kääntyvä erotin
2	Minipullolokero

6 Asennus



HUOMIO! Terveysriski

Jotta laitteen epävakaus ei aiheuttaisi vaaraa, se on kiinnitettävä ohjeiden mukaisesti.

6.1 Ohjeita kalusteasennukseen

Voit asentaa minibaarin kalusteeseen neljällä tavalla. Valitse haluamasi versio, ks. kuva **6**, sivulla 6.

Noudata tällöin seuraavia ohjeita:

- Aukon mitat K x L x S ovat:
 - DM50NTE D: 438 x 570 x 504 mm
 - DM50NTE F: 438 x 570 x (502 + p) mm
p on hotellin oman koristelevyn paksuus
- Minibaarin taustapuolen ja kalusteen seinämän väliin pitää jättää väliä n. 15 mm.
- Tuuletusaukot täytyy valmistaa valitun version mukaisesti, ks. kuva **6**, sivulla 6.
- Lämmönlähteet (lämpöpatterit, voimakas auringonsäteily, kaasulämmittimet jne.) eivät saa lämmittää imuilmakanavaan virtaavaa ilmaa.

6.2 Tuuletusaukon tekeminen

kuva 8, sivulla 7

- Tee minibaarin sijoituskalusteen pohjaan tuuletusaukko, jonka mitat ovat 75 x 550 mm.
Vähennä minibaarin oven etupuolesta 504 mm, **lukuun ottamatta** omaa koristelevyä.

6.3 Minibaarin asentaminen kalusteeseen

Kohta – kuva 9, sivulla 7	Nimitys
1	Ruuvi \varnothing 4 x 45 mm
2	Suojus

- Kiinnitä minibaari neljällä ruuvilla \varnothing 4 x 45 mm (kuva 9 1, sivulla 7).
- Työnnä kaikki neljä suojusta (kuva 9 2, sivulla 7) aukkoihin.

6.4 Minibaarin sähköliitäntä

- Liitä 230 V -liitäntäjohto vaihtojännitepistorasiaan, ja liitä johto sitten 230 V -vaihtovirtaverkkoon.
- ✓ Jännitteensyöttö-LED palaa.
- ✓ Lamppu palaa ja minibaari alkaa jäähdyttää sisätilaansa.

6.5 Hotellin oman koristelevyn asentaminen (vain DM 50NTE F)

Hotellin oman koristelevyn täytyy täyttää seuraavat edellytykset:

- Paino enintään: 4 kg
- Paksuus enintään: 18 mm (vain lukollinen malli)
- Kiinnitä koristelevy neljällä ruuvilla.

6.6 Lukon asentaminen (vain lukollinen malli)

- Pora koristelevyyn reikä, jonka halkaisija on 35 mm.
- Asenna lukko yhdessä lukon koristeosan kanssa.

6.7 Lukon asentaminen (vain malli, jossa ei ole lukkoa)

Vetolaatikon irrottaminen (kuva 10, sivulla 8)

- Avaa vetolaatikko kokonaan (A).
- Paina kiskojen lukitusta (A 1).
- Vedä vetolaatikko kotelosta (B).

Vain malli DM50NTE D:

- Ota tulpat (C 1) pois ovenkahvan (C 3) ruuveista (C 2).
- Ruuvaa kaksi ruuvia (C 2) irti ovenkahvasta.
- Irrota ovenkahva (C 3) paikaltaan.
- Ota tiiviste pois.
- Ota lukon suojus pois.

Reikien poraaminen (kuva 11, sivulla 8)

- Pora koristelevyn (vain DM 50NTE D) ja oven läpi reikä (A 1), jonka halkaisija on 23,6 mm.
- Ruuvaa kaksitoista ruuvia (B 1) irti koristekehystä (B 2) (vain DM 50NTE D).
- Ota koristekehys pois (vain DM50NTE D).

Lukon kokoaminen (kuva 12, sivulla 9)

- Aseta uusi lukon suojus (A 1) paikalleen.
- Aseta koristelevy (B 1) koristekehykseen.
- Ruuvaa (B 2) koristekehys (B 3) oveen.
- Asenna oven lukko (C 1).
- Asenna lukon kieli koteloon (D 1).

Vetolaatikon kokoaminen (kuva 13, sivulla 9)

- Paina tiiviste (1) koristekehyykseen (2).
- Ruuvaa ovenkahva (4) oveen.
- Työnnä tulpat (3) ovenkahvan (4) ruuveihin.
- Työnnä vetolaatikko koteloon.

7 Käyttö



VAROITUS! Palovaara

- Varmista, että virtajohto ei juutu kiinni eikä vaurioidu sijoittaessasi laitetta paikalleen.
- Älä sijoita siirrettäviä pistorasialistoja tai siirrettäviä virtalähteitä laitteen taakse.



HUOMAUTUS! Vaurioitumisvaara

Vaaran välttämiseksi lampun voi vaihtaa vain valmistaja, asiakaspalvelu tai henkilö, jolla on vastaava pätevyys.

7.1 Energian säästäminen

- Avaa minibaari vain niin usein ja niin pitkäksi aikaa kuin on tarpeen.
- Anna lämpimien elintarvikkeiden jäähtyä, ennen kuin panet niitä laitteeseen kylmäsäilytettäväksi.
- Vältä tarpeettoman matalaa sisälämpötilaa.
- Ihanteellisen energiankulutuksen saavuttamiseksi laita sijoita ja laatikot niin kuin ne olivat toimituksen yhteydessä.
- Varmista säännöllisesti, että oven tiiviste istuu kunnolla.
- Puhdista lauhdutin säännöllisin väliajoin pölystä ja liasta.

7.2 Minibaarin käyttö

Minibaari alkaa jäähdyttää, kun jännite kytketään. Normaalisissa käytössä jännitteen-syöttö-LED palaa. Virheen esiintyessä vilkkuu virhe-LED (ks. kap. "Häiriöiden poistaminen" sivulla 170).

7.3 Jäähdytyslämpötilan säätäminen

Huomaa seuraava ruokahävikin välttämiseksi:

- Pidä lämpötilan heilahtelu mahdollisimman pienenä. Avaa minibaari vain niin usein ja niin pitkäksi aikaa kuin on tarpeen. Säilytä elintarvikkeet niin, että ilma pääsee kiertämään hyvin.
- Minibaari on varustettu automaattisella lämpötilansäätötoiminnolla. Valitse mahdollisista lämpötila-arvoista keskimääräinen.
- Säädä lämpötila elintarvikkeiden määrää ja tyyppiä vastaavaksi.

Minibaarin jäähdytyslämpötilaksi on tehtaalla asetettu 7 °C ympäristön lämpötilan ollessa 25 °C.

Voit säätää jäähdytyslämpötilaa asetusnäppäimellä (kuva **3** 4, sivulla 4) kolmeen eri arvoon (5 °C, 12 °C ja 7 °C).

Lämpötilan muutosjärjestys on 5 °C ... 12 °C ... 7 °C ... 5 °C jne.

- Pidä asetusnäppäintä (kuva **3** 4, sivulla 4) painettuna 3 sekunnin ajan, kunnes valo (kuva **3** 1, sivulla 4) alkaa vilkkua.
- Paina heti asetusnäppäintä (kuva **3** 4, sivulla 4) vielä kerran.
- ✓ Valo (kuva **3** 1, sivulla 4) näyttää vilkkumalla, mikä jäähdytyslämpötila on asetettu:
 - 5 °C: valo vilkkahtaa kolmessa jaksossa viisi kertaa
 - 12 °C: valo vilkkahtaa kolmessa jaksossa yhden kerran
 - 7 °C: valo vilkkahtaa kolmessa jaksossa kolme kertaa



OHJE

Kun minibaari liitetään jännitelähteeseen, se asettaa jäähdytyslämpötilaksi automaattisesti 7 °C.

8 Häiriöiden poistaminen

Häiriö	Mahdollinen syy	Ratkaisuehdotus
Laite ei toimi, jännitteen-syöttö-LED ei pala.	Vaihtovirtapistorasiassa ei ole jännitettä.	Kokeile toista pistorasiaa.
	Verkkolaite on rikki.	Vain valtuutettu asiakaspalveluliike voi korjata vian.

Häiriö	Mahdollinen syy	Ratkaisuehdotus
Laite ei jäähdytä (pistoke on kiinnitetty, jännitteensyöttö-LED palaa).	Jäähdytyslementti on rikki.	Vain valtuutettu asiakaspalveluliike voi korjata vian.
Virhe-LED vilkahtaa kerran sekunnissa.	Lämpötila-anturi on rikki.	Vain valtuutettu asiakaspalveluliike voi korjata vian.
Virhe-LED vilkahtaa kaksi kertaa sekunnissa.	Tuuletin on rikki.	Vain valtuutettu asiakaspalveluliike voi korjata vian.
Laite ei jäähdytä riittävästi, jännitteensyöttö-LED palaa, virhe-LED ei pala.	Jäähdytyslementti on rikki.	Vain valtuutettu asiakaspalveluliike voi korjata vian.
	Huono ilmanvaihto	Tarkasta ilmanvaihto. Puhdista laitteen alapuolella oleva suodatin.

9 Puhdistus ja hoito



HUOMAUTUS! Vaurioitumisvaara!

- Älä puhdista kylmälaitetta koskaan juoksevan veden alla tai tiskivedessä.
- Älä käytä puhdistamiseen kovia puhdistusaineita tai kovia esineitä, koska ne voivat vahingoittaa kylmälaitetta.

- Puhdistakaa laite toisinaan sisältä ja ulkoa kostealla liinalla.
- Varmista, että laitteen ilmanotto- ja poistoaukot ovat puhtaita pölystä ja liasta, jotta toiminnassa syntyvä lämpö voidaan johtaa pois ja laite ei pääse vaurioitumaan.
- Puhdista imuilmasuodatin silloin tällöin.
- Jos tippa-astiassa (kuva **2** 3, sivulla 3) on vettä, tarkasta, onko poistojärjestelmä tukkeutunut.

10 Tuotevastuu

Laitetta koskee lakisääteinen takuu-aika. Jos tuote sattuu olemaan viallinen, käänny oman ammattikauppiaasi tai maasi valmistajan toimipisteen puoleen (katso dometic.com/dealer).

Korjaus- ja takuukäsittelyä varten lähetä mukana seuraavat asiakirjat:

- kopio ostolaskusta, jossa näkyy ostopäivä,
- valitusperuste tai vikakuvaus.

11 Hävittäminen

- Vie pakkausmateriaali mahdollisuuksien mukaan vastaavan kierrätysjätteen joukkoon.



Jos poistat tuotteen lopullisesti käytöstä, pyydä tietoa sen hävittämistä koskevista määräyksistä lähimmästä kierrätyskeskuksesta tai ammattiliikkeestäsi.

12 Tekniset tiedot

	DM50NTE D	DM50NTE F
Liitäntäjännite:	100 – 240 V~, 50 – 60 Hz	
Jäähdytysteho:	maks. 21 °C alle ympäristölämpötilan (säädettävissä portaittain: 5 °C, 7 °C, 12 °C)	
Luokka:	2 (kellarilokero)	
Kokonaistilavuus:	49 l	
Energiatehokkuusluokka:	G	
Energiankulutus:	158 kWh/vuosi	
Ilmastoluokka:	N	
Tarkoitettu käytön ympäristölämpötila:	+16 °C ... +32 °C	
Jäähdytysainemäärä:	64 g	
CO ₂ -ekvivalentti:	0,092 t	
Vaikutus ilmaston lämpenemiseen (GWP):	1430	
Vetolaatikon mitat L x S x K:	430 x 330 x 302 mm	
Minilokeron mitat L x S x K:	159 x 285 x 88 mm	
Mitat L x S x K (ks. myös kuva 7 , sivulla 7):	550 x 517 x 418 mm	550 x 487 x 418 mm
Sisällön paino enintään:	31 kg	
Paino:	23,5 kg	23,0 kg
Tarkastus/sertifikaatti:		

Jäähdytyskierto sisältää R134a:ta.

Sisältää fluorattuja kasvihuonekaasuja

Ilmatiiviisti suljetulla laitteella

Lisää tuotetietoja saat kuvissa olevan energiamerkin QR-koodin kautta tai osoitteesta eprel.ec.europa.eu.

Пожалуйста, внимательно прочтите и соблюдайте все указания, рекомендации и предупреждения, содержащиеся в этом руководстве по использованию изделия, чтобы гарантировать правильную установку, использование и обслуживание изделия. Эта инструкция ДОПЖНА оставаться вместе с этим изделием.

Используя изделие, вы тем самым подтверждаете, что внимательно прочитали все указания, рекомендации и предупреждения, а также, что вы понимаете и соглашаетесь соблюдать положения и условия, изложенные в настоящем документе. Вы соглашаетесь использовать это изделие только по прямому назначению и в соответствии с указаниями, рекомендациями и предупреждениями, изложенными в данном руководстве по использованию изделия, а также в соответствии со всеми применимыми законами и правилами. Несоблюдение указаний и предупреждений, изложенных в данном документе может привести к травмам вас и других лиц, повреждению вашего изделия или повреждению другого имущества, находящегося поблизости. Данное руководство по использованию изделия, включая указания, рекомендации и предупреждения, а также сопутствующую документацию, может подвергаться изменениям и обновлениям. Актуальную информацию о продукте можно найти на сайте www.dometic.com.

Оглавление

1	Пояснение к символам	174
2	Указания по технике безопасности	175
3	Комплект поставки	178
4	Использование по назначению	179
5	Техническое описание	180
6	Монтаж	181
7	Управление	184
8	Устранение неисправностей	186
9	Очистка и уход	187
10	Гарантия	187
11	Утилизация	187
12	Технические характеристики	188

1 Пояснение к символам



ОПАСНОСТЬ!

Указание по технике безопасности, указывающее на опасную ситуацию, которая ведет к смерти или серьезной травме, если ее не предотвратить.



ПРЕДУПРЕЖДЕНИЕ!

Указание по технике безопасности, указывающее на опасную ситуацию, которая может привести к смерти или серьезной травме, если ее не предотвратить.

**ОСТОРОЖНО!**

Указание по технике безопасности, указывающее на опасную ситуацию, которая может привести к травмам легкой или средней тяжести, если ее не предотвратить.

**ВНИМАНИЕ!**

Указание на ситуацию, которая может привести к материальному ущербу, если ее не предотвратить.

**УКАЗАНИЕ**

Дополнительная информация по управлению продуктом.

2 Указания по технике безопасности

2.1 Основные указания по технике безопасности



ПРЕДУПРЕЖДЕНИЕ! Несоблюдение этих предупреждений может привести к смерти или серьезной травме.

Опасность поражения электрическим током

- Убедитесь, что мини-бар был установлен квалифицированным специалистом в соответствии с руководством по монтажу Dometic.
- Запрещается эксплуатировать мини-бар, если он имеет видимые повреждения.
- Во избежание опасных ситуаций в случае повреждения питающего кабеля необходимо заменить мини-бар, обратившись к изготовителю, в сервисный центр или к специалисту с аналогичной квалификацией.
- Ремонт данного мини-бара разрешается выполнять только квалифицированному персоналу. Если ремонт выполнен неправильно, эксплуатация устройства может представлять опасность.

Опасность возникновения пожара

- Хладагент в холодильном контуре легко воспламеняется. В случае повреждения контура хладагента:
 - Выключите мини-бар.
 - Избегайте открытого огня и искр.
 - Хорошо проветрите помещение.

Опасность взрыва

- Не храните в мини-баре взрывоопасные вещества, например, аэрозольные баллоны с горючим газами-вытеснителями.

Опасность для здоровья

- Этот мини-бар может использоваться детьми с 8-ми лет и старше, а также лицами с ограниченными физическими, сенсорными и умственными возможностями или при недостатке необходимого опыта и знаний только под присмотром или после прохождения инструктажа по безопасному использованию мини-бара, если они понимают опасности, которые при этом могут возникнуть.
- Детям запрещается играть с мини-баром.
- Запрещается выполнять очистку и пользовательское техническое обслуживание детям без присмотра.
- Детям в возрасте от 3 до 8 лет разрешается загружать и разгружать мини-бар.

**ОСТОРОЖНО! Несоблюдение этих предостережений может привести к травме легкой или средней степени тяжести.****Опасность сдавливания**

- Не беритесь за петлю.

Опасность для здоровья

- Продукты питания разрешается хранить только в оригинальной упаковке или подходящих емкостях.

**ВНИМАНИЕ! Риск повреждения**

- Убедитесь, что значения напряжения, указанные на заводской табличке, соответствуют характеристикам имеющегося источника питания.
- Мини-бар не предназначен для хранения едких или содержащих растворители веществ.
- В изоляции холодильника содержится горючий циклопентан, который требует особого метода утилизации. По окончании срока службы сдайте охлаждающее устройство в соответствующий центр утилизации.
- Всегда содержите в чистоте сливное отверстие.
- Категорически запрещается вскрывать холодильный контур.
- Переносите мини-бар только в вертикальном положении.

2.2 Безопасная эксплуатация мини-бара



ОПАСНОСТЬ! Несоблюдение этих предупреждений ведет к смерти или серьезной травме.

Опасность поражения электрическим током

- Не беритесь голыми руками за оголенные провода.



ОСТОРОЖНО! Несоблюдение этих предостережений может привести к травме легкой или средней степени тяжести.

Опасность поражения электрическим током

- Перед включением убедитесь, что питающий кабель и штекер сухие.

Опасность для здоровья

- Следите за тем, чтобы в мини-баре находились только предметы и продукты, которые разрешается охлаждать до выбранной температуры.
- Продукты питания разрешается хранить только в оригинальной упаковке или в подходящих емкостях.
- Удерживание двери холодильника открытой в течение длительного времени может привести к существенному повышению температуры внутри мини-бара.
- Регулярно очищайте поверхности, которые могут контактировать с пищевыми продуктами и доступными сливными системами.
- Если мини-бар остается пустым в течение длительного времени:
 - Выключите мини-бар.
 - Разморозьте мини-бар.
 - Очистите и высушите мини-бар.
 - Оставьте дверь открытой, чтобы предотвратить образование плесени внутри мини-бара.



ВНИМАНИЕ! Риск повреждения

- Тяжелыми предметами, такими как бутылки или банки, заставляйте исключительно полки на двери мини-бара или нижнюю решетку.
- Не используйте электроприборы внутри мини-бара, за исключением случаев, когда эти приборы рекомендованы для этого изготовителем.
- Не устанавливайте устройство вблизи открытого огня или других источников тепла (радиаторов отопления, сильных солнечных лучей, газовых печей и т. п.).
- Убедитесь в том, что вентиляционные отверстия не перекрыты.

- Не погружайте мини-бар в воду.
- Предохраняйте мини-бар и кабели от воздействия жары и влаги.
- Следите за тем, чтобы продукты питания не касались внутренних стенок холодильника.



УКАЗАНИЕ

- Если температура окружающей среды составляет от +15 °С до +25 °С, выберите среднюю настройку температуры.

3 Комплект поставки

Имеются следующие базовые варианты:

- Мини-бар DM50NTE D с декоративной панелью, без замка
- Мини-бар DM50NTE D с декоративной панелью, с замком
- Мини-бар DM50NTE F без декоративной панели, без замка
- Мини-бар DM50NTE F без декоративной панели, с замком

Кол-во	Наименование	
1	Мини-бар	
1	Соединительный кабель для присоединения к сети 230 В~	
4	Винт $\varnothing 4 \times 45$ мм (монтаж)	
4	Заглушка (монтаж)	
1	Ручка	Только DM50NTE D
2	Заглушка (монтаж ручки)	Только DM50NTE D
1	Фильтр на впускное отверстие для воздуха	
6	Винт $\varnothing 3 \times 12$ мм (для установки фильтра)	
2	Заглушка (деревянная облицовка)	только DM50NTE F с деревянной отделкой
1	Декоративная накладка замка (деревянная облицовка)	только DM50NTE F с деревянной отделкой, с замком
2	Ключ	только при наличии замка
1	Руководство по эксплуатации и монтажу	

4 Использование по назначению

Охлаждающее устройство (также называемое мини-баром) предназначено для работы в закрытых помещениях, например:

- на кухнях для персонала в магазинах, офисах и других рабочих зонах
- в аграрном секторе
- в отелях, мотелях и других местах проживания
- в гостиницах типа «постель и завтрак»
- на предприятиях общественного питания или аналогичных предприятиях оптовой торговли

Мини-бар не рассчитан для монтажа в жилых фургонах или кемперах.

Мини-бар предназначен для установки в шкафу или в монтажной нише.

Мини-бар предназначен исключительно для охлаждения и хранения напитков и продуктов питания в закрытых емкостях.

Мини-бар не пригоден для хранения свежих продуктов и лекарств, а также для замораживания продуктов.

Этот мини-бар подходит только для использования по назначению и применения в соответствии с данной инструкцией.

В данной инструкции содержится информация, необходимая для правильного монтажа и/или эксплуатации мини-бара. Неправильный монтаж и/или ненадлежащая эксплуатация или техническое обслуживание приводят к неудовлетворительной работе и возможному отказу.

Изготовитель не несет ответственности за какие-либо травмы или повреждение продукта в результате следующих причин:

- Неправильная сборка или подключение, включая повышенное напряжение
- Неправильное техническое обслуживание или использование запасных частей, отличных от оригинальных запасных частей, предоставленных изготовителем
- Изменения в продукте, выполненные без однозначного разрешения изготовителя
- Использование в целях, отличных от указанных в данной инструкции

Компания Dometic оставляет за собой право изменять внешний вид и технические характеристики продукта.

5 Техническое описание

Мини-бар имеет ящик для бутылок и банок, а также отсек для маленьких бутылочек и закусок. Ящик вмещает 33 бутылки высотой не более 28 см.

Мини-бар DM50NTE D имеет декоративную панель антрацитового цвета и ручку антрацитового цвета.

Мини-бар DM50NTE F поставляется без декоративной панели и подготовлен для установки собственной декоративной панели, дизайн которой отвечает дизайну отеля.

Дополнительно можно заказать замок.

5.1 Описание прибора

Лицевая сторона

Поз. на рис. 1 , стр. 3	Наименование
1	Замок (опция)
2	Ручка (только DM50NTE D)
3	Облицовка дверцы (только DM50NTE D)

Задняя сторона

Поз. на рис. 2 , стр. 3	Наименование
1	Блок питания
2	Кабель 12 В=
3	Поддон
4	Тепловая трубка

Панель управления (в устройстве)

Поз. на рис. 3 , стр. 4	Наименование
1	Лампа
2	Светодиодный индикатор неисправности
3	Индикатор источника питания
4	Кнопка настройки

Ящик

Поз. на рис. 4 , стр. 4	Наименование
1	Широкий разделитель
2	Перегородка
3	Узкий разделитель
4	Оправка для бутылок

Мини-отсек

Поз. на рис. 5 , стр. 5	Наименование
1	Выдвижной разделитель
2	Мини-отсек для бутылок

6 Монтаж



ОСТОРОЖНО! Опасность для здоровья

Во избежание опасности из-за неустойчивости устройства оно должно быть закреплено в соответствии с инструкциями.

6.1 Указания по монтажу внутри предмета мебели

Мини-бар может быть установлен внутри предмета мебели четырьмя способами. Выберите вариант монтажа по рис. **6**, стр. 6.

При этом соблюдайте следующие указания:

- Размеры выреза В x Ш x Г составляют:
 - DM50NTE D: 438 x 570 x 504 мм
 - DM50NTE F: 438 x 570 x (502 + d) мм
 d – толщина декоративной панели в собственном дизайне отела
- Расстояние между задней стенкой мини-бара и стенкой мебели должно составлять около 15 мм.
- Необходимо сделать вентиляционные отверстия в зависимости от выбранного варианта (см. рис. **6**, стр. 6).
- Воздух, поступающий во впускное отверстие, не должен нагреваться источниками тепла (радиаторами отопления, прямыми солнечными лучами, газовыми печами и т.п.).

6.2 Изготовление вентиляционного отверстия

рис. **8**, стр. 7

- Сделайте вентиляционное отверстие размером 75 x 550 мм в основании предмета мебели, в котором будет установлен мини-бар.
Отложите 504 мм от лицевой поверхности дверцы мини-бара **минус** толщина декоративной панели.

6.3 Установка мини-бара внутри мебели

Поз. на рис. 9 , стр. 7	Наименование
1	Винт $\varnothing 4 \times 45$ мм
2	Заглушка

- Зафиксируйте мини-бар с помощью винтов $\varnothing 4 \times 45$ мм (рис. **9** 1, стр. 7).
- Вставьте в отверстия четыре заглушки (рис. **9** 2, стр. 7).

6.4 Подсоединение мини-бара к электрической сети

- Вставьте кабель 230 В в гнездо переменного тока и подсоедините его к сети переменного тока 230 В.
- ✓ Загорится индикатор источника питания.

- ✓ Загорается лампочка, и мини-бар начинает охлаждать внутреннее пространство.

6.5 Монтаж декоративной панели в собственном дизайне отеля (только DM50NTE F)

Декоративная панель в собственном дизайне отеля должна отвечать следующим требованиям:

- Максимальный вес: 4 кг
- Максимальная толщина: 18 мм (только при оснащении устройства замком)
- Закрепите декоративную панель четырьмя винтами.

6.6 Установка замка (только при оснащении устройства замком)

- Просверлите в декоративной панели отверстие диаметром 35 мм.
- Установите замок вместе с декоративной накладкой замка.

6.7 Монтаж замка (только для версии без замка)

Демонтаж ящика (рис. 10, стр. 8)

- Полностью откройте ящик (A).
- Надавите на фиксаторы направляющих (A 1).
- Вытяните ящик из корпуса (B).

Только DM50NTE D:

- Снимите заглушки (C 1) с винтов (C 2), фиксирующих ручку (C 3).
- Снимите винты (C 2) с ручки.
- Снимите ручку (C 3).
- Снимите прокладку.
- Снимите декоративную накладку замка.

Сверление отверстий (рис. 11, стр. 8)

- Сделайте отверстие (**A 1**) диаметром 23,6 мм в декоративной панели (только в DM50NTE D) и в двери.
- Выкрутите двенадцать винтов (**B 1**) из декоративной рамки (**B 2**) (только в DM50NTE D).
- Снимите декоративную рамку (только в DM50NTE D).

Сборка замка (рис. 12, стр. 9)

- Вставьте новую накладку замка (**A 1**).
- Вставьте декоративную панель (**B 1**) в декоративную рамку.
- Привинтите (**B 2**) декоративную рамку (**B 3**) к двери.
- Установите дверной замок (**C 1**).
- Вставьте дверной затвор в корпус (**D 1**).

Сборка ящика (рис. 13, стр. 9)

- Прижмите уплотнение (**1**) к декоративной рамке (**2**).
- Привинтите ручку (**4**) к двери.
- Наденьте заглушки (**3**) на винты ручки (**4**).
- Вставьте ящик в корпус.

7 Управление

**ПРЕДУПРЕЖДЕНИЕ! Опасность пожара**

- При установке устройства шнур питания не должен быть зажат или поврежден.
- Не располагайте позади устройства выносные переходники и удлинители с несколькими розетками.

**ВНИМАНИЕ! Опасность повреждения**

Во избежание опасных ситуаций замену лампы разрешается выполнять только производителю, сервисной службе или лицу, обладающему соответствующей или аналогичной квалификацией.

7.1 Энергосбережение

- Открывайте мини-бар настолько часто, насколько необходимо.
- Дайте теплым блюдам охладиться, прежде чем поддерживать их в холодном состоянии в холодильнике.
- Не допускайте очень низких температур в камере.
- Для оптимального потребления энергии расположите полки и ящики в соответствии с их положением при поставке.
- Регулярно следите за тем, что уплотнение двери по-прежнему прилегает правильно.
- Регулярно очищайте конденсатор от пыли и загрязнений.

7.2 Использование мини-бара

Мини-бар начинает охлаждение сразу после подключения к источнику питания. В нормальном режиме работе светится светодиодный индикатор питания. При возникновении неисправности мигает светодиодный индикатор неисправности (см. гл. «Устранение неисправностей» на стр. 186).

7.3 Регулировка температуры охлаждения

Чтобы избежать пищевых отходов, обратите внимание на следующее:

- Обеспечивайте как можно меньшие колебания температуры. Открывайте мини-бар настолько часто, насколько необходимо. Храните продукты так, чтобы воздух мог хорошо циркулировать.
- Мини-бар оснащен функцией автоматической регулировки температуры. Выбирайте среднее из возможных значений температуры.
- Отрегулируйте температуру в соответствии с количеством и типом продуктов.

По умолчанию мини-бар настроен на температуру охлаждения 7 °C при температуре окружающей среды 25 °C.

Кнопкой настройки (рис. **3** 4, стр. 4) можно настроить температуру охлаждения на три значения (5 °C, 12 °C и 7 °C).

При этом температура изменяется в последовательности 5 °C ... 12 °C ... 7 °C ... 5 °C и т.д.

- Нажмите кнопку настройки (рис. **3** 4, стр. 4) и удерживайте ее нажатой 3 секунды, пока не начнет мигать лампа (рис. **3** 1, стр. 4).
- Сразу же еще раз нажмите кнопку (рис. **3** 4, стр. 4).

- ✓ Лампа (рис. **3** 1, стр. 4) своим миганием указывает заданную температуру охлаждения:
- 5 °С: лампа мигает в трех интервалах пять раз
 - 12 °С: лампа мигает в трех интервалах один раз
 - 7 °С: лампа мигает в трех интервалах три раза

**УКАЗАНИЕ**

Мини-бар автоматически устанавливает температуру охлаждения на 7 °С при подключении к источнику питания.

8 Устранение неисправностей

Неисправность	Возможная причина	Вариант устранения
Устройство не работает, светодиодный индикатор питания не горит.	Отсутствует напряжение в розетке переменного тока.	Попробуйте подключить прибор к другой розетке.
	Поврежден блок питания от сети.	Ремонт разрешается выполнять только авторизованному сервисному центру.
Устройство не охлаждает (штекер вставлен, индикатор питания горит).	Неисправен охлаждающий элемент.	Ремонт разрешается выполнять только авторизованному сервисному центру.
Светодиодный индикатор неисправности мигает один раз в секунду.	Неисправен датчик температуры.	Ремонт разрешается выполнять только авторизованному сервисному центру.
Светодиодный индикатор неисправности мигает два раза в секунду.	Неисправен вентилятор.	Ремонт разрешается выполнять только авторизованному сервисному центру.
Устройство охлаждает недостаточным образом, индикатор питания светится, светодиодный индикатор неисправности не горит.	Неисправен охлаждающий элемент.	Ремонт разрешается выполнять только авторизованному сервисному центру.
	Плохая вентиляция	Проверьте вентиляцию. Очистите фильтр, расположенный под устройством.

9 Очистка и уход



ВНИМАНИЕ! Опасность повреждения!

- Категорически запрещается чистить прибор под струей воды или даже в емкости с водой.
- Не используйте для чистки абразивные чистящие средства или острые предметы, т. к. они могут привести к повреждениям холодильника.

- Периодически очищайте прибор снаружи и изнутри влажной тряпкой.
- Убедитесь в том, что приточно-вытяжные вентиляционные отверстия очищены от пыли загрязнений, чтобы можно было отвести возникающее при работе тепло и предотвратить опасность повреждения прибора.
- Периодически очищайте фильтр впускного отверстия.
- При обнаружении воды в поддоне (рис. **2** 3, стр. 3) проверьте, не заблокирована ли сливная система.

10 Гарантия

Действителен установленный законом срок гарантии. Если продукт неисправен, обратитесь в торговую организацию или в представительство изготовителя в Вашей стране (см. dometic.com/dealer).

В целях проведения ремонта или гарантийного обслуживания Вы должны также послать следующие документы:

- копию счета с датой покупки,
- причину рекламации или описание неисправности.

11 Утилизация

- По возможности, выкидывайте упаковочный материал в мусор, подлежащий вторичной переработке.



Если Вы окончательно выводите продукт из эксплуатации, то получите информацию в ближайшем центре по вторичной переработке или в торговой сети о соответствующих предписаниях по утилизации.

12 Технические характеристики

	DM50NTE D	DM50NTE F
Напряжение питания:	100 – 240 В~, 50 – 60 Гц	
Холодопроизводительность:	макс. 21 °С ниже температуры окружающей среды (три уровня настройки: 5 °С, 7 °С, 12 °С)	
Категория:	2 (зона свежести)	
Общий объем:	49 л	
Класс энергоэффективности:	G	
Потребление энергии:	158 кВт*ч/год	
Климатический класс:	N	
Предполагаемая температура окружающей среды:	от +16 °С до +32 °С	
Количество хладагента:	64 г	
Эквивалент CO ₂ :	0,092 т	
Потенциал глобального потепления (GWP):	1430	
Размеры ящика (Ш x Г x В):	430 x 330 x 302 мм	
Размеры маленького ящика (Ш x Г x В):	159 x 285 x 88 мм	
Размеры Ш x Г x В (см. также рис. 7, стр. 7):	550 x 517 x 418 мм	550 x 487 x 418 мм
Максимальная внутренняя нагрузка при хранении:	31 кг	
Вес:	23,5 кг	23,0 кг
Испытания/сертификат:		

Холодильный контур содержит R134a.

Содержит фторированные парниковые газы

Герметически закрытая конструкция

Дополнительную информацию о продукте можно получить, отсканировав QR-код на наклейке для маркировки энергоэффективности на рисунках или на сайте eprel.ec.europa.eu.

Prosimy o uważne przeczytanie niniejszej instrukcji i przestrzeganie wszystkich instrukcji, wskazówek i ostrzeżeń zawartych w niniejszej instrukcji produktu. Pozwoli to przez cały czas zapewnić prawidłową instalację, zastosowanie oraz konserwację produktu. Niniejsza instrukcja MUSI przez cały czas pozostawać przy produkcie.

Korzystając z produktu, użytkownik potwierdza uważne przeczytanie wszelkich instrukcji, wskazówek i ostrzeżeń, ich zrozumienie oraz zobowiązuje się przestrzegać zawartych w nich warunków. Użytkownik zobowiązuje się wykorzystywać niniejszy produkt wyłącznie zgodnie z jego przeznaczeniem i zamierzonym zastosowaniem oraz z instrukcjami, wskazówkami i ostrzeżeniami wyszczególnionymi w niniejszej instrukcji produktu, jak również ze wszystkimi mającymi zastosowanie przepisami i regulacjami prawnymi. Nieprzestrzeganie zawartych tu instrukcji i ostrzeżeń może skutkować obrażeniami u użytkownika oraz osób trzecich, uszkodzeniem produktu lub też uszkodzeniem mienia w sąsiedztwie produktu. Zastrzega się możliwość wprowadzania zmian i aktualizacji niniejszej instrukcji produktu, wraz z instrukcjami, wskazówkami i ostrzeżeniami oraz powiązaną dokumentacją. Aktualne informacje dotyczące produktu można zawsze znaleźć na stronie www.dometic.com.

Spis treści

1	Objaśnienie symboli	190
2	Wskazówki bezpieczeństwa	191
3	Zakres dostawy	194
4	Użytkowanie zgodne z przeznaczeniem	194
5	Opis techniczny	195
6	Montaż.	197
7	Obsługa	200
8	Usuwanie usterek	202
9	Czyszczenie.	203
10	Gwarancja	203
11	Utylizacja	203
12	Dane techniczne	204

1 Objąśnienie symboli



NIEBEZPIECZEŃSTWO!

Wskazówka bezpieczeństwa informująca o niebezpiecznej sytuacji, która – jeśli się jej nie uniknie – prowadzi do śmierci lub ciężkich obrażeń.



OSTRZEŻENIE!

Wskazówka bezpieczeństwa informująca o niebezpiecznej sytuacji, która – jeśli się jej nie uniknie – może prowadzić do śmierci lub ciężkich obrażeń.

**OSTROŻNIE!**

Wskazówka bezpieczeństwa informująca o niebezpiecznej sytuacji, która – jeśli się jej nie uniknie – może prowadzić do lekkich lub średnich obrażeń.

**UWAGA!**

Wskazówka informująca o sytuacji, która – jeśli się jej nie uniknie – może prowadzić do powstania szkód materialnych.

**WSKAZÓWKA**

Informacje uzupełniające dotyczące obsługi produktu.

2 Wskazówki bezpieczeństwa

2.1 Podstawowe zasady bezpieczeństwa



OSTRZEŻENIE! Nieprzestrzeganie tych ostrzeżeń może prowadzić do śmierci lub ciężkich obrażeń.

Ryzyko porażenia prądem

- Upewnić się, że minibar został zainstalowany przez wykwalifikowanego technika zgodnie z instrukcją montażu Dometic.
- Nie używać minibaru, jeśli ma on widoczne uszkodzenia.
- Jeśli przewód minibaru ulegnie uszkodzeniu, aby uniknąć zagrożenia musi zostać on wymieniony przez producenta, jego serwis lub odpowiednio wykwalifikowaną osobę.
- Napraw minibaru mogą dokonywać tylko odpowiednio wykwalifikowane osoby. Nieodpowiednio wykonane naprawy mogą być przyczyną poważnych zagrożeń.

Ryzyko pożaru

- Czynniki chłodnicze w obiegu chłodniczym jest łatwopalny.
W razie uszkodzenia obiegu czynnika chłodniczego:
 - Wyłączyć minibar.
 - Unikać otwartego ognia i iskiei.
 - Dobrze przewietrzyć pomieszczenie.

Ryzyko wybuchu

- W minibarze nie wolno przechowywać substancji wybuchowych, np. pojemników aerosolowych z gazem wytłaczającym.

Zagrożenie zdrowia

- Dzieci od 8 lat i osoby o ograniczonych możliwościach fizycznych, sensorycznych lub intelektualnych oraz osoby niedysponujące stosowną wiedzą i doświadczeniem mogą używać minibaru jedynie pod nadzorem innej osoby bądź pod warunkiem uzyskania informacji dotyczących bezpiecznego użytkowania minibaru i zrozumienia wynikających z tego zagrożeń.
- Dzieci nie mogą bawić się minibarem.
- Dzieci nie mogą czyścić i konserwować urządzenia bez nadzoru.
- Dzieci od 3 do 8 lat mogą napełniać i opróżniać minibar.

**OSTROŻNIE! Nieprzestrzeganie tych uwag może prowadzić do lekkich lub umiarkowanych obrażeń.****Ryzyko zmiążdżenia**

- Nie dotykać zawiasu.

Zagrożenie zdrowia

- Artykuły spożywcze mogą być przechowywane tylko w oryginalnych opakowaniach lub w odpowiednich pojemnikach.

**UWAGA! Ryzyko uszkodzenia**

- Należy porównać dane dotyczące napięcia na tabliczce znamionowej z dostępnym źródłem zasilania.
- Minibar nie nadaje się do przechowywania substancji żrących ani zawierających rozpuszczalniki.
- Izolacja tego urządzenia chłodniczego zawiera palny cyklopentan, przez co wymaga ono specjalnej procedury utylizacyjnej. Po zaprzestaniu jego dalszej eksploatacji urządzenie chłodnicze należy dostarczyć do specjalistycznego zakładu utylizacyjnego.
- Otwór odpływowy zawsze utrzymywać w czystym stanie.
- W żadnym wypadku nie otwierać obiegu chłodzenia.
- Minibar można przenosić tylko w pozycji pionowej.

2.2 Bezpieczne użytkowanie minibaru

**NIEBEZPIECZEŃSTWO! Nieprzestrzeganie tych ostrzeżeń prowadzi do śmierci lub ciężkich obrażeń.****Ryzyko porażenia prądem**

- Nigdy nie chwytać gołymi rękami nieosłoniętych przewodów.



OSTROŻNIE! Nieprzestrzeganie tych uwag może prowadzić do lekkich lub umiarkowanych obrażeń.

Ryzyko porażenia prądem

- Przed uruchomieniem minibaru należy sprawdzić, czy przewód zasilający i wtyczka są suche.

Zagrożenie zdrowia

- Należy uważać, aby w minibarze umieszczać tylko artykuły, które mogą być przechowywane w ustawionej w nim temperaturze.
- Artykuły spożywcze mogą być przechowywane tylko w oryginalnych opakowaniach lub w odpowiednich pojemnikach.
- Pozostawianie drzwi minibaru otwartych przez dłuższy czas może spowodować znaczny wzrost temperatury w jego komorach.
- Regularnie czyścić powierzchnie, które mogą mieć kontakt z żywnością i dostępnymi układami odprowadzania wody.
- Jeśli minibar pozostaje pusty przez długi czas:
 - Wyłączyć minibar.
 - Odszronić minibar.
 - Wyczyścić i wysuszyć minibar.
 - Pozostawić otwarte drzwi, aby w minibarze nie rozwinęła się pleśń.



UWAGA! Ryzyko uszkodzenia

- Ciężkie przedmioty, takie jak butelki czy puszkę, należy umieszczać wyłącznie w drzwiach minibaru lub na dolnej półce.
- Nie używać żadnych urządzeń elektrycznych wewnątrz minibaru, chyba że zostało to zalecone przez producenta.
- Nie ustawiać urządzeń w pobliżu otwartego ognia ani innych źródeł ciepła (ogrzewanie, silne promieniowanie słoneczne, piec gazowy itp.).
- Upewnić się, czy otwory wentylacyjne nie są zakryte.
- Nigdy nie zanurzać minibaru w wodzie.
- Chronić minibar i przewody przed wysokimi temperaturami i wilgocią.
- Zwracać uwagę, aby produkty spożywcze nie dotykały ścian komory chłodzącej.



WSKAZÓWKA

- W przypadku temperatur otoczenia wynoszących od +15 °C do +25 °C należy wybrać średnie ustawienie temperatury.

3 Zakres dostawy

Dostępne są następujące wersje podstawowe:

- Minibar DM50NTE D z panelem dekoracyjnym, bez zamka
- Minibar DM50NTE D z panelem dekoracyjnym, z zamkiem
- Minibar DM50NTE F bez panelu dekoracyjnego, bez zamka
- Minibar DM50NTE F bez panelu dekoracyjnego, z zamkiem

Ilość	Nazwa	
1	Minibar	
1	Kabel przyłączeniowy do gniazda 230 V~	
4	Śruba $\varnothing 4 \times 45$ mm (montaż)	
4	Zatyczka (montaż)	
1	Uchwyt	tylko DM50NTE D
2	Zatyczka (montaż uchwyty)	tylko DM50NTE D
1	Filtr wpustu powietrza	
6	Śruba $\varnothing 3 \times 12$ mm (montaż filtra)	
2	Zatyczka (okładzina drewniana)	tylko DM50NTE F wersja drewniana
1	Dekoracja zamka (okładzina drewniana)	tylko DM50NTE F wersja drewniana z zamkiem
2	Klucz	Tylko wersja z zamkiem
1	Instrukcja montażu i obsługi	

4 Użytkowanie zgodne z przeznaczeniem

Urządzenie chłodnicze (zwane również minibarem) jest przeznaczone do eksploatacji w zamkniętych pomieszczeniach wewnątrz budynków, np.:

- W kuchniach dla personelu w sklepach, biurach i innych miejscach pracy
- W sektorze rolniczym
- W hotelach, motelach i innych rodzajach zakwaterowania
- W kwaterach prywatnych i pensjonatach
- W cateringu lub podobnych rodzajach działalności hurtowej na małą skalę

Minibar nie nadaje się do instalacji w przyczepach kempingowych ani w kamperach.

Minibar jest przeznaczony do instalacji w meblach lub we wnęce.

Minibar służy wyłącznie do chłodzenia i przechowywania napojów oraz żywności w zamkniętych pojemnikach.

Minibar nie nadaje się do przechowywania świeżej żywności oraz lekarstw ani zamrażania żywności.

Minibar jest przystosowany wyłącznie do wykorzystywania zgodnie z jego przeznaczeniem oraz zamierzonym zastosowaniem według niniejszej instrukcji.

Niniejsza instrukcja zawiera informacje, które są niezbędne do prawidłowego montażu i/lub obsługi minibaru. Nieprawidłowy montaż i/lub niewłaściwa obsługa lub konserwacja powodują niezadowalające rezultaty i mogą prowadzić do uszkodzeń.

Producent nie ponosi żadnej odpowiedzialności za ewentualne obrażenia lub uszkodzenia produktu wynikłe z następujących przyczyn:

- Nieprawidłowy montaż lub podłączenie, w tym zbyt wysokie napięcie
- Niewłaściwa konserwacja lub użycie innych części zamiennych niż oryginalne części zamienne dostarczone przez producenta
- Wprowadzanie zmian w produkcie bez wyraźnej zgody producenta
- Użytkowanie w celach innych niż opisane w niniejszej instrukcji obsługi

Firma Dometic zastrzega sobie prawo do zmiany wyglądu i specyfikacji produktu.

5 Opis techniczny

Minibar posiada szufladę na butelki i puszki oraz małą przegrodę na przekąski. Szuflada zapewnia miejsce na 33 butelki o wysokości maksymalnie 28 cm.

Minibar DM50NTE D posiada dekoracyjny panel w kolorze antracytowym oraz uchwyt w kolorze antracytowym.

Minibar DM50NTE F dostarczany jest bez dekoracyjnego panelu i jest przygotowany do montażu hotelowego panelu dekoracyjnego.

Opcjonalnie minibar jest wyposażony w zamek.

5.1 Opis urządzenia

Przód

Poz. na rys. 1 , strona 3	Nazwa
1	Zamek (opcjonalnie)
2	Uchwyt (tylko DM50NTE D)
3	Okładzina drzewiowa (tylko DM50NTE D)

Tył

Poz. na rys. 2 , strona 3	Nazwa
1	Zasilacz
2	Przyłącze 12 V $\overline{=}$
3	Zbiornik na skropliny
4	Rura ciepła

Panel obsługi (w urządzeniu)

Poz. na rys. 3 , strona 4	Nazwa
1	Lampka
2	Dioda LED usterki
3	Dioda LED zasilania prądem
4	Przycisk nastawczy

Szuflada

Poz. na rys. 4 , strona 4	Nazwa
1	Szeroki separator
2	Ścianka działowa
3	Wąski separator
4	Chwytki do butelek

Mini przegródka

Poz. na rys. 5 , strona 5	Nazwa
1	Obrotowy separator
2	Mini przegródka na butelki

6 Montaż



OSTROŻNIE! Zagrożenie zdrowia

Aby uniknąć niebezpieczeństwa spowodowanego niestabilnym ustawieniem urządzenia, należy je zamocować zgodnie z instrukcją.

6.1 Wskazówki dotyczące montażu w meblach

Minibar można zamontować w meblu na cztery sposoby. Wybrać pożądany wariant zgodnie z rys. **6**, strona 6.

Należy stosować się do następujących wskazówek:

- Wymiary wycięcia W x S x G:
 - DM50NTE D: 438 x 570 x 504 mm
 - DM50NTE F: 438 x 570 x (502 + d) mm
d to grubość dekoracji hotelowej
- Odstęp pomiędzy tyłem minibaru a ścianą mebla powinien wynosić ok. 15 mm.
- Otwory wentylacyjne dla wybranego wariantu muszą zostać przygotowane w sposób przedstawiony na rys. **6**, strona 6.
- Powietrze, które wpływa do wlotu powietrza, nie może być podgrzewane przez źródła ciepła (ogrzewanie, silne promienie słoneczne, piec gazowy itp.).

6.2 Wykonanie otworu doprowadzającego powietrze

rys. **8**, strona 7

- Otwór napowietrzający o wymiarach 75 x 550 mm należy wykonać w dnie mebla, do którego zostanie wstawiony minibar.
- Odmierzyć 504 mm od przedniej strony drzwi minibaru, **z wyłączeniem** własnego panelu dekoracyjnego hotelu.

6.3 Zabudowa minibaru w meblu

Poz. na rys. 9 , strona 7	Nazwa
1	Śruba $\varnothing 4 \times 45$ mm
2	Zatyczka

- Umocować minibar za pomocą czterech śrub $\varnothing 4 \times 45$ mm (rys. **9** 1, strona 7).
- Wstawić cztery zatyczki (rys. **9** 2, strona 7) do otworów.

6.4 Podłączanie instalacji elektrycznej minibaru

- Wstawić przewód przyłączeniowy 230 V do gniazdka napięcia przemiennego i podłączyć go do sieci prądu przemiennego 230 V.
- ✓ Zaświeci się dioda LED zasilania prądem.
- ✓ Zaświeci się lampa, a wewnątrz minibaru zacznie się schładzać.

6.5 Montowanie hotelowego panelu dekoracyjnego (tylko DM50NTE F)

Hotelowy panel dekoracyjny musi spełniać następująca założenia:

- Maksymalny ciężar: 4 kg
- Maksymalna grubość: 18 mm (tylko wersja z zamkiem)
- Przymocować panel czterema śrubami.

6.6 Zamontować zamek (tylko wersja z zamkiem)

- ▶ Wywiercić w dekoracji otwór o średnicy 35 mm.
- ▶ Zamontować zamek razem z dekoracją zamka.

6.7 Montaż zamka (tylko wersja bez zamka)

Demontaż szuflady (rys. 10, strona 8)

- ▶ Całkowicie otworzyć szufladę (A).
- ▶ Nacisnąć blokadę szyn (A 1).
- ▶ Wyciągnąć szufladę z obudowy (B).

Tylko DM50NTE D:

- ▶ Usunąć zatyczki (C 1) ze śrub (C 2) uchwyty drzwi (C 3).
- ▶ Wykręcić dwie śruby (C 2) z uchwyty drzwi.
- ▶ Usunąć uchwyt drzwi (C 3).
- ▶ Usunąć uszczelkę.
- ▶ Usunąć pokrywę zamka.

Wiercenie otworów (rys. 11, strona 8)

- ▶ Wywiercić otwór (A 1) o średnicy 23,6 mm przez panel dekoracyjny (tylko DM50NTE D) oraz drzwi.
- ▶ Wykręcić dwanaście śrub (B 1) z panelu dekoracyjnego (B 2) (tylko DM50NTE D).
- ▶ Usunąć ramę dekoracyjną (tylko DM50NTE D).

Montaż zamka (rys. 12, strona 9)

- ▶ Wstawić nową pokrywę zamka (A 1).
- ▶ Wstawić panel dekoracyjny (B 1) do ramy panelu.
- ▶ Przykręcić śrubami (B 2) panel dekoracyjny (B 3) do drzwi.
- ▶ Zamontować zamek drzwi (C 1).
- ▶ Zamontować zapadkę zamka w obudowie (D 1).

Montaż szuflady (rys. 13, strona 9)

- Wcisnąć uszczelkę (1) na ramę panelu dekoracyjnego (2).
- Przykręcić uchwyt drzwiowy (4) do drzwi.
- Wcisnąć zatyczki (3) na śruby uchwyty drzwiowego (4).
- Wsunąć szufladę w obudowę.

7 Obsługa



OSTRZEŻENIE! Niebezpieczeństwo pożaru

- Podczas ustawiania urządzenia należy uważać, aby nie przygnieść ani nie uszkodzić przewodu zasilającego.
- Nie umieszczać z tyłu urządzenia rozgałęziaczy ani zasilaczy.



UWAGA! Niebezpieczeństwo uszkodzenia

Aby uniknąć niebezpieczeństwa, wymianę lampki zlecać wyłącznie producentowi, przedstawicielowi serwisu lub odpowiednio wykwalifikowanej osobie.

7.1 Oszczędzanie energii

- Drzwi minibaru otwierać tylko tak często i na tak długo, jak jest to konieczne.
- Ciepłe potrawy należy ochłodzić przed włożeniem do urządzenia.
- Unikać zbyt niskiej temperatury wewnętrznej.
- W celu zapewnienia optymalnego zużycia energii półki i szuflady ustawiać w położeniach, w których zostały one dostarczone.
- Regularnie sprawdzać osadzenie uszczelnienia drzwi.
- Regularnie usuwać ze skraplacza kurz i inne zanieczyszczenia.

7.2 Używanie z minibaru

Minibar zaczyna chłodzić po podłączeniu do zasilania. W zwykłym trybie pracy świeci się dioda LED zasilania prądem. W przypadku usterki miga dioda LED usterki (patrz rozdz. „Usuwanie usterek” na stronie 202).

7.3 Ustawianie temperatury chłodzenia

Aby zapobiec psuciu się żywności:

- Zapewnić jak najbardziej stabilną temperaturę. Drzwi minibaru otwierać tylko tak często i na tak długo, jak jest to konieczne. Żywność przechowywać w sposób nieutrudniający obiegu powietrza.
- Minibar wyposażony jest w funkcję automatycznej regulacji temperatury. Wybierać środkowe spośród dostępnych ustawień temperatury.
- Dostosować temperaturę do ilości i typu żywności.

Minibar jest ustawiony domyślnie na temperaturę chłodzenia 7 °C przy temperaturze otoczenia 25 °C.

Temperaturę chłodzenia można ustawiać za pomocą przycisku ustawiania (rys. **3** 4, strona 4) na trzy wartości (5 °C, 12 °C i 7 °C).

Temperatura jest przy tym zmieniana w kolejności 5 °C ... 12 °C ... 7 °C ... 5 °C itd.

- ▶ Nacisnąć przycisk ustawiania (rys. **3** 4, strona 4) i przytrzymać go przez 3 s, dopóki lampa nie zacznie migać (rys. **3** 1, strona 4).
- ▶ Natychmiast nacisnąć przycisk ustawiania (rys. **3** 4, strona 4) jeszcze raz.
- ✓ Migając, lampa (rys. **3** 1, strona 4) wskaże ustawioną temperaturę chłodzenia:
 - 5 °C: lampa miga pięć razy w trzech odstępach
 - 12 °C: lampa miga jeden raz w trzech odstępach
 - 7 °C: lampa miga trzy razy w trzech odstępach



WSKAZÓWKA

Minibar automatycznie ustawia temperaturę chłodzenia na 7 °C po podłączeniu go do źródła napięcia.

8 Usuwanie usterek

Zakłócenie	Możliwa przyczyna	Proponowane rozwiązanie
Urządzenie nie działa, dioda LED zasilania prądem się nie świeci.	Brak napięcia w gnieździe prądu przemiennego.	Należy spróbować podłączyć urządzenie do innego gniazda wtykowego.
	Zasilacz jest uszkodzony.	Naprawę może wykonać tylko odpowiedni zakład serwisowy.
Urządzenie nie chłodzi (wtyczka została włożona do gniazdka, dioda LED zasilania prądem się świeci).	Element chłodzący jest uszkodzony.	Naprawę może wykonać tylko odpowiedni zakład serwisowy.
Dioda LED usterki miga jeden raz na sekundę.	Czujnik temperatury jest uszkodzony.	Naprawę może wykonać tylko odpowiedni zakład serwisowy.
Dioda LED usterki miga dwa razy na sekundę.	Wentylator jest zepsuty.	Naprawę może wykonać tylko odpowiedni zakład serwisowy.
Urządzenie nie chłodzi w wystarczającym stopniu, dioda LED zasilania prądem się świeci, dioda LED usterki się nie świeci.	Element chłodzący jest uszkodzony.	Naprawę może wykonać tylko odpowiedni zakład serwisowy.
	Słaba wentylacja	Sprawdzić wentylację. Wyczyścić filtr pod urządzeniem.

9 Czyszczenie



UWAGA! Niebezpieczeństwo uszkodzenia!

- Przenośnej lodówki nie wolno nigdy czyścić pod bieżącą wodą ani zamaczać w wodzie.
- Do czyszczenia nie należy używać agresywnych środków czyszczących ani twardych przedmiotów, gdyż mogą uszkodzić lodówkę.

- Obudowę należy czyścić od czasu do czasu wilgotną ściereczką od wewnątrz i na zewnątrz.
- Należy upewnić się, że otwory wentylacyjne urządzenia nie są zabrudzone ani zakurzone, aby możliwe było odprowadzanie ciepła podczas pracy urządzenia, co pozwoli uniknąć uszkodzenia urządzenia.
- Od czasu do czasu czyścić filtr wlotu powietrza.
- Jeśli w zbiorniku na skropliny (rys. **2** 3, strona 3) stwierdzą Państwo obecność wody, należy sprawdzić, czy system odpływu nie został zablokowany.

10 Gwarancja

Obowiązuje ustawowy okres gwarancji. Jeśli produkt jest uszkodzony, należy zgłosić się do partnera serwisowego w danym kraju (patrz dometic.com/dealer).

W celu naprawy lub rozpatrzenia gwarancji konieczne jest przesłanie:

- kopii rachunku z datą zakupu,
- informacji o przyczynie reklamacji lub opisu wady.

11 Utylizacja

- Opakowanie należy wyrzucić do odpowiedniego pojemnika na śmieci do recyklingu.



Jeżeli produkt nie będzie dłużej eksploatowany, konieczne dowiedzieć się w najbliższym zakładzie recyklingu lub w specjalistycznym sklepie, jakie są aktualnie obowiązujące przepisy dotyczące utylizacji.

12 Dane techniczne

	DM50NTE D	DM50NTE F
Zasilanie:	100 – 240 V~ , 50 – 60 Hz	
Zakres temperatury chłodzenia:	maks. 21 °C poniżej temperatury otoczenia (regulacja w stopniach: 5 °C, 7 °C, 12 °C)	
Kategoria:	2 (komora piwniczna)	
Pojemność całkowita:	49 l	
Klasa efektywności energetycznej:	G	
Zużycie energii:	158 kWh/rok	
Klasa klimatyczna:	N	
Temperatura otoczenia podczas eksploatacji:	+16 °C do +32 °C	
Ilość czynnika chłodzącego:	64 g	
Ekwiwalent CO ₂ :	0,092 t	
Potencjał tworzenia efektu cieplarnianego (GWP):	1430	
Wymiary szuflady S x G x W:	430 x 330 x 302 mm	
Wymiary mini przegródki S x G x W:	159 x 285 x 88 mm	
Wymiary S x G x W (patrz również rys. 7, strona 7):	550 x 517 x 418 mm	550 x 487 x 418 mm
Maksymalna masa zawartości:	31 kg	
Waga:	23,5 kg	23,0 kg
Kontrola/certyfikat:		

Obieg chłodzący zawiera R134a.

Zawiera fluorowane gazy cieplarniane

Hermetycznie zamknięte urządzenie

Dalsze informacje na temat produktu można uzyskać za pośrednictwem przedstawionego na rysunku, umieszczonego na etykiecie energetycznej kodu QR lub na stronie eprel.ec.europa.eu.

Dôkladne si prečítajte tento návod a dodržiavajte všetky pokyny, usmernenia a varovania uvedené v tomto návode k výrobku, aby bolo zaručené, že výrobok bude vždy správne nainštalovaný, používaný a udržiavaný. Tento návod MUSÍ zostať priložený k výrobku.

Používaním tohto výrobku týmto potvrdzujete, že ste si dôkladne prečítali všetky pokyny, usmernenia a varovania a že rozumiete a súhlasíte s dodržiavaním všetkých uvedených podmienok. Súhlasíte, že tento výrobok budete používať iba v súlade s určeným použitím a v súlade s pokynmi, usmerneniami a varovaniami uvedenými v tomto návode k výrobku, ako aj v súlade so všetkými platnými zákonmi a nariadeniami. V prípade, že si neprečítate a nebudete sa riadiť pokynmi a varovaniami uvedenými v tomto návode, môže mať za následok vaše poranenie alebo poranenie iných osôb, poškodenie vášho výrobku alebo poškodenie majetku v jeho blízkosti. Tento návod na obsluhu výrobku vrátane pokynov, usmernení a varovaní, a súvisiace dokumentácia môže podliehať zmenám a aktualizáciám. Najaktuálnejšie informácie o výrobku nájdete na adrese www.dometic.com.

Obsah

1	Vysvetlenie symbolov	206
2	Bezpečnostné pokyny	207
3	Rozsah dodávky	210
4	Používanie v súlade s určením	210
5	Technický opis	211
6	Montáž	213
7	Obsluha	216
8	Odstránenie poruchy	217
9	Čistenie a údržba	218
10	Záruka	219
11	Likvidácia	219
12	Technické údaje	220

1 Vysvetlenie symbolov



NEBZPEČENSTVO!

Bezpečnostné upozornenie na nebezpečnú situáciu, ktorá vedie k usmrtieniu alebo ťažkému poraneniu, ak sa jej nezabráni.



VÝSTRAHA!

Bezpečnostné upozornenie na nebezpečnú situáciu, ktorá môže viesť k usmrtieniu alebo ťažkému poraneniu, ak sa jej nezabráni.

**UPOZORNENIE!**

Bezpečnostné upozornenie na nebezpečnú situáciu, ktorá môže viesť k ľahkému alebo stredne ťažkému usmrteniu alebo ťažkému poraneniu, ak sa jej nezabráni.

**POZOR!**

Upozornenie na situáciu, ktorá môže viesť k materiálным škodám, ak sa jej nezabráni.

**POZNÁMKA**

Doplňujúce informácie týkajúce sa obsluhy produktu.

2 Bezpečnostné pokyny

2.1 Základy bezpečnosti



VÝSTRAHA! Nedodržanie týchto varovaní môže mať za následok smrť alebo vážne poranenie.

Nebezpečenstvo úrazu elektrickým prúdom

- Postarajte sa, aby minibar nainštaloval kvalifikovaný technik podľa návodu na montáž firmy Dometic.
- Keď minibar vykazuje viditeľné poškodenia, nesmiete ho uviesť do prevádzky.
- Keď je pripájací kábel minibaru poškodený, musí jeho výmenu vykonať výrobca, servisný technik alebo podobne spôsobilá osoba, aby sa predišlo bezpečnostným rizikám.
- Opravy tohto minibaru smie vykonávať len kvalifikovaný personál. Neodborné opravy predstavujú riziko vážnych nebezpečenstiev.

Nebezpečenstvo požiaru

- Chladiaci prostriedok v chladiacom okruhu je vysoko horľavý. V prípade poškodenia chladiaceho okruhu:
 - Vypnite minibar.
 - Nepoužívajte otvorený oheň a zabráňte vzniku iskier.
 - Dobře vyvetrajte priestor.

Nebezpečenstvo výbuchu

- Neskladujte v minibare látky, u ktorých hrozí nebezpečenstvo výbuchu napr. sprejové nádoby s hnacím plynom.

Nebezpečenstvo ohrozenia zdravia

- Tento minibar smú používať deti od 8 rokov a osoby so zníženými psychickými, zmyslovými alebo mentálnymi schopnosťami a vedomosťami, keď sú pod dozorom alebo keď boli poučené o bezpečnom používaní minibaru a chápu, aké riziká z toho vyplývajú.
- Deti sa nesmú hrať s minibarom.
- Čistenie a bežnú údržbu nesmú vykonávať deti bez dozoru.
- Deti vo veku od 3 do 8 rokov smú nakladať a vykladať minibar.

**UPOZORNENIE! Nedodržanie týchto upozornení môže mať za následok drobné alebo stredne ťažké poranenie.****Nebezpečenstvo pomliaždenia**

- Nesiahajte do závesu.

Nebezpečenstvo ohrozenia zdravia

- Potraviny sa smú uskladňovať len v originálnom obale alebo vhodných nádobách.

**POZOR! Nebezpečenstvo poškodenia**

- Porovnajete údaje o napätí na typovom štítku s existujúcim zdrojom napätia.
- Minibar nie je vhodný na skladovanie žieravých látok alebo látok s obsahom rozpúšťadiel.
- Izolácia chladiaceho zariadenia obsahuje horľavý cyklopentán a vyžaduje si špeciálne postupy pri likvidácii. Po uplynutí jeho životnosti odovzdanie chladiace zariadenie na vhodnú recykláciu.
- Odtokový otvor vždy udržiavajte čistý.
- Chladiaci okruh v žiadnom prípade neotvárajte.
- Minibar prenášajte iba vo zvislej polohe.

2.2 Bezpečnosť pri prevádzke zariadenia**NEBEZPEČENSTVO! Nedodržanie týchto varovaní bude mať za následok smrť alebo vážne poranenie.****Nebezpečenstvo úrazu elektrickým prúdom**

- Nikdy sa nedotýkajte holými rukami obnažených vodičov.



UPOZORNENIE! Nedodržanie týchto upozornení môže mať za následok drobné alebo stredne ťažké poranenie.

Nebezpečenstvo úrazu elektrickým prúdom

- Pred uvedením minibaru do prevádzky dbajte na to, aby prírodné vedenie a zástrčka boli suché.

Nebezpečenstvo ohrozenia zdravia

- Dbajte na to, aby sa v minibare nachádzal len tovar, ktorý sa môže chladiť na zvolenú teplotu.
- Potraviny sa smú skladovať len v originálnych baleniach alebo vhodných nádobách.
- Otvorenie dverí na dlhšiu dobu môže spôsobiť výrazné zvýšenie teploty v priehradkách minibaru.
- Pravidelne čistite povrchy, ktoré môžu prísť do kontaktu s potravinami a prístupnými systémami na odvádzanie kondenzátu.
- Ak minibar ponecháte prázdny na dlhú dobu:
 - Vypnite minibar.
 - Odmrazte minibar.
 - Minibar vyčistíte a usušte.
 - Nechajte dverka otvorené, aby ste zabránili tvorbe plesní vnútri minibaru.



POZOR! Nebezpečenstvo poškodenia

- Ťažké predmety, ako napr. fľaše alebo plechovky, ukladajte výlučne do dverí minibaru alebo na spodný nosný rošt.
- Nepoužívajte v minibare žiadne elektrické zariadenia, okrem prípadu, keď výrobca odporúča používanie týchto zariadení takýmto spôsobom.
- Zariadenie neumiestňujte v blízkosti otvoreného ohňa alebo iných zdrojov tepla (kúrenie, silné slnečné žiarenie, plynové pece atď.).
- Uistite sa, že vetracie otvory nie sú prekryté.
- Minibar nikdy neponárajte do vody.
- Chráňte minibar a káble pred vysokými teplotami a mokrom.
- Dbajte na to, aby sa potraviny nedotýkali stien chladiaceho priestoru.



POZNÁMKA

- Pri teplotách okolia v rozmedzí +15 °C až +25 °C zvolte priemerný chladiaci výkon.

3 Rozsah dodávky

K dispozícii sú nasledujúce základné varianty:

- Minibar DM50NTE D s dekoračnou platňou, bez zámku
- Minibar DM50NTE D s dekoračnou platňou, so zámkom
- Minibar DM50NTE F bez dekoračnej platne, bez zámku
- Minibar DM50NTE F bez dekoračnej platne, so zámkom

Množstvo	Označenie	
1	Minibar	
1	Pripájací kábel pre 230 V~ prípojku	
4	Skrutka $\varnothing 4 \times 45$ mm (montáž)	
4	Uzatvárací kryt (montáž)	
1	Rukoväť	len DM50NTE D
2	Uzatvárací kryt (montáž rukoväte)	len DM50NTE D
1	Filter prívodu vzduchu	
6	Skrutka $\varnothing 3 \times 12$ mm (montáž filtra)	
2	Uzatvárací kryt (drevený obklad)	len DM50NTE F, vyhotovenie s drevom
1	Dekorácia zámku (drevený obklad)	len DM50NTE, vyhotovenie s drevom a so zámkom
2	Kľúč	len verzia so zámkom
1	Návod na montáž a obsluhu	

4 Používanie v súlade s určením

Chladiaci spotrebič (označuje sa ako minibar) je určený na prevádzku v uzavretých budovách, ako napríklad:

- kuchynky pre personál v obchodoch, kanceláriách a iných pracovných priestoroch
- v poľnohospodárstve
- v hoteloch, motelloch a iných ubytovacích zariadeniach
- v zariadeniach typu Bed and Breakfast

- v kateringových firmách alebo podobných veľkoobchodných prevádzkach

Minibar nie je vhodný na zabudovanie do obytných vozidiel alebo karavanov.

Minibar je určený na zabudovanie do skrinky alebo do montážneho výklenku.

Minibar je navrhnutý výlučne na chladenie a skladovanie nápojov a potravín v uzavretých nádobách.

Minibar nie je vhodný na skladovanie čerstvých potravín a liekov alebo na mrazenie potravín.

Tento minibar je vhodný iba na použitie na určený účel a použitie v súlade s týmto návodom.

Tento návod obsahuje informácie, ktoré sú nevyhnutné pre správnu inštaláciu a/alebo obsluhu minibaru. Chybná inštalácia a/alebo nesprávna obsluha či údržba bude mať za následok neuspokojivý výkon a možnú poruchu.

Výrobca nenesie žiadnu zodpovednosť za akékoľvek poranenia či škody na výrobku spôsobené:

- nesprávnou montážou alebo pripojením vrátane nadmerného napätia
- nesprávnou údržbou alebo použitím iných ako originálnych náhradných dielov poskytnutých výrobcom
- Zmeny produktu bez výslovného povolenia výrobcu
- Použitie na iné účely než na účely opísané v návode

Firma Dometic si vyhradzuje právo na zmenu vzhľadu a technických parametrov výrobku.

5 Technický opis

Minibar má zásuvku na fľaše a plechovky, ako aj mini priečinok pre drobnosti a občerstvenie. Zásuvka ponúka miesto na 33 fliaš s maximálnou výškou 28 cm.

Minibar DM50NTE D má dekoračnú platňu v antracitovej farbe a taktiež antracitovú rukoväť.

Minibar DM50NTE F sa dodáva bez dekoračnej platne a je pripravený na montáž vlastnej hotelovej dekorácie.

Voliteľne je vybavený zámkom.

5.1 Opis zariadenia

Čelná strana

Poz. v obr. 1 , strane 3	Označenie
1	Zámok (voliteľne)
2	Rukoväť (len DM50NTE D)
3	Obklad dverí (len DM50NTE D)

Zadná strana

Poz. v obr. 2 , strane 3	Označenie
1	Sieťová časť
2	12 V \equiv prípojka
3	Odkvapkovácia miska
4	Tepelná trubica

Ovládací panel (na zariadení)

Poz. v obr. 3 , strane 4	Označenie
1	Lampa
2	LED chyby
3	LED napájania elektrickým prúdom
4	Nastavovacie tlačidlo

Zásuvka

Poz. v obr. 4 , strane 4	Označenie
1	Široký oddeľovač
2	Oddeľovacia stena
3	Úzky oddeľovač
4	Stojan na fľaše

Mini priehradka

Poz. v obr. 5 , strane 5	Označenie
1	Otočný rozdeľovač
2	Mini priehradka na fľaše

6 Montáž



UPOZORNENIE! Ohrozenie zdravia

Zariadenie musí byť upevnené podľa opisu v návode, aby sa zabránilo ohrozeniu následkom jeho nestability/uvoľnenia.

6.1 Pokyny pre montáž do kusa nábytku

Minibar môžete do kusa nábytku zabudovať štyrmi spôsobmi. Podľa toho zvolíte požadovaný variant obr. **6**, strane 6.

Rešpektujte pritom nasledovné upozornenia:

- Rozmery výrezu V x Š x H sú:
 - DM50NTE D: 438 x 570 x 504 mm
 - DM50NTE F: 438 x 570 x (502 + d) mm
d je hrúbka vlastnej hotelovej dekorácie
- Vzdialenosť medzi zadnou stranou minibaru a stenou nábytku by mala byť pribl. 15 mm.
- Vetracie otvory musia byť zhotovené pre zvolený variant, ako je znázornené na obrázku obr. **6**, strane 6.

- Vzduch, ktorý prúdi do prívodu vzduchu nesmie byť zohriaty zdrojmi tepla (vykurovanie, silné slnečné žiarenie, plynové sporáky atď.).

6.2 Vyhotovenie vetracích otvorov

obr. 8, strane 7

- Vyhotovte vetrací otvor 75 x 550 mm na dne kusu nábytku, do ktorého chcete namontovať minibar.
- Odmerajte 504 mm od prednej strany dverí minibaru, **okrem** samostatného dekoru.

6.3 Montáž minibaru do kusu nábytku

Poz. v obr. 9, strane 7	Označenie
1	Skrutka $\varnothing 4 \times 45$ mm
2	Uzáver

- Upevnite minibar pomocou štyroch skrutiek $\varnothing 4 \times 45$ mm (obr. 9 1, strane 7).
- Štyri uzávery (obr. 9 2, strane 7) nasadíte do otvorov.

6.4 Elektrické pripojenie minibaru

- Pripojte 230 V pripojovací kábel do elektrickej zásuvky so striedavým prúdom a pripojte ho k 230 V elektrickej sieti so striedavým prúdom.
- ✓ LED napájania elektrickým prúdom svieti.
- ✓ Žiarovka svieti a minibar začne s chladením vnútorného priestoru.

6.5 Montáž vlastnej hotelovej dekorácie (len DM50NTE F)

Vlastná hotelová dekorácia musí spĺňať nasledujúce predpoklady:

- Maximálna hmotnosť: 4 kg
- Maximálna hrúbka: 18 mm (len verzia so zámkom)
- Dekoráciu upevnite štyrmi skrutkami.

6.6 Montáž zámku (len verzia so zámkom)

- Vyvrtajte otvor s priemerom 35 mm do dekorácie.
- Namontujte zámok spolu s dekoráciou zámku.

6.7 Montáž zámku (len verzia bez zámku)

Demontáž zásuvky (obr. 10, strane 8)

- Zásuvku úplne otvorte (A).
- Zatlačte poistku koľajníc (A 1).
- Vytiahnite zásuvku zo skrine (B).

Len DM50NTE D:

- Odstráňte zátky (C 1) zo skrutiek (C 2) pre rukoväť dverí (C 3).
- Vyskrutkujte dve skrutky (C 2) z rukoväte dverí.
- Odoberte rukoväť dverí (C 3).
- Odstráňte tesnenie.
- Odstráňte kryt zámku.

Vrtanie otvorov (obr. 11, strane 8)

- Vyvrtajte otvor (A 1) s priemerom 23,6 mm cez dekor (len DM50NTE D) a dvere.
- Vyskrutkujte dvanásť skrutiek (B 1) z dekoračného rámu (B 2) (len DM50NTE D).
- Odoberte dekoračný rám (len DM50NTE D).

Poskladanie zámku (obr. 12, strane 9)

- Nasadte nový kryt zámku (A 1).
- Vložte dekor (B 1) do dekoračného rámu.
- Naskrutkujte (B 2) dekoračný rám (B 3) do dverí.
- Namontujte rám dverí (C 1).
- Namontujte západku zámku do skrinky (D 1).

Poskladanie zásuvky (obr. 13, strane 9)

- Zatlačte tesnenie (1) na dekoračný rám (2).
- Naskrutkujte rukoväť dverí (4) na dvere.
- Zatlačte zátky (3) na skrutky rukoväte dverí (4).
- Zasuňte zásuvku do telesa.

7 Obsluha

**VÝSTRAHA! Nebezpečenstvo požiaru**

- Pri umiestňovaní zariadenia sa ubezpečte, že napájací kábel nie je zachytený alebo poškodený.
- Neumiestňuje žiadne viacnásobné prenosné zásuvky alebo prenosné napájacie adaptéry na zadnú stranu zariadenia.

**POZOR! Nebezpečenstvo poškodenia**

Kontrolku smie vymeniť len výrobca, servisný technik alebo osoba s podobnou kvalifikáciou, aby sa zabránilo nebezpečenstvu.

7.1 Úspora energie

- Minibar otvárajte iba tak často a na takú dobu, ako je nevyhnutné.
- Teplé jedlá nechajte pred vložením do spotrebiča najprv vychladnúť.
- Nenastavujte zbytočne nízku teplotu.
- Pre optimálnu spotrebu energie umiestnite police a zásuvky podľa ich umiestnenia pri dodaní.
- Pravidelne kontrolujte, či tesnenie dverí stále pevne drží.
- Kondenzátor v pravidelných intervaloch očistite od prachu a nečistôt.

7.2 Používanie minibaru

Minibar začne chlaďiť okamžite po pripojení k elektrickému napätiu. V normálnej prevádzke svieti LED napájania elektrickým prúdom. Keď sa vyskytne chyba, bliká LED chyby (pozri kap. „Odstránenie poruchy“ na strane 217).

7.3 Nastavenie teploty chladenia

Dodržte nasledujúce body, aby ste predišli plytvaniu potravinami:

- Zabráňte kolísaniu teploty v čo najväčšej možnej miere. Minibar otvárajte iba tak často a na takú dobu, ako je nevyhnutné. Skladujte potraviny tak, aby vzduch stále mohol dobre cirkulovať.
- Minibar je vybavený s funkciou automatickej regulácie teploty. Zvoľte priemer z dostupných hodnôt teploty.
- Prispôsobte teplotu množstvu a druhu potravín.

Minibar je z výroby nastavený na teplotu chladenia 7 °C pri teplote prostredia 25 °C.

Teplotu chladenia môžete nastavovacím tlačidlom (obr. **3** 4, strane 4) nastaviť na tri hodnoty (5 °C, 12 °C a 7 °C).

Pritom sa bude teplota meniť v poradí 5 °C ... 12 °C ... 7 °C ... 5 °C atď.

- ▶ Stlačte nastavovacie tlačidlo (obr. **3** 4, strane 4) a podržte ho stlačené 3 sekundy, kým kontrolka (obr. **3** 1, strane 4) nezačne blikať.
- ▶ Okamžite ešte raz stlačte nastavovacie tlačidlo (obr. **3** 4, strane 4).
- ✓ Kontrolka (obr. **3** 1, strane 4) blikaním signalizuje nastavenú teplotu chladenia:
 - 5 °C: lampa zabliká v troch intervaloch päťkrát
 - 12 °C: lampa zabliká v troch intervaloch raz
 - 7 °C: lampa zabliká v troch intervaloch trikrát



POZNÁMKA

Minibar nastaví teplotu chladenia automaticky na 7 °C, keď sa pripojí k zdroju napätia.

8 Odstránenie poruchy

Porucha	Možná príčina	Návrh riešenia
Zariadenie nefunguje, LED napájania elektrickým prúdom nesvieti.	Zásuvka striedavého napätia nevedie napätie.	Vyskúšajte inú zásuvku.
	Sieťová časť je chybná.	Opravu môže vykonať iba autorizovaný zákaznícky servis.

Porucha	Možná príčina	Návrh riešenia
Zariadenie nechladí (konektor je zasunutý, LED napájania elektrickým prúdom svieti).	Chladiaci prvok je chybný.	Opravu môže vykonať iba autorizovaný zákaznícky servis.
LED chyby bliká raz za sekundu.	Teplotný snímač je chybný.	Opravu môže vykonať iba autorizovaný zákaznícky servis.
LED chyby bliká dvakrát za sekundu.	Ventilátor je chybný.	Opravu môže vykonať iba autorizovaný zákaznícky servis.
Zariadenie nechladí dostatočne, LED napájania elektrickým prúdom svieti, LED chyby nesvieti.	Chladiaci prvok je chybný.	Opravu môže vykonať iba autorizovaný zákaznícky servis.
	Zlá ventilácia	Skontrolujte ventiláciu. Vyčistite filter pod prístrojom.

9 Čistenie a údržba



POZOR! Nebezpečenstvo poškodenia!

- Nikdy nečistite chladiace zariadenie pod tečúcou vodou alebo dokonca v preplachovacej vode.
- Nepoužívajte na čistenie žiadne ostré alebo tvrdé predmety, lebo tieto by mohli chladiace zariadenie poškodiť.

- Príležitostne vyčistite zariadenie zvnútra aj zvonku s vlhkou utierkou.
- Zabezpečte, aby vetracie a odzdušňovacie otvory prístroja boli bez prachu a nečistôt, aby sa teplo vznikajúce pri prevádzke mohlo odvádzať a aby sa prístroj nepoškodil.
- Príležitostne vyčistite filter prívodu vzduchu.
- Ak v odkvapkávacej miske (obr. 2 3, strane 3) nájdete vodu, skontrolujte, či nie je zablokovaný systém výstupu vzduchu.

10 Záruka

Platí zákonom stanovená záručná lehota. Ak by bol výrobok chybný, obráťte sa na vášho špecializovaného predajcu alebo na pobočku výrobcu vo vašej krajine (pozri dometic.com/dealer).

Ak žiadate o vybavenie opravy alebo nárokov vyplývajúcich zo záruky, musíte priložiť nasledovné podklady:

- kópiu faktúry s dátumom kúpy,
- dôvod reklamácie alebo opis chyby.

11 Likvidácia

- Obalový materiál podľa možnosti odovzdajte do príslušného odpadu na recykláciu.



Keď výrobok definitívne vyradíte z prevádzky, informujte sa v najbližšom recyklačnom stredisku alebo u vášho špecializovaného predajcu o príslušných predpisoch týkajúcich sa likvidácie.

12 Technické údaje

	DM50NTE D	DM50NTE F
Prípojné napätie:	100 – 240 V~, 50 – 60 Hz	
Chladiaci výkon:	max. o 21 °C nižšie ako je teplota okolia (nastaviteľné v stupňoch: 5 °C, 7 °C, 12 °C)	
Kategória:	2 (chladiaca priehradka s vyššou teplotou)	
Celkový objem:	49 l	
Trieda energetickej účinnosti:	G	
Energetická spotreba:	158 kWh/rok	
Klimatická trieda:	N	
Použitie pri určenej teplote okolia:	+16 °C až +32 °C	
Množstvo chladiaceho prostriedku:	64 g	
Ekvivalent CO ₂ :	0,092 t	
Potenciál globálneho otepľovania (GWP):	1430	
Rozmery zásuvky Š x H x V:	430 x 330 x 302 mm	
Rozmery mini priehradky Š x H x V:	159 x 285 x 88 mm	
Rozmery Š x H x V (pozri aj obr. 7, strane 7):	550 x 517 x 418 mm	550 x 487 x 418 mm
Maximálna nosnosť zásuvky:	31 kg	
Hmotnosť:	23,5 kg	23,0 kg
Skúška/certifikát:		

Chladiaci obvod obsahuje R134a.

Obsahuje fluórované skleníkové plyny

Hermeticky uzavreté zariadenie

Ďalšie informácie o výrobku získate prostredníctvom QR kódu na energetickom štítku na obrázkoch alebo na stránke eprel.ec.europa.eu.

Pečlivě si prosím přečtěte a dodržujte všechny pokyny, směrnice a varování obsažené v tomto návodu k výrobku, abyste měli jistotu, že výrobek budete vždy správně instalovat, používat a udržovat. Tyto pokyny MUSÍ být uchovávány v blízkosti výrobku.

Používáním výrobku tímto potvrzujete, že jste si pečlivě přečetli všechny pokyny, směrnice a varování a že rozumíte podmínkám uvedeným v tomto dokumentu a souhlasíte s nimi. Souhlasíte s používáním tohoto výrobku pouze k určenému účelu a použití a v souladu s pokyny, směrnicemi a varováními uvedenými v tomto návodu k výrobku a v souladu se všemi příslušnými zákony a předpisy. Pokud si nepřečtete a nebudete dodržovat zde uvedené pokyny a varování, může to vést ke zranění vás i ostatních, poškození vašeho výrobku nebo poškození jiného majetku v okolí. Tento návod k výrobku, včetně pokynů, směrnic a varování a související dokumentace může být předmětem změn a aktualizací. Aktuální informace o výrobku naleznete na stránkách www.domestic.com.

Obsah

1	Vysvětlivky symbolů	221
2	Bezpečnostní pokyny	222
3	Rozsah dodávky	225
4	Použití v souladu s účelem	225
5	Technický popis	226
6	Montáž.	228
7	Obsluha	231
8	Odstraňování poruch a závad	232
9	Čištění a péče	233
10	Záruka	233
11	Likvidace	233
12	Technické údaje	234

1 Vysvětlivky symbolů



NEBEZPEČÍ!

Bezpečnostní upozornění na nebezpečnou situaci, která vede k úmrtí nebo těžkému poranění osob, pokud se jí nevyhnete.



VÝSTRAHA!

Bezpečnostní upozornění na nebezpečnou situaci, která může vést k úmrtí nebo těžkému poranění osob, pokud se jí nevyhnete.

**UPOZORNĚNÍ!**

Bezpečnostní upozornění na nebezpečnou situaci, která může vést k lehkému nebo středně těžkému poranění osob, pokud se jí nevyhnete.

**POZOR!**

Upozornění na situaci, která může vést k poškození majetku, pokud se jí nevyhnete.

**POZNÁMKA**

Doplňující informace týkající se obsluhy výrobku.

2 Bezpečnostní pokyny

2.1 Základní bezpečnost



VÝSTRAHA! Nedodržení těchto varování by mohlo mít za následek smrt nebo vážné zranění.

Nebezpečí usmrcení elektrickým proudem

- Ujistěte se, že minibar byl instalován kvalifikovaným technikem v souladu s návodem k montáži Dometic.
- V případě, že je minibar viditelně poškozen, nesmíte ho používat.
- Pokud je přívodní kabel tohoto minibaru poškozen, musí být vyměněn výrobcem, zástupcem servisu nebo odborníkem s podobnou kvalifikací tak, aby nevzniklo nebezpečí.
- Opravy tohoto minibaru smějí provádět pouze kvalifikovaní pracovníci. Nesprávně provedené opravy mohou být zdrojem značných rizik.

Nebezpečí požáru

- Chladivo v chladicím okruhu je vysoce hořlavé.
Při poškození chladicího okruhu:
 - Vypněte minibar.
 - Pozor na otevřený plamen a jiskření.
 - Dobře větrejte místnost.

Nebezpečí výbuchu

- Neskladujte v minibaru výbušné látky, jako např. spreje s hnacím plynem.

Nebezpečí ohrožení zdraví

- Tento minibar mohou používat děti od 8 let a osoby se sníženými fyzickými, smyslovými nebo duševními schopnostmi nebo s nedostatečnými zkušenostmi a znalostmi, pokud jsou pod dohledem nebo obdržely pokyny týkající se používání minibaru bezpečným způsobem a porozuměly souvisejícím nebezpečím.
- Děti si s minibarem nesmí hrát.
- Čištění a běžnou údržbu nesmějí provádět děti bez dozoru.
- Děti ve věku od 3 do 8 let mohou minibar plnit a vyprazdňovat.

**UPOZORNĚNÍ! Nedodržení těchto upozornění by mohlo mít za následek lehké nebo střední zranění.****Riziko stlačení**

- Nesahejte do závěsu.

Nebezpečí ohrožení zdraví

- Skladujte potraviny pouze v originálním balení nebo ve vhodných nádobách.

**POZOR! Nebezpečí poškození**

- Porovnejte údaj o napětí na typovém štítku se stávajícím zdrojem napájení.
- Minibar není vhodný ke skladování leptavých látek nebo látek obsahujících rozpouštědla.
- Izolace chladicího přístroje obsahuje hořlavý cyklopentan a vyžaduje speciální postupy likvidace. Chladicí přístroj odevzdejte na konci jeho životního cyklu do vhodného střediska pro recyklaci.
- Udržujte odtokový otvor vždy čistý.
- Nikdy neotevírejte chladicí okruh.
- Minibar přenášejte pouze ve vzpřímené poloze.

2.2 Bezpečný provoz minibaru**NEBEZPEČÍ! Nedodržení těchto varování bude mít za následek smrt nebo vážné zranění.****Nebezpečí usmrcení elektrickým proudem**

- Nikdy se nedotýkejte odizolovaných vodičů.

**UPOZORNĚNÍ! Nedodržení těchto upozornění by mohlo mít za následek lehké nebo střední zranění.****Nebezpečí usmrcení elektrickým proudem**

- Před uvedením minibaru do provozu zkontrolujte, zda jsou přívodní kabel a zástrčka suché.

Nebezpečí ohrožení zdraví

- Dbejte, aby do minibaru byly vloženy pouze předměty nebo potraviny, které je dovoleno chladit na nastavenou teplotu.
- Skladujte potraviny pouze v originálním balení nebo ve vhodných nádobách.
- Otevření dvířek na delší dobu může způsobit značné zvýšení teploty v přihrádkách minibaru.
- Pravidelně čistěte povrchy, které se mohou dostat do kontaktu s potravinami a přístupnými odtokovými systémy.
- Je-li minibar ponechán prázdný po dlouhou dobu:
 - Vypněte minibar.
 - Odmrazte minibar.
 - Vyčistěte a vysušte minibar.
 - Nechejte dvířka otevřená, aby se zabránilo tvorbě plísně uvnitř minibaru.

**POZOR! Nebezpečí poškození**

- Těžké předměty, např. láhve nebo plechovky, uchovávejte výhradně ve dvířkách minibaru nebo na spodním nosném roštu.
- Uvnitř minibaru nepoužívejte žádné elektrické přístroje, pouze pokud jsou k tomu takové přístroje doporučeny výrobcem.
- Neinstalujte přístroj v blízkosti otevřeného ohně nebo jiných tepelných zdrojů (topení, přímé sluneční záření, plynová kamna apod.).
- Zkontrolujte, zda nejsou zakryty ventilační otvory.
- Minibar nikdy neponořujte do vody.
- Minibar a kabely chraňte před horkem a vlhkem.
- Pozor, aby se potraviny nedotýkaly stěn chladicího prostoru.

**POZNÁMKA**

- Při okolní teplotě +15 °C až +25 °C zvolte průměrné nastavení teploty.

3 Rozsah dodávky

Dodáváme následující základní varianty:

- Minibar DM50NTE D s dekorační deskou, bez zámku
- Minibar DM50NTE D s dekorační deskou, se zámkem
- Minibar DM50NTE F bez dekorační desky, bez zámku
- Minibar DM50NTE F bez dekorační desky, se zámkem

Množství	Název	
1	Minibar	
1	Přívodní kabel k připojení 230 V~	
4	Šroub $\varnothing 4 \times 45$ mm (montáž)	
4	Uzavírací víčko (montáž)	
1	Rukojeť	pouze DM50NTE D
2	Uzavírací víčko (montáž rukojeti)	pouze DM50NTE D
1	Filtr přívodu vzduchu	
6	Šroub $\varnothing 3 \times 12$ mm (montáž filtru)	
2	Uzavírací víčko (dřevěné obložení)	pouze DM50NTE F, dřevo
1	Dekor zámku (dřevěné obložení)	pouze DM50NTE F, dřevo, se zámkem
2	Klíč	pouze verze se zámkem
1	Návod k montáži a obsluze	

4 Použití v souladu s účelem

Chladicí přístroj (dále také minibar) je určen k provozu v uzavřených budovách, např.:

- V kuchyních pro zaměstnance v obchodech, kancelářích a jiných pracovištích
- V zemědělském odvětví
- V hotelech, motelech a jiných ubytovacích zařízeních
- V zařízeních nabízejících nocleh se snídaní
- Ve stravovacích a podobných nemaloobchodních zařízeních

Minibar není vhodný k instalaci v karavanech nebo obytných vozidlech.

Minibar je určen k instalaci do skříňky nebo instalačního výklenku.

Minibar je určen výhradně k chlazení a skladování nápojů a potravin v uzavřených nádobách.

Minibar není vhodný k uchovávání čerstvých potravin a léků nebo mražených potravin.

Tento minibar je vhodný pouze k určenému účelu a použití v souladu s tímto návodem.

Tento návod poskytuje informace, které jsou nezbytné pro řádnou instalaci a/nebo provoz minibaru. Nedostatečná instalace a/nebo nesprávný provoz či údržba povedou k neuspokojivému výkonu a možné závadě.

Výrobce nepřijímá žádnou odpovědnost za jakékoli zranění nebo poškození výrobku vyplývající z následujícího:

- Nesprávné sestavení nebo připojení včetně nadměrného napětí
- Nesprávná údržba nebo použití jiných náhradních dílů než původních dílů dodaných výrobcem
- Změna výrobku bez výslovného souhlasu výrobce
- Použití k jiným účelům, než jsou popsány v tomto návodu

Společnost Dometic si vyhrazuje právo změnit vzhled a specifikace výrobku.

5 Technický popis

Minibar je vybaven zásuvkou na láhve a plechovky a malou přihrádkou pro malá balení nápojů a tyčinky. Zásuvka nabízí prostor pro 33 lahví o výšce maximálně 28 cm.

Minibar DM50NTE D je vybaven dekorační deskou antracitové barvy a rukojetí antracitové barvy.

Minibar DM50NTE F je dodáván bez dekorační desky a je připraven k montáži v příslušném hotelovém dekoru.

Volitelně je k dispozici zámek.

5.1 Popis přístroje

Čelní strana

Poz. na obr. 1 , strana 3	Název
1	Zámek (volitelné vybavení)
2	Rukojeť (pouze DM50NTE D)
3	Obložení dvířek (pouze DM50NTE D)

Zadní strana

Poz. na obr. 2 , strana 3	Název
1	Napájecí zdroj
2	Přípojka 12 V \equiv
3	Odkapávací miska
4	Tepelná trubice

Ovládací panel (v přístroji)

Poz. na obr. 3 , strana 4	Název
1	Žárovka
2	Chybová LED
3	LED napájení
4	Nastavovací tlačítko

Zásuvka

Poz. na obr. 4 , strana 4	Název
1	Široká dělicí přepážka
2	Dělicí příčka
3	Úzká dělicí přepážka
4	Zajištění láhví

Mini přihrádka

Poz. na obr. 5 , strana 5	Název
1	Otočná dělicí přepážka
2	Mini přihrádka na láhve

6 Montáž



UPOZORNĚNÍ! Nebezpečí ohrožení zdraví

Aby se zabránilo nebezpečí v důsledku nestability přístroje, je nutné jej upevnit v souladu s pokyny.

6.1 Pokyny k montáži do nábytku

Minibar můžete vestavět do nábytku čtyřmi způsoby. Zvolte požadovanou variantu podle obr. **6**, strana 6.

Dodržujte přitom následující pokyny:

- Rozměry otvoru V x Š x H:
 - DM50NTE D: 438 x 570 x 504 mm
 - DM50NTE F: 438 x 570 x (502 + d) mm
 „d“ je tloušťka hotelového dekoru
- Vzdálenost mezi zadní stranou minibaru a stěnou nábytku musí být cca 15 mm.
- Pro vybranou variantu musíte provést příslušné ventilační otvory, jak je znázorněno v obr. **6**, strana 6.
- Vzduch, který proudí do vstupu vzduchu, nesmí být ohříván tepelnými zdroji (topení, silné sluneční záření, plynová kamna apod.).

6.2 Zhotovení ventilačního otvoru

obr. 8, strana 7

- V podlaze nábytku, do kterého bude minibar instalován, zhotovte ventilační otvor o rozměrech 75 x 550 mm.

Odměřte 504 mm od přední strany dveří minibaru, **vyjma** vlastního dekoru.

6.3 Vestavba minibaru do nábytku

Poz. na obr. 9, strana 7	Název
1	Šroub $\varnothing 4 \times 45$ mm
2	Uzavírací víčko

- Minibar upevněte čtyřmi šrouby $\varnothing 4 \times 45$ mm (obr. 9 1, strana 7).
- Do otvorů zasuňte čtyři uzavírací víčka (obr. 9 2, strana 7).

6.4 Připojení minibaru k elektrické síti

- Zapojte přívodní kabel 230 V do zásuvky střídavého napětí a připojte jej k síti střídavého proudu 230 V.

- ✓ Svítí kontrolka LED napájení.
- ✓ Kontrolka svítí a minibar zahájí chlazení vnitřního prostoru.

6.5 Montáž vlastního hotelového dekoru (pouze DM 50NTE F)

Vlastní hotelový dekor musí splňovat následující předpoklady:

- Maximální hmotnost: 4 kg
- Maximální tloušťka: 18 mm (pouze verze se zámkem)
- Upevněte dekor čtyřmi šrouby.

6.6 Montáž zámku (pouze verze se zámkem)

- Vyrtejte do dekoru otvor o průměru 35 mm.
- Namontujte zámek spolu s dekorem zámku.

6.7 Montáž zámku (pouze verze bez zámku)

Demontáž zásuvky (obr. 10, strana 8)

- ▶ Otevřete zásuvku až na doraz (A).
- ▶ Zatlačte na pojistky ve vodicích kolejničkách (A 1).
- ▶ Vytáhněte zásuvku z přístroje (B).

Pouze DM50NTE D:

- ▶ Odstraňte víčko (C 1) ze šroubů (C 2) na rukojeť dvířek (C 3).
- ▶ Odšroubujte dva šrouby (C 2) z rukojeti.
- ▶ Odstraňte rukojeť (C 3).
- ▶ Odstraňte těsnění.
- ▶ Odstraňte kryt zámku.

Vyvrtní otvorů (obr. 11, strana 8)

- ▶ Vyvrtejte otvor (A 1) o průměru 23,6 mm skrz dekor (pouze DM50NTE D) a dvířka.
- ▶ Odšroubujte dvanáct šroubů (B 1) z rámečku dekoru (B 2) (pouze DM50NTE D).
- ▶ Odstraňte rámeček dekoru (pouze DM50NTE D).

Montáž zámku (obr. 12, strana 9)

- ▶ Vložte nový kryt zámku (A 1).
- ▶ Vložte dekor (B 1) do rámečku dekoru.
- ▶ Našroubujte (B 2) rámeček dekoru (B 3) do dvířek.
- ▶ Namontujte zámek dveří (C 1).
- ▶ Namontujte západku zámku do přístroje (D 1).

Montáž zásuvky (obr. 13, strana 9)

- ▶ Zatlačte těsnění (1) do rámečku dekoru (2).
- ▶ Našroubujte rukojeť dvířek (4) do dvířek.
- ▶ Zatlačte víčka (3) do šroubů rukojeti dvířek (4).
- ▶ Zasuňte zásuvku do přístroje.

7 Obsluha



VÝSTRAHA! Nebezpečí požáru

- Při umístění přístroje nesmí být zachycen nebo poškozen přívodní kabel.
- Za přístrojem neumísťujte vícenásobné přenosné zásuvky nebo přenosné napájecí zdroje.



POZOR! Nebezpečí poškození

Osvětlení může vyměnit pouze výrobce, zástupce servisu nebo podobně kvalifikovaná osoba, aby se zamezilo nebezpečí.

7.1 Úspora energie

- Minibar otevírejte pouze na nezbytně nutnou dobu.
- Teplé pokrmy nechejte před uložením do přístroje vychladnout.
- Zabraňte vzniku zbytečně nízkých vnitřních teplot.
- Pro optimální spotřebu elektrické energie umístěte police a zásuvky podle jejich polohy při dodání.
- Pravidelně ověřujte, že těsnění dvírek stále řádně sedí.
- Pravidelně čistěte kondenzátor od nečistot a prachu.

7.2 Použití minibaru

Minibar chladí v okamžiku připojení napětí. Za běžného provozu se rozsvítí LED napájení. Pokud dojde k chybě, bliká chybová LED (viz kap. „Odstraňování poruch a závad“ na straně 232).

7.3 Nastavení teploty chlazení

Abyste zabránili odpadu z potravin, dbejte následujícího:

- Udržujte výkyvy teploty co nejnižší. Minibar otevírejte pouze na nezbytně nutnou dobu. Potraviny skladujte takovým způsobem, aby vzduch mohl stále dobře cirkulovat.
- Minibar je vybaven funkcí automatické regulace teploty. Vyberte průměr možných hodnot teploty.
- Teplotu nastavte podle množství a typu potravin.

Minibar je z výroby nastaven na teplotu chlazení 7 °C při okolní teplotě 25 °C.

Teplotu chlazení můžete nastavit nastavovacím tlačítkem (obr. **3** 4, strana 4) na tři hodnoty (5 °C, 12 °C a 7 °C).

Teplota je přitom měněna v pořadí 5 °C – 12 °C – 7 °C – 5 °C atd.

- ▶ Stiskněte nastavovací tlačítko (obr. **3** 4, strana 4) a podržte je 3 s stisknuté, dokud nezačne blikat kontrolka (obr. **3** 1, strana 4).
- ▶ Okamžitě znovu stiskněte nastavovací tlačítko (obr. **3** 4, strana 4).
- ✓ Kontrolka (obr. **3** 1, strana 4) indikuje blikáním nastavenou teplotu chlazení:
 - 5 °C: kontrolka zabliká pětkrát ve třech intervalech
 - 12 °C: kontrolka zabliká jednou ve třech intervalech
 - 7 °C: kontrolka zabliká třikrát ve třech intervalech



POZNÁMKA

Po připojení zdroje napětí nastaví minibar teplotu chlazení na 7 °C.

8 Odstraňování poruch a závad

Problém	Možná příčina	Návrh řešení
Přístroj nefunguje, LED napájení nesvítí.	V zásuvce se střídavým proudem není proud.	Zkuste to na jiné zásuvce.
	Síťový zdroj je vadný.	Opravu smí provést pouze certifikovaná provozovna zákaznického servisu.
Přístroj nechladí (zástrčka je připojená, svítí LED napájení).	Chladicí systém je vadný.	Opravu smí provést pouze certifikovaná provozovna zákaznického servisu.
Chybová LED zabliká jednou za vteřinu.	Vadný snímač teploty.	Opravu smí provést pouze certifikovaná provozovna zákaznického servisu.
Chybová LED zabliká dvakrát za vteřinu.	Ventilátor je vadný.	Opravu smí provést pouze certifikovaná provozovna zákaznického servisu.
Přístroj dostatečně nechladí, LED napájení svítí, chybová LED nesvítí.	Chladicí systém je vadný.	Opravu smí provést pouze certifikovaná provozovna zákaznického servisu.
	Špatná ventilace	Zkontrolujte ventilaci. Vyčistěte filtr pod přístrojem.

9 Čištění a péče



POZOR! Nebezpečí poškození!

- Nikdy neumývejte chladničku pod tekoucí vodou nebo ve ve vodě s prostředkem na mytí nádobí.
- Nepoužívejte k čištění ostré čisticí prostředky nebo tvrdé předměty, může dojít k poškození chladničky.

- Příležitostně očistěte přístroj zevnitř a zvenčí vlhkým hadrem.
- Zajistěte, aby nebyly větrací a odvědušňovací otvory přístroje zaprášené a znečištěné. Tím může být teplo vznikající za provozu odváděno a nedojde k poškození přístroje.
- Čas od času vyčistěte filtr přívodu vzduchu.
- Pokud je v odkapávací misce (obr. **2** 3, strana 3) voda, musíte zkontrolovat, zda není zablokovaný odtokový systém.

10 Záruka

Na výrobek je poskytována záruka v souladu s platnými zákony. Pokud je výrobek vadný, kontaktujte svého specializovaného prodejce nebo pobočku výrobce ve vaší zemi (viz dometic.com/dealer).

K provedení opravy nebo záručního servisu musíte zaslat následující dokumentaci:

- kopii účtu s datem zakoupení,
- uvedení důvodu reklamace nebo popisu vady.

11 Likvidace

- Obalový materiál likvidujte v odpadu určeném k recyklaci.



Jakmile výrobek zcela vyřadíte z provozu, informujte se v příslušných recyklačních centrech nebo u specializovaného prodejce o příslušných předpisech o likvidaci odpadu.

12 Technické údaje

	DM50NTE D	DM50NTE F
Napájecí napětí:	100 – 240 V~, 50 – 60 Hz	
Chladicí výkon:	max. o 21 °C níže než okolní teplota (nastavované stupně: 5 °C, 7 °C, 12 °C)	
Kategorie:	2 (příhrádka na čerstvé potraviny)	
Celkový objem:	49 l	
Energetická třída účinnosti:	G	
Spotřeba energie:	158 kWh/rok	
Klimatická třída:	N	
Zamýšlená teplota okolního prostředí:	+16 °C až +32 °C	
Množství chladicího prostředku:	64 g	
Ekvivalent CO ₂ :	0,092 t	
Potenciál skleníkových plynů (GWP):	1430	
Rozměry zásuvky (Š × H × V):	430 x 330 x 302 mm	
Rozměry mini příhrádky (Š × H × V):	159 x 285 x 88 mm	
Rozměry Š × H × V (viz též obr. 7, strana 7):	550 x 517 x 418 mm	550 x 487 x 418 mm
Maximální vnitřní úložná kapacita:	31 kg	
Hmotnost:	23,5 kg	23,0 kg
Zkouška/certifikát:		

Chladicí okruh obsahuje médium R134a.

Obsahuje fluorované skleníkové plyny

Hermeticky uzavřeným zařízením

Další informace o výrobku jsou dostupné prostřednictvím QR kódu na energetickém štítku na obrázcích nebo na adrese eprel.ec.europa.eu.

A termék mindenkor szakszerű telepítése, használata és karbantartása érdekében kérjük figyelmesen olvassa el az ebben a termék kézikönyvben található utasításokat, irányelveket és figyelmeztetéseket, valamint mindig tartsa be ezeket. Ezt az útmutatót a termék közelében KELL tartani.

A termék használatba vételével Ön kijelenti hogy figyelmesen elolvasta az összes utasítást, irányelvet és figyelmeztetést, valamint megértette és elfogadja az itt leírt szerződési feltételeket. Ön elfogadja, hogy kizárólag a rendeltetésének megfelelő célra és a jelen termék kézikönyvben leírt útmutatásoknak, irányelveknek és figyelmeztetéseknek, valamint a hatályos törvényeknek és szabályozásoknak megfelelően használja ezt a terméket. Az itt leírt utasítások és figyelmeztetések elolvasásának és betartásának elmulasztása saját és mások sérüléséhez, a termék vagy a közelben található más anyagi javak károsodásához vezethet. Ez a termék kézikönyv és a benne található utasítások, irányelvek és figyelmeztetések, valamint a kapcsolódó dokumentációk módosulhatnak és frissülhetnek. Naprakész termékinformációk érdekében kérjük látogasson el a következő honlapra: www.dometic.com.

Tartalomjegyzék

1	Szimbólumok magyarázata	235
2	Biztonsági útmutatások	236
3	A csomag tartalma	239
4	Rendeltetésszerű használat	239
5	Műszaki leírás	240
6	Szerelés	242
7	Kezelés	245
8	Hibaelhárítás	246
9	Tisztítás és ápolás	247
10	Szavatosság	247
11	Ártalmatlanítás	248
12	Műszaki adatok	249

1 Szimbólumok magyarázata



VESZÉLY!

Biztonsági megjegyzés olyan veszélyes helyzetre vonatkozóan, amely halált vagy súlyos sérülést okoz, ha nem kerülik el.



FIGYELMEZTETÉS!

Biztonsági megjegyzés olyan veszélyes helyzetre vonatkozóan, amely halált vagy súlyos sérülést okozhat, ha nem kerülik el.

**VIGYÁZAT!**

Biztonsági megjegyzés olyan veszélyes helyzetre vonatkozóan, amely könnyű vagy közepesen súlyos sérülést okozhat, ha nem kerülnek el.

**FIGYELEM!**

Felhívás olyan helyzetre, amely dologi kárt okozhat, ha nem kerülnek el.

**MEGJEGYZÉS**

A termék kezelésére vonatkozó kiegészítő információk.

2 Biztonsági útmutatások

2.1 Alapvető biztonság



FIGYELMEZTETÉS! Ezeknek a figyelmeztetéseknek a figyelmen kívül hagyása súlyos sérüléshez vagy halálhoz vezethet.

Áramütés miatti veszély

- Gondoskodjon róla, hogy a minibárt egy szakképzett technikus szerelje be a Dometic telepítési kézikönyv alapján.
- Ha az szemmel láthatólag megsérült, akkor ne használja a minibárt.
- Ha a minibár csatlakozókábele megsérült, akkor a veszélyek elkerülése érdekében a gyártóval, a szervizzel vagy egy hasonlóan képzett szakemberrel kell kicseréltetni ezt.
- Javításokat csak szakemberek végezhetnek a minibáron. A szakszerűtlen javítások jelentős veszélyeket okozhatnak.

Tűzveszély

- A hűtőkörben található hűtőközeg gyúlékony.
A hűtőkör sérülése esetén:
 - Kapcsolja ki a minibárt.
 - Kerülje a nyílt lángot és a gyújtószikrákat.
 - Szellőztesse ki jól a helyiséget.

Robbanásveszély

- Tilos a minibárban robbanékony anyagokat, például hajtógázt tartalmazó permetpalackokat tárolni.

Egészségkárosodás veszélye

- A minibárt 8 év feletti gyermekek, valamint korlátozott fizikai, érzékelési és mentális képességű, illetve megfelelő tapasztalattal és tudással nem rendelkező személyek csak felügyelet mellett, illetve a minibár biztonságos használatát és az abból eredő veszélyeket megértve használhatják.
- A minibárral gyermekek nem játszhatnak.
- A tisztítást és a felhasználói karbantartást felügyelet nélküli gyermekek nem végezhetik.
- A minibár ki- és berakodása 3 és 8 év közötti gyermekek számára engedélyezett.



VIGYÁZAT! Ezeknek a felhívásoknak a figyelmen kívül hagyása könnyű vagy mérsékelt sérüléshez vezethet.

Zúzódszerv veszély

- Ne nyúljon a zsanérok közé.

Egészségkárosodás veszélye

- Élelmiszert csak eredeti csomagolásban vagy megfelelő tárolókban szabad tárolni.



FIGYELEM! Károsodás veszélye

- Hasonlítsa össze a típus táblán szereplő feszültségadatokat a rendelkezésre álló energiaellátással.
- A minibár nem alkalmas maró hatású vagy oldószert tartalmazó anyagok tárolására.
- A hűtőkészülék szigetelése gyúlékony ciklopentánt tartalmaz, amely speciális ártalmatlanítási eljárásokat igényel. Élettartama végén megfelelő hulladékkezelő központban adja le a hűtőkészüléket.
- Mindig tartsa tisztán a lefolyónyílást.
- Semmilyen esetben ne nyissa ki a hűtőkört.
- Csak függőleges helyzetben mozgassa a minibárt.

2.2 A minibár biztonságos üzemeltetése



VESZÉLY! Ezeknek a figyelmeztetéseknek a figyelmen kívül hagyása súlyos vagy halálos sérüléshez vezet.

Áramütés miatti veszély

- Soha ne fogjon meg pusztán kézzel csupaszig vezetőket.

**VIGYÁZAT! Ezeknek a felhívásoknak a figyelmen kívül hagyása könnyű vagy mérsékelt sérüléshez vezethet.****Áramütés miatti veszély**

- A minibár üzembe helyezése előtt ügyeljen arra, hogy a vezeték és a dugasz száraz legyen.

Egészségkárosodás veszélye

- Ügyeljen arra, hogy csak olyan tárgyak, illetve áruk legyenek a minibárban, amelyek lehűthetők a kiválasztott hőmérsékletre.
- Élelmiszert csak eredeti csomagolásban vagy megfelelő tárolókban szabad tárolni.
- Ha hosszabb időszakokra kinyitja az ajtót, azzal jelentősen megnövekedhet a hőmérséklet a minibár rekeszeiben.
- Tisztítsa meg rendszeresen az élelmiszerral érintkező felületeket és a hozzáférhető lefolyórendszereket.
- Ha hosszú időre üresen hagyja a minibárt:
 - Kapcsolja ki a minibárt.
 - Olvassa le a minibárt.
 - Tisztítsa meg és szárítsa meg a minibárt.
 - A minibár belsejében történő penészképződés elkerülése érdekében hagyja nyitva az ajtót.

**FIGYELEM! Károsodás veszélye**

- A nehéz tárgyakat, pl. palackokat, vagy dobozokat kizárólag a minibár ajtajában, vagy az alsó rácson tárolja.
- Ne használjon elektromos készülékeket a minibár belsejében, kivéve, ha ezeket az elektromos készülékeket a gyártó erre a célra javasolja.
- Ne helyezze a készüléket nyílt láng vagy más hőforrás közelébe (fűtés, erős napsugárzás, gázkályha stb.).
- Győződjön meg arról, hogy a szellőzőnyílások nincsenek lefedve.
- Soha ne merítse vízbe a minibárt.
- Védje a minibárt és a kábeleket a hőtől és a nedvességtől.
- Ügyeljen arra, hogy az élelmiszerek ne érjenek hozzá a hűtőtér falaihoz.

**MEGJEGYZÉS**

- +15 °C és +25 °C közötti környezeti hőmérséklet esetén válassza az átlagos hőmérséklet beállítását.

3 A csomag tartalma

Az alábbi alapváltozatok kaphatók:

- DM50NTE D minibár dekorlappal, zár nélkül
- DM50NTE D minibár dekorlappal, zárral
- DM50NTE F minibár dekorlap nélkül, zár nélkül
- DM50NTE F minibár dekorlap nélkül, zárral

Mennyiség	Megnevezés	
1	Minibár	
1	Csatlakozókábel 230 V~ -csatlakoztatáshoz	
4	∅4 x 45 mm csavar (szereléshez)	
4	Zárókupak (szereléshez)	
1	Fogantyú	csak a DM50NTE D típusnál
2	Zárókupak (a fogantyú szereléséhez)	csak a DM50NTE D típusnál
1	Szellőzőnyílás szűrője	
6	∅3 x 12 mm csavar (szűrő szereléséhez)	
2	Zárókupak (fa burkolathoz)	csak a DM50NTE F fa verzióhoz
1	Zár dekor (fa burkolathoz)	csak a DM50NTE F zárral szerelt fa verzióhoz
2	Kulcs	csak zárral rendelkező verzióhoz
1	Szerelési és kezelési útmutató	

4 Rendeltetészerű használat

A hűtőkészülék (más néven minibár) zárt épületekben történő használatra való, ilyenek például:

- Üzletek, irodák és más munkaterületek személyzeti konyhái
- Mezőgazdasági szektor
- Hotellek, motelek és egyéb szállások
- Vendégfogadó létesítmények

- Catering vagy hasonló nagykereskedelmi vállalkozások

A minibár lakóautókban vagy lakókocsikban való használatra nem alkalmas.

A minibárt rendeltetésének megfelelően egy szekrénybe vagy fülkébe kell beszerezni.

A minibár kizárólag zárt tárolóedényekben lévő ételek és italok tárolására és hűtésére alkalmas.

A minibár friss élelmiszerek, gyógyszerek tárolására, vagy élelmiszerek fagyasztására nem alkalmas.

Ez a minibár az itt leírt utasításoknak megfelelő rendeltetésszerű használatra alkalmas.

Ez a kézikönyv olyan információkat nyújt, amelyek a minibár szakszerű telepítéséhez és/vagy üzemeltetéséhez szükségesek. A hibás telepítés és/vagy a szakszerűtlen üzemeltetés vagy karbantartás elégtelen teljesítményhez és potenciálisan meghibásodáshoz vezethet.

A gyártó nem vállal felelősséget a termék olyan károsodásáért, vagy sérülésekért, amelyek a következőkre vezethetők vissza:

- Hibás összeszerelés vagy csatlakoztatás, ideértve a túlfeszültséget is
- Helytelen karbantartás, vagy a gyártó által szállított eredeti cserealkatrészekről eltérő cserealkatrészek használata
- a termék kifejezett gyártói engedély nélküli módosítása
- Az útmutatóban leírt céloktól eltérő felhasználás

A Dometic fenntartja a termék megjelenésének és specifikációjának módosítására vonatkozó jogát.

5 Műszaki leírás

A minibár egy fiókkal rendelkezik palackok és dobozok tárolására, valamint egy mini rekesz is van benne kisméretű élelmiszerek és csemegék számára. A fiók 33 darab maximum 28 cm magas palack számára kínál helyet.

A DM50NTE D minibár egy antracit színű dekorlappal és egy antracit színű fogantyúval van ellátva.

A DM50NTE F minibár dekorlap nélkül kerül kiszállításra és elő van készítve a szálloda saját dekorlapjának felszerelésére.

Opcionálisan zárral is rendelkezik.

5.1 A készülék leírása

Első oldal

Tétel 1. ábra, 3. oldal	Megnevezés
1	Zár (opcionális)
2	Fogantyú (csak a DM50NTE D típusnál)
3	Ajtóburkolat (csak a DM50NTE D típusnál)

Hátoldal

Tétel 2. ábra, 3. oldal	Megnevezés
1	Hálózati adapter
2	12 V===csatlakozás
3	Csepptálca
4	Fűtőcső

Kezelőpult (a készülékben)

Tétel 3. ábra, 4. oldal	Megnevezés
1	Lámpa
2	Hibajelző LED
3	Feszültségellátás-LED
4	Beállítógomb

Fiók

Tétel 4. ábra, 4. oldal	Megnevezés
1	Széles elválasztó
2	Elválasztó fal
3	Vékony elválasztó
4	Palacktartó ujjak

Mini rekesz

Tétel 5. ábra, 5. oldal	Megnevezés
1	Forgatható elválasztó
2	Mini palackrekesz

6 Szerelés



VIGYÁZAT! Egészségkárosodás veszélye

A készülék instabilitása miatti kockázatok elkerülése érdekében az utasításoknak megfelelően rögzíteni kell azt.

6.1 Megjegyzés bútorba való beszereléshez

A minibár számos típusú bútorba beépíthető. A következők alapján válassza ki a kívánt változatot: **6.** ábra, 6. oldal.

Ennek során vegye figyelembe a következő megjegyzéseket:

- A kivágás méretei (ma x szé x mé) a következők:
 - DM50NTE D: 438 x 570 x 504 mm
 - DM50NTE F: 438 x 570 x (502 + d) mm
 - d – a szálloda saját dekorlapjának vastagsága
- A távolság a minibár hátoldala és a bútor fala között legyen kb. 15 mm.
- A kiválasztott változatnak megfelelően, a következő ábra alapján el kell készíteni a szellőzőnyílásokat: **6.** ábra, 6. oldal.
- A szellőzőnyíláson beáramló levegőt nem melegíthetik fel hőforrások (fűtőtest, erős napsugárzás, gázkazánok, stb.).

6.2 Szellőzőnyílás elkészítése

8. ábra, 7. oldal

- ▶ Annak a bútornak az aljába, melybe be kívánja helyezni a minibárt készítsen egy 75 x 550 mm méretű szellőzőnyílást.

Mérjen le 504 mm-t a minibár ajtajának elejétől, **kizárólag** saját dekornál.

6.3 Minibár beépítése egy bútorba

Tétel	Megnevezés
9. ábra, 7. oldal	
1	ø4 x 45 mm csavar
2	Zárósapka

- ▶ Négy darab ø4 x 45 mm csavarral rögzítse a minibárt (9. ábra 1, 7. oldal).
- ▶ Illessz be a négy zárósapkát (9. ábra 2, 7. oldal) a furatokba.

6.4 A minibár elektromos csatlakoztatása

- ▶ Illessze be a 230 V-os csatlakozókábelt a váltakozó áramú aljzatba, és csatlakoztassa a 230 V-os váltakozó áramú hálózatra.

- ✓ A feszültségellátás-LED világít.
- ✓ A lámpa világít és a minibár megkezdi a belső tér hűtését.

6.5 A szálloda saját dekorlapjának felszerelése (csak a DM50NTE F típusnál)

A szálloda saját dekorlapja meg kell hogy feleljen a következő követelményeknek:

- Maximális tömeg: 4 kg
- Maximális vastagság: 18 mm (zárral rendelkező verziónál)
- ▶ Négy csavarral rögzítse a dekorlapot.

6.6 A zár felszerelése (zárral rendelkező verziónál)

- ▶ Készítsen egy 35 mm átmérőjű furatot a dekorlapba.
- ▶ A zárat a zárdekorral együtt szerelje fel.

6.7 A zár felszerelése (csak a zárral nem rendelkező változatoknál)

A fiók leszerelése (10. ábra, 8. oldal)

- Nyissa ki teljesen a fiókot (A).
- Nyomja meg a sínek reteszelését (A 1).
- Húzza ki a fiókot a házból (B).

Csak a DM50NTE D típusnál:

- Távolítsa el a dugót (C 1) a csavarokról (C 2) az ajtófogantyú (C 3) számára.
- Tekerje ki a két csavart (C 2) az ajtófogantyúból.
- Távolítsa el az ajtófogantyút (C 3).
- Távolítsa el a tömítést.
- Távolítsa el a zár burkolatát.

A furatok elkészítése (11. ábra, 8. oldal)

- Készítsen egy 23,6 mm átmérőjű furatot (A 1) a dekorba (csak DM50NTE D) és az ajtóba.
- Tekerje ki a tizenkét csavart (B 1) a dekorkeretből (B 2) (csak a DM50NTE D típusnál).
- Távolítsa el a dekorkeretet (csak a DM50NTE D típusnál).

A zár összeszerelése (12. ábra, 9. oldal)

- Helyezze be az új zárburkolatot (A 1).
- Helyezze be a dekorlapot (B 1) a dekorkeretbe.
- Csavarozza (B 2) rá a dekorkeretet (B 3) az ajtóra.
- Szerelje fel az ajtózárat (C 1).
- Szerelje be a zárnyelvet a házba (D 1).

A fiók összeszerelése (13. ábra, 9. oldal)

- Nyomja rá a tömítést (1) a dekorkeretre (2).
- Csavarozza rá az ajtófogantyút (4) az ajtóra.

- Nyomja rá a dugókat **(3)** az ajtófogantyú csavarjaira **(4)**.
- Tolja be a fiókot a házba.

7 Kezelés



FIGYELMEZTETÉS! Tűzveszély

- A készülék elhelyezésekor ügyeljen arra, hogy ne csípje be és ne károsítsa a tápkábelt.
- Ne helyezzen el több hordozható aljzatot, vagy hordozható tápegységet a készülék hátsó részénél.



FIGYELEM! Károsodás veszélye

A veszélyek elkerülése érdekében csak a gyártó, a szerviz vagy hasonló képesítéssel rendelkező szolgáltató cserélheti ki az izzót.

7.1 Energiatakarékosság

- A minibár ajtaját csak olyan gyakran és annyi ideig nyissa ki ahányszor és ameddig ez feltétlenül szükséges.
- Hagyja lehűlni a meleg ételeket, mielőtt azokat hűtés céljára a készülékbe helyezné.
- Kerülje a szükségtelenül alacsony hőmérsékleti beállításokat.
- Az optimális energiafogyasztás érdekében a polcokat és a fiókokat a kiszállítási helyzetükbe pozícionálja.
- Rendszeresen ellenőrizze, hogy az ajtó megfelelően illeszkedik-e.
- Rendszeres időközönként tisztítsa meg a kondenzátort a portól és szennyeződésektől.

7.2 A minibár használata

Amint csatlakoztatta a feszültséghez, a minibár megkezdí a hűtést. Normál üzem során világít a feszültségellátás-LED. Hiba esetén villogni kezd a hibajelző LED (lásd: „Hibaelhárítás” fej., 246. oldal).

7.3 Hűtési hőmérséklet beállítása

Az élelmiszerpazarlás elkerülése érdekében vegye figyelembe a következőket:

- Tartsa a lehető legalacsonyabb szinten a hőmérséklet ingadozását. A minibár ajtaját csak olyan gyakran és annyi ideig nyissa ki ahányszor és ameddig ez feltétlenül szükséges. Úgy rendezze el az élelmiszert, hogy a levegő jól tudjon áramolni.
- A minibár automatikus hőmérséklet-szabályozó funkcióval van ellátva. Válassza ki a lehetséges hőmérsékleti értékek közül az átlagot.
- A hőmérsékletet az élelmiszer mennyiségéhez és típusához állítsa be.

Gyárilag a minibár 7 °C hűtési hőmérsékletre van beállítva, melyet 25 °C környezeti hőmérséklet esetén képes tartani.

A beállítógombbal (3. ábra 4, 4. oldal) a hűtési hőmérsékletet három értékre (5 °C, 12 °C és 7 °C) lehet beállítani.

Ennek során a hőmérséklet sorrendben 5 °C ... 12 °C ... 7 °C ... 5 °C stb. változik.

- ▶ Nyomja le a beállítógombot (3. ábra 4, 4. oldal) és tartsa lenyomva 3 másodpercig, ekkor a lámpa (3. ábra 1, 4. oldal) villogni kezd.
- ▶ Azonnal nyomja meg még egyszer a beállítógombot (3. ábra 4, 4. oldal).
- ✓ A lámpa (3. ábra 1, 4. oldal) villogással jelzi a beállított hűtési hőmérsékletet:
 - 5 °C: a lámpa három intervallum alatt ötször villog
 - 12 °C: a lámpa három intervallum alatt egyszer villog
 - 7 °C: a lámpa három intervallum alatt háromszor villog



MEGJEGYZÉS

Ha nincs feszültségforráshoz csatlakoztatva, akkor a minibár automatikusan 7 °C-ra állítja be a hűtési hőmérsékletet.

8 Hibaelhárítás

Hiba	Hiba lehetséges oka	Megoldási javaslat
A készülék nem működik, a feszültségellátás-LED nem világít.	A váltakozó feszültségű dugaszolóaljzatban nincs feszültség.	Próbáljon egy másik aljzatot használni.
	Meghibásodott a hálózati adapter.	A javítást csak engedéllyel rendelkező vévőszolgálat végezheti.
A készülék nem hűt (a dugasz be van illesztve, a feszültségellátás-LED világít).	Meghibásodott a hűtőelem.	A javítást csak engedéllyel rendelkező vévőszolgálat végezheti.

Hiba	Hiba lehetséges oka	Megoldási javaslat
A hibajelző LED másodpercenként egyszer villog.	Meghibásodott a hőmérsékletérzékelő.	A javítást csak engedéllyel rendelkező vevőszolgálat végezheti.
A hibajelző LED másodpercenként kétszer villog.	Meghibásodott a ventilátor.	A javítást csak engedéllyel rendelkező vevőszolgálat végezheti.
A készülék nem hűt megfelelően, a feszültségellátás-LED világít, a hibajelző LED nem világít.	Meghibásodott a hűtőelem.	A javítást csak engedéllyel rendelkező vevőszolgálat végezheti.
	Nem megfelelő a szellőzés	Ellenőrizze a szellőzést. Tisztítsa ki a készülék alatt lévő szűrőt.

9 Tisztítás és ápolás



FIGYELEM! Károsodás veszélye!

- Soha ne tisztítsa a hűtőkészüléket folyó víz alatt vagy mosogatóvízben.
- Ne használjon a tisztításhoz éles tisztítóeszközöket vagy kemény tárgyakat, mert azok a hűtőkészüléket megsérthetik.

- Alkalmanként tisztítsa meg a készüléket kívül-belül nedves ruhával.
- Biztosítsa, hogy a készülék szellőztető és légtelenítő nyílásai por- és szennyeződésmentesek legyenek, mert így az üzem közben létrejövő hő távozik és a készülék nem károsodik.
- Időnként tisztítsa ki a szellőzőnyílás szűrőjét.
- Ha víz található a felfogótálcában (2. ábra 3, 3. oldal) ellenőrizze, hogy nem tömődött-e el a szellőzőrendszer.

10 Szavatosság

A termékre a törvény szerinti szavatossági időszak érvényes. A termék meghibásodása esetén forduljon az illetékes szakkereskedőhöz vagy gyártói lerakathoz (lásd dometic.com/dealer).

A javításhoz, illetve a szavatossági adminisztrációhoz a következő dokumentumokat kell mellékelnie:

- a számla vásárlási dátummal rendelkező másolatát,
- a reklamáció okát vagy a hibát tartalmazó leírást.

11 **Ártalmatlanítás**

- A csomagolóanyagot lehetőleg a megfelelő újrahasznosítható hulladék közé tegye.



Ha a terméket véglegesen kivonja a forgalomból, kérjük, tájékozódjon a legközelebbi hulladékártalmatlanító központnál vagy a szaktereskedőjénél az idevonatkozó ártalmatlanítási előírásokkal kapcsolatosan.

12 Műszaki adatok

	DM50NTE D	DM50NTE F
Névleges feszültség:	100 – 240 V~, 50 – 60 Hz	
Hűtési teljesítmény:	a környezetnél legfeljebb 21 °C-kal alacsonyabb hőmérsékletig (fokozatokban állítható: 5 °C, 7 °C, 12 °C)	
Kategória:	2 (pincerekesz)	
Teljes térfogat:	49 l	
Energiahatékonysági osztály:	G	
Energiafogyasztás:	158 kWh/év	
Klímaosztály:	N	
Megcélzott használati környezeti hőmérséklet:	+16 °C és +32 °C között	
Hűtőközeg mennyisége:	64 g	
CO ₂ -egyenérték:	0,092 t	
Üvegházpotenciál (GWP):	1430	
A fiók méretei (szé x ma x mé):	430 x 330 x 302 mm	
A mini fiók méretei (szé x ma x mé):	159 x 285 x 88 mm	
Méreték (szé x ma x mé) (lásd itt is 7. ábra, 7. oldal):	550 x 517 x 418 mm	550 x 487 x 418 mm
Maximális belső tárolási kapacitás:	31 kg	
Súly:	23,5 kg	23,0 kg
Vizsgálat / tanúsítvány:		

A hűtőkör R134a közeget tartalmaz.

Fluorozott üvegházgázokat tartalmaz

Hermetikusan zárt berendezés

További termékinformációkat az ábrákon az energiacímkén található QR kód beolvasásával, vagy az eprel.ec.europa.eu honlapon kaphat.

Mobile living made easy.



dometic.com

**YOUR LOCAL
DEALER**

dometic.com/dealer

**YOUR LOCAL
SUPPORT**

dometic.com/contact

**YOUR LOCAL
SALES OFFICE**

dometic.com/sales-offices

A complete list of Dometic companies, which comprise the Dometic Group, can be found in the public filings of:
DOMETIC GROUP AB Hemvärnsgatan 15 SE-17154 Solna Sweden