



heinrichschulte

Produktdatenblatt

alpha-line_500

Z057000-00010 SH STANDHAHN ALPHA-LINE_500

Produktabbildung



Maßzeichnung

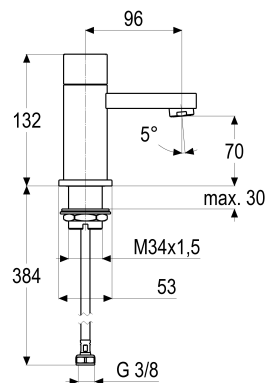

Produktbeschreibung

Standhahn
Griff Metall
Flexschläuche 3/8" DIN DVGW
Strahlregler 7 l/min
mit Schaftverschraubung

Ausschreibungstext

Z057000-00010
Heinrich Schulte
Standhahn
alpha-line_500
Griff Metall
chrom
Ausladung 95 mm
Höhe bis Strahlregler 70 mm
Maximale Höhe 130 mm
Werkstoffe nach TrinkwV und UBA
Flexschläuche 3/8" DIN DVGW
Strahlregler 7 l/min
mit Schaftverschraubung

VPE: 1
GTIN: 4020929570008





Explosionszeichnung

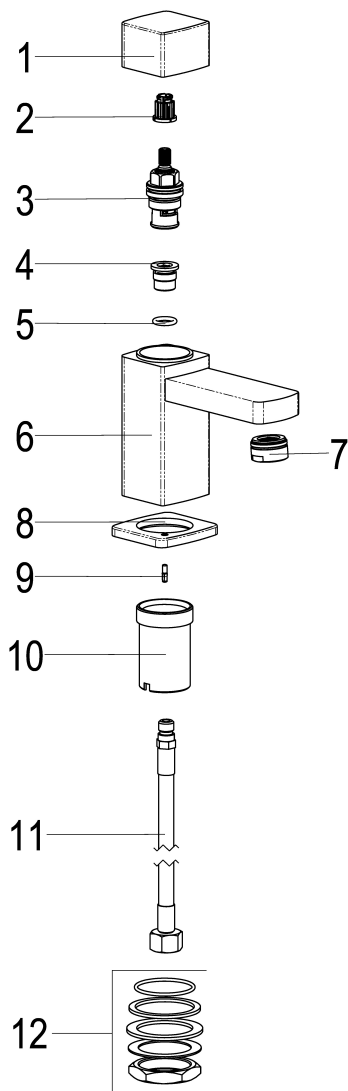

Ersatzteilliste

Pos.	Beschreibung	Artikel-Nr.
01	GRIF STANDBAHN ALPHA-LINE_500	Z057000-31010
03	SH KERAMIKOBERTEIL 1/2"	Z000051-00000
07	SH LUFTSPRUDLER	Z013980-00010
11	SH FLEXSCHLAUCH M10 X 1 - 3/8"	Z009141-00000
12	SH SCHAFTVERSCHRAUBUNG M34 X 1,5	Z009196-00000

Optionales Zubehör

Beschreibung	Artikel-Nr.
SH ABLAUFGARNITUR KOMPLETT	Z001126-00010
SH THERMOSTAT-ECKVENTIL ALPHA_300	Z055567-00010

Durchflussdiagramm

