



Z057108-00010 SH WT-WANDARM. ALPHA-LINE_500

Produktabbildung



Maßzeichnung

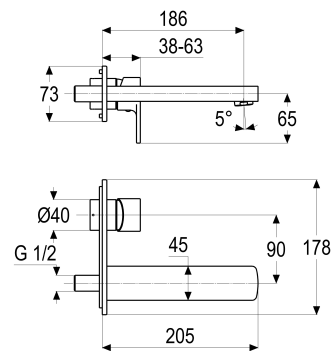

Produktbeschreibung

Fertigbauset Waschtischwand
chrom
Strahlregler 7 l/min
mit Auslauf

Ausschreibungstext

Z057108-00010
Heinrich Schulte
Fertigbauset Waschtischwand
alpha-line_500
chrom
Ausladung 185 mm
Rosettenbreite 180 mm
Werkstoffe nach TrinkwV und UBA
Hebel Metall
Strahlregler 7 l/min
Montage mit Tec-box_wt
mit Auslauf

VPE: 1
GTIN: 4020929571081





Explosionszeichnung

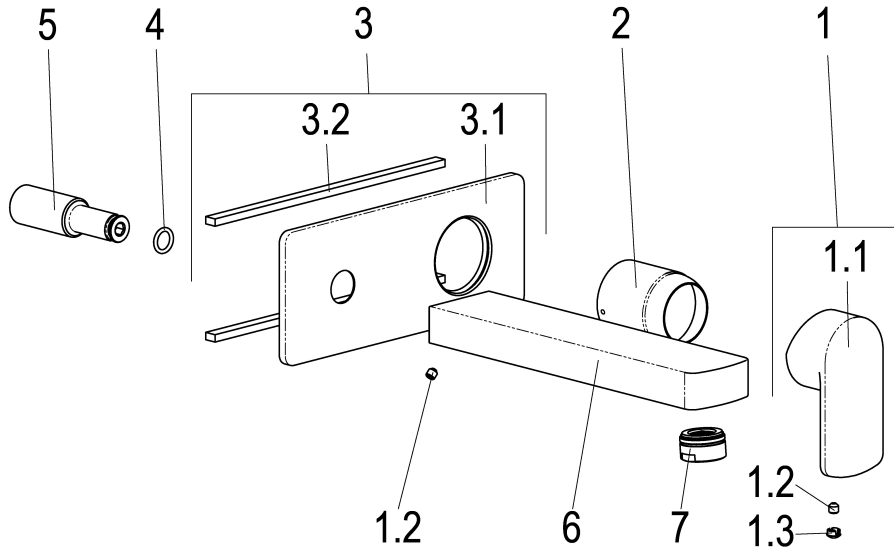

Ersatzteilliste

Pos.	Beschreibung	Artikel-Nr.
01	SH BEDIENHEBEL ALPHA-LINE_500	Z057991-00010
03	SH ROSETTE ZU UP-WT-ARMATUR	Z069108-50010
07	SH LUFTSPRUDLER	Z013980-00010

Optionales Zubehör

Beschreibung	Artikel-Nr.
SH VERLÄNGERUNGSSET F. TEC-BOX_WT	Z000610-00000
SH ABLAUFGARNITUR KOMPLETT	Z001126-00010
SH WT EINBAUSET TEC-BOX_WT	Z069008-00000
SH WT EINBAUSET TEC-BOX_WT	Z069009-00000

Durchflussdiagramm

