

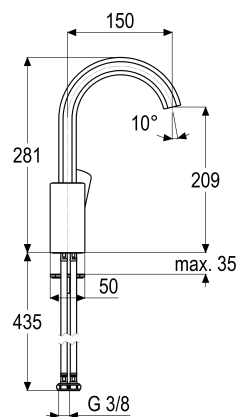

Z057124-00010 SH WT EHM ALPHA-LINE\_500

**Produktabbildung****Maßzeichnung****Produktbeschreibung**

Waschtischarmatur  
chrom  
Flexschläuche 3/8" DIN DVGW  
Strahlregler 7 l/min  
Cache, Antikalk  
seitengesteuert  
mit Ablaufgarnitur 1 1/4"  
mit Befestigungssatz

**Ausschreibungstext**

Z057124-00010  
Heinrich Schulte  
Waschtischarmatur  
alpha-line\_500  
chrom  
Ausladung 150 mm  
Höhe bis Strahlregler 210 mm  
Maximale Höhe 280 mm  
Kartusche 35 mm offen  
mit Heißwasser- und Durchflussbegrenzer  
Auslauf schwenkbar  
Werkstoffe nach TrinkwV und UBA  
Hebel Metall  
Flexschläuche 3/8" DIN DVGW  
Strahlregler 7 l/min  
Cache, Antikalk  
für Standmontage  
seitengesteuert  
mit Ablaufgarnitur 1 1/4"  
mit Befestigungssatz

VPE: 1  
GTIN: 4020929292078





## Explosionszeichnung

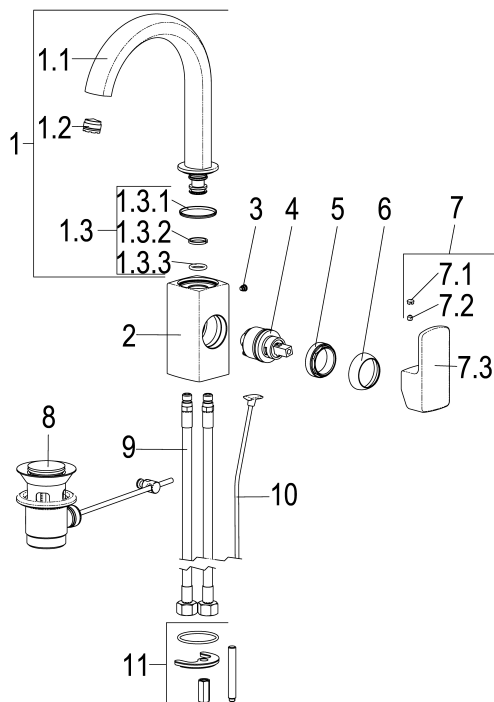

## Ersatzteilliste

Pos.	Beschreibung	Artikel-Nr.
01	SH AUSLAUF FÜR EHM WASCHTISCHARM.	Z013077-00010
03	SH ANSCHLAGSCHRAUBE	Z000235-00000
04	SH KARTUSCHE FÜR NORMALDRUCK	Z009200-00000
05	SH VERSCHRAUBUNG	Z009111-00000
06	SH ROSETTE M37 X 1,5 / D:39,7X12	Z009110-00010
07	SH BEDIENHEBEL ALPHA- LINE_500	Z057990-00010
08	SH ABLAUFGARNITUR KOMPLETT	Z001128-00010
09	SH FLEXSCHLAUCH M10 X 1 - 3/8"	Z009141-00000
10	SH ZUGSTANGE MIT KNOPF	Z009187-00010
11	SH BEFESTIGUNGSSATZ M8 x 57MM	Z000606-00000

## Optionales Zubehör

Beschreibung	Artikel-Nr.
SH THERMOSTAT-ECKVENTIL ALPHA_300	Z055567-00010

## Durchflussdiagramm

