



Z057510-00010 SH WANNENEINLAUF ALPHA-LINE_500

Produktabbildung



Maßzeichnung

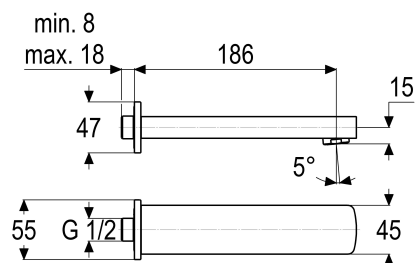

Produktbeschreibung

Wanneneinlauf
chrom
Strahlregler Durchflussklasse B
mit variabler Wandanschlusstiefe

Ausreibungstext

Z057510-00010
Heinrich Schulte
Wanneneinlauf
alpha-line_500
chrom
Ausladung 185 mm
Werkstoffe nach TrinkwV und UBA
Strahlregler Durchflussklasse B
für Wandmontage
mit variabler Wandanschlusstiefe





Explosionszeichnung

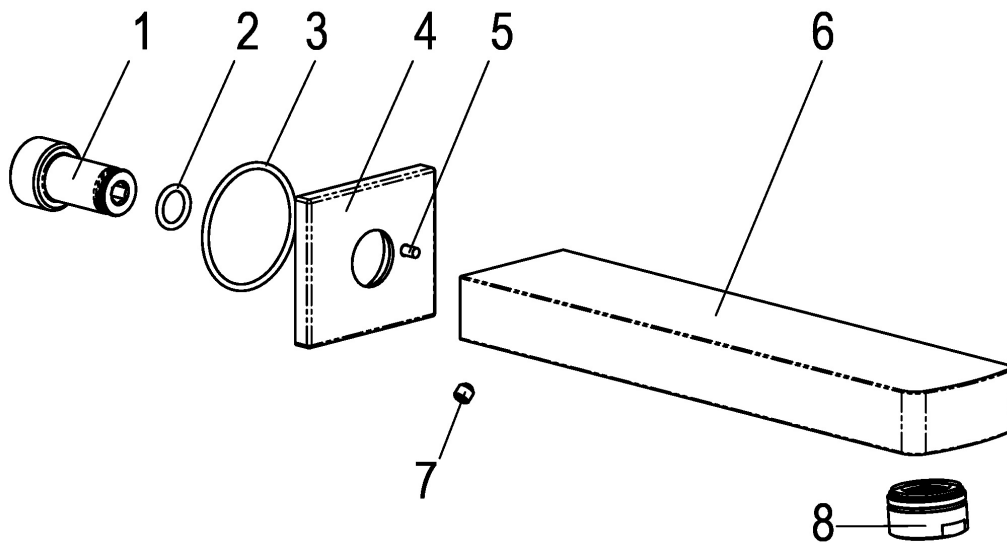

Ersatzteilliste

Pos. Beschreibung
08 SH LUFTSPRUDLER

Artikel-Nr.
Z013980-00010

Durchflussdiagramm

